

EN

ASSEMBLY INSTRUCTION

FREEZER - LARDER

SIDE BY SIDE

FR

INSTRUCTION D'ASSEMBLAGE

Garde-manger - Congélateur

Côte à côte

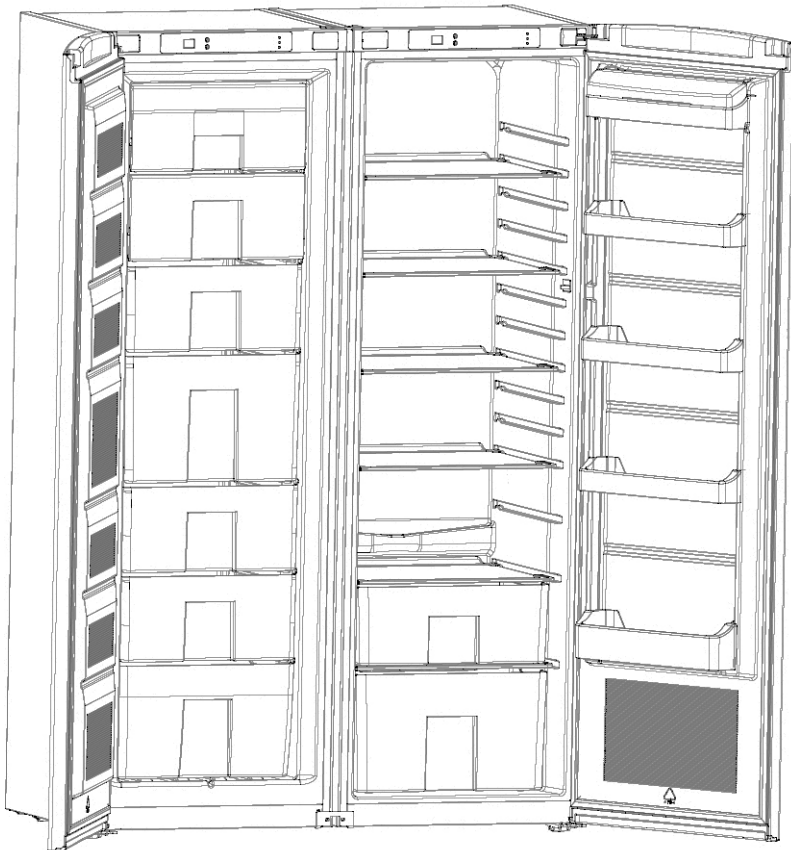

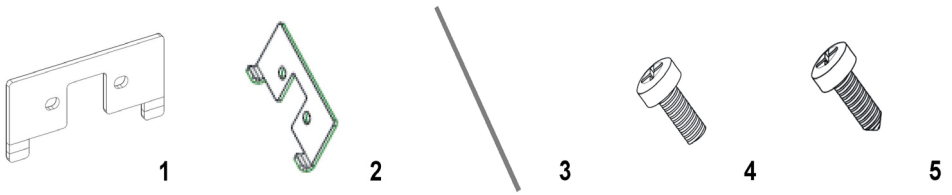

EN

1. Flat metal kit
2. Bent metal kit
3. Gasket
4. Flat screw
5. Conic screw
6. Adjustable feet
7. Double sided tape

FR

1. Kit en métal plat
2. Kit en métal tordu
3. Joint
4. Vis plate
5. Vis conique
6. Pieds réglables
7. Bande à double face

EN

ASSEMBLY INSTRUCTION

1. Before assembling process, cabinets should be closer regularly.
(min 6mm - max 10mm)
2. Align both headpanels by using adjustable feet. (fig G)
3. See fig.A for the necessary attachment components.
4. Position the assembly kit [1] on the back side - down and fasten it up by using screws [4] (fig.B)
5. Position the assembly kit [2] on the back side - up and fasten it up by using screws [5] (fig C)
6. Position the assembly kit [2] on the upside and fasten it up by using screws [5] (fig D)
7. Position the assembly kit [2] on the front side-down and fasten it up by using screws [5] (fig E)
8. Take out the double sided tape located inner side of the gasket [3], mount it between two cabinets beginning from upside to down in the proper form. (fig F)

FR

INSTRUCTION D'ASSEMBLAGE

1. Avant d'entamer le processus d'assemblage, assurez-vous que les compartiments sont régulièrement proches l'un de l'autre. min 6mm - max 10mm)
2. Alignez les deux panneaux de tête à l'aide des pieds réglables (fig G)
3. Voir fig. A pour en savoir plus sur les éléments de fixation nécessaires.
4. Positionnez le kit d'assemblage[1] sur la partie inférieure arrière, et fixez-le à l'aide des vis[4] (fig. B)
5. Positionnez le kit d'assemblage[2] sur la partie inférieure arrière, et fixez-le à l'aide des vis[5] (fig. C)
6. Positionnez le kit d'assemblage[2] sur la partie supérieure, et fixez-le à l'aide des vis[5] (fig. D)
7. Positionnez le kit d'assemblage[2] sur la partie supérieure avant, et fixez-le à l'aide des vis[5] (fig. E)
8. Sortez la bande adhésive à double face qui se trouve sur la partie interne du joint[3]; montez-la entre deux compartiments, du haut vers le bas, suivant la forme appropriée. (fig F)

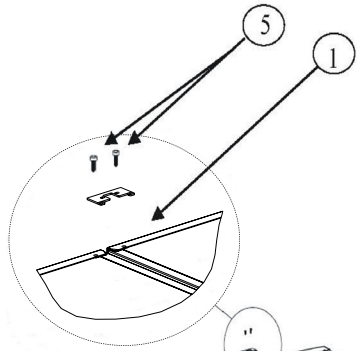

Fig D

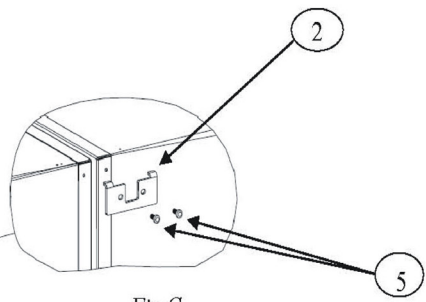

Fig C

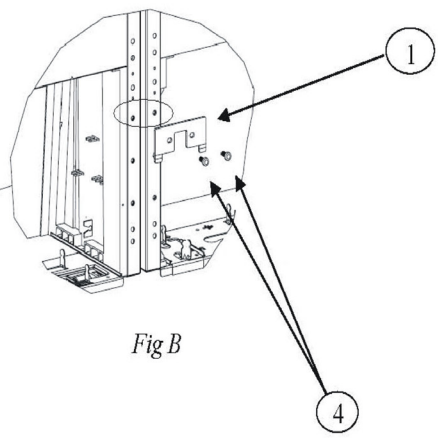
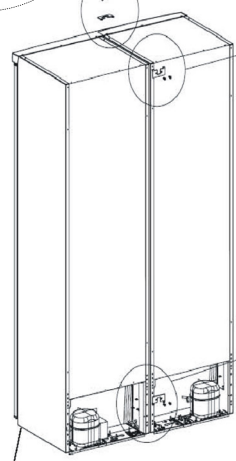
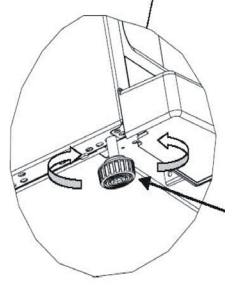

Fig B



- 6 -
adjustable
feet

قدم قابلة للتعديل

Fig H

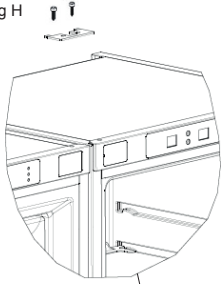
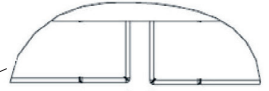

Fig G



Double sided
tape
-7-

شريط ثنائي الجانب

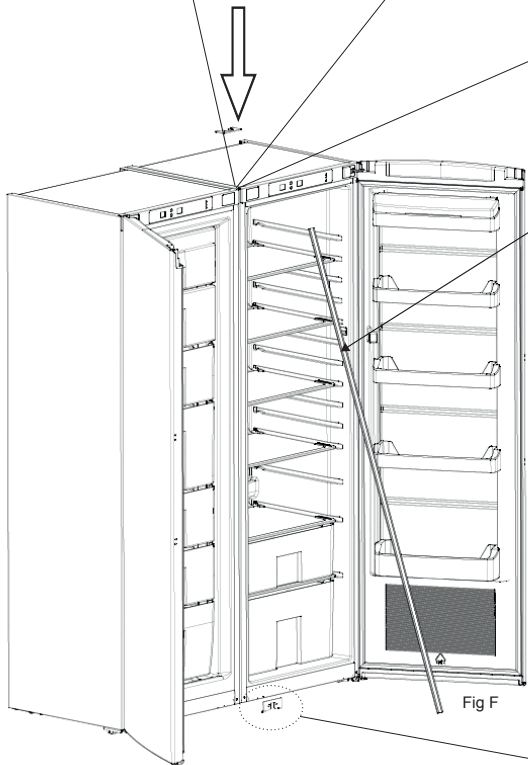
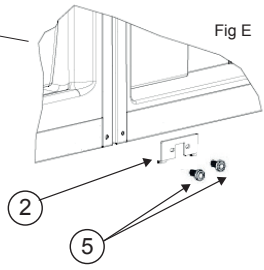

Fig F

Fig E



- (1) الأدوات المعدنية المسطحة؛ قطعتين
- (2) الأدوات المعدنية المثنية؛ قطعتين
- (3) الكاسكيت، قطعة واحدة
- (4) برغي مسطح (M4) قطعتين
- (5) برغي مخروطي، 4 قطع
- (6) قدم قابلة للتعديل
- (7) شريط ثنائي الجانب

تعليمات التركيب

1. قبل عملية التركيب، يجب أن تكون الحجرات قريبة بانتظام (6 مم كحد أدنى – 10 مم كحد أقصى).
2. عدل الألواح الرئيسية باستخدام القدم القابلة للتعديل. (شكل G).
3. انظر الصفحة 1 لمعرفة العناصر الضرورية.
4. ضع مجموعة التركيب¹ على الجانب الخلفي للأسفل وثبتها باستخدام البراغي⁶ (شكل B)
5. ضع مجموعة التركيب² على الجانب الخلفي للأعلى وثبتها باستخدام البراغي⁵ (شكل C)
6. ضع مجموعة التركيب² على الجانب العلوي وثبتها باستخدام البراغي⁵ (شكل D)
7. ضع مجموعة التركيب² على الجانب الأمامي للأسفل وثبتها باستخدام البراغي⁵ (شكل E)
8. أخرج الشريط ثنائي الجانب الموجود في الجهة الداخلية من الكاسكيت³ وركبه بين الحجرتين بدء من الجانب العلوي إلى السفلي بالطريقة الصحيحة. (شكل F)

تعليمات التركيب

المبردة - حجرة التخزين

جنباً إلى جنب

