



DOLCE & GABBANA

**MANUALE D'USO
INSTRUCTION MANUAL**

MANUALE D'USO

TOSTAPANE 2 FETTE

INSTRUCTION MANUAL

2 SLICE TOASTER

MANUEL D'UTILISATION

GRILLE-PAIN 2 TRANCHES

BEDIENUNGSHANDBUCH

2-SCHEIBEN-TOASTER

GEBRUIKSAANWIJZING

BROODROOSTER 2 BOTERHAMMEN

MANUAL DE USO

TOSTADORA DE 2 REBANADAS

MANUAL DE UTILIZAÇÃO

TOSTADEIRA DE 2 FATIAS

BRUKSANVISNING

BRÖDROST 2 SKIVOR

РУКОВОДСТВО ПО ЭКСПЛУАТАЦИИ

ТОСТЕР НА 2 ЛОМТИКА

BRUGERVEJLEDNING

BRØDRISTER TIL 2 SKIVER

INSTRUKCJA OBSŁUGI

TOSTER NA 2 KROMKI

KÄYTTÖOPAS

LEIVÄNPAAHDIN 2 VIIPALETTA

BRUKSANVISNING

BRØDRISTER 2 SKIVER

دليل التعليمات
محمصة ثنائية القطعة

 smeg

Informazioni importanti per l'utente
Important information for the user
Informations importantes pour l'utilisateur
Wichtige Informationen für den Benutzer
Belangrijke informatie voor de gebruiker
Información importante para el usuario
Informações importantes para o utilizador
Viktig information för användaren
Важная информация для пользователя
Viktig information til brukeren
Ważne informacje dla użytkownika
Tärkeitä tietoja käyttäjälle
Viktig informasjon for brukere
معلومات هامة للمستخدم



Avvertenze / Recommendations / Avertissements / Hinweise / Waarschuwingen / Advertencias / Advertências / Varningar / Меры предосторожности / Advarsler / Ostrzeżenia / Varoitusket / Advarsler / تحذيرات



Descrizione / Description / Description / Beschreibung / Beschrijving / Descripción / Descrição / Beskrivning / Описание / Beskrivelse / Opis / Kuvaus / Beskrivelse / الوصف



Use / Use / Utilisation / Gebrauch / Gebruik / Uso / Utilização / Användning / Использование / Anvendelse / Użytkowanie / Käyttö / Bruk / الإستعمال



Pulizia e manutenzione / Cleaning and care / Nettoyage et entretien / Reinigung und Wartung / Reiniging en onderhoud / Limpieza y mantenimiento / Limpeza e manutenção / Rengöring och underhåll / Чистка и техническое обслуживание / Rengøring og vedligeholdelse / Czyszczenie i konserwacja / Puhdistus ja hoito / Rengjøring og vedlikehold / التنظيف و الصيانة



Avvertenza di sicurezza / Safety instructions / Consignes de sécurité / Sicherheitshinweise / Veiligheidswaarschuwingen / Advertencia de seguridad / Advertências de segurança / Säkerhetsvarning / Предупреждение о безопасности / Ostrzeżenia dotyczące bezpieczeństwa / Turvallisuuteen liittyvät varoitukset / Sikkerhedsadvarsler / تحذير للسلامة



Informazione / Information / Information / Information / Informatie / Información / Informação / Information / Информация / Information / Informacja / Tietoa / Informasjon / معلومات



Suggerimento / Advice / Conseil / Empfehlungen / Aanbeveling / Sugerencia / Sugestões / Råd / Рекомендация / Forslag / Porada / Neuvo / Forslag / اقتراحات

Gentile cliente, La ringraziamo per aver acquistato un piccolo elettrodomestico della speciale edizione Smeg – Dolce&Gabbana, Blu Mediterraneo. Smeg e Dolce&Gabbana uniscono le proprie anime artistiche, dando vita a una collezione unica, originale Made in Italy, realizzata da Smeg con un'inconfondibile creatività firmata Dolce&Gabbana. Augurandole di apprezzare appieno le funzionalità del Suo elettrodomestico, Le porgiamo i nostri più cordiali saluti.

Dear Customer, Thank you for choosing this special edition Smeg – Dolce&Gabbana, Blu Mediterraneo small domestic appliance. Smeg and Dolce&Gabbana have combined their artistic talents to create a unique collection, made in Italy by Smeg with unmistakable Dolce&Gabbana design touches. We hope you enjoy using your new appliance! Kindest regards.

Cher client, Nous vous remercions d'avoir acheté un petit appareil électroménager de l'édition spéciale Smeg – Dolce&Gabbana, Blu Mediterraneo. Smeg et Dolce&Gabbana associent leurs veines artistiques donnant vie à une collection unique, originale Made in Italy, réalisée par Smeg avec une créativité unique signée Dolce&Gabbana. Nous espérons que vous pourrez apprécier pleinement votre appareil électroménager, nous vous présentons nos salutations les plus cordiales.

Sehr geehrter Kunde, Wir danken Ihnen für den Kauf des kleinen Haushaltsgerätes der Sonderausgabe von Smeg – Dolce&Gabbana, Blu Mediterraneo. Smeg und Dolce&Gabbana vereinen ihren künstlerischen Geist und erschaffen eine einzigartige Kollektion, original Made in Italy, die von Smeg mit der unverwechselbaren Kreativität von Dolce&Gabbana realisiert wird. Wir hoffen, dass Sie Ihr neues Haushaltsgerät voll und ganz schätzen werden, verbleiben wir mit freundlichen Grüßen.

Geachte klant, We danken u dat u heeft gekozen voor een klein huishoudelijk apparaat van de speciale editie Smeg – Dolce&Gabbana, Blu Mediterraneo. Smeg en Dolce&Gabbana combineren hun artistieke geesten met een unieke en originele Made in Italy collectie, geproduceerd door Smeg met de onmiskenbare creativiteit van Dolce&Gabbana. Wij hopen dat u volop zal genieten van de functionele eigenschappen van uw apparaat. Met hoogachting.

Estimado/a cliente, Le agradecemos por haber escogido un pequeño electrodoméstico de la edición especial Smeg – Dolce&Gabbana, Blu Mediterraneo. Smeg y Dolce&Gabbana unen sus espíritus artísticos, dando vida a una colección única, original «Made in Italy», realizada por Smeg con la inconfundible expresividad creativa de Dolce&Gabbana. Deseamos que disfrute al máximo de todas las funciones de su electrodoméstico, le enviamos nuestros saludos más cordiales.

Prezado cliente, Queremos agradecer-lhe pela aquisição de um pequeno eletrodoméstico da edição Smeg – Dolce&Gabbana, Blu Mediterraneo. A Smeg e a Dolce&Gabbana unem as suas almas artísticas para criar uma coleção única, original Made in Italy, realizada pela Smeg com a inconfundível criatividade da Dolce&Gabbana. Esperamos que aprecie plenamente as funcionalidades do seu eletrodoméstico, enviamos-lhe os nossos mais sinceros cumprimentos.

Bäste kund, Tack för att du köpt en liten hushållsapparat ur den speciella kollektionen Smeg - Dolce&Gabbana, Blu Mediterraneo. Smeg och Dolce&Gabbana slår samman sina konstnärssjälar och ger upphov till en unik, originell kollektion Made in Italy, förverkligad av Smeg med Dolce&Gabbanas omisskännliga kreativitet. Vi hoppas att du ska uppskatta din nya hushållsapparats funktionalitet till fullo. Med bästa hälsningar.

Уважаемый клиент! Благодарим за покупку бытового электроприбора специальной линейки Blu Mediterraneo, созданной совместно Smeg и Dolce&Gabbana. Smeg и Dolce&Gabbana объединили творческий потенциал, который подарил жизнь уникальной и оригинальной коллекции Made in Italy производства компании Smeg с печатью неповторимой индивидуальности Dolce&Gabbana. Желаем вам в полной мере и по достоинству оценить все функции вашего бытового электроприбора. Выражаем вам наше глубокое уважение.

Kære kunde, Vi takker dig for dit køb af et mindre husholdningsapparat fra Smegs specialudgave – Dolce&Gabbana, Blu Mediterraneo. Smeg og Dolce&Gabbana forener deres artistiske sjæle, og skaber en unik og original kollektion, Made in Italy, udført af Smeg med en umiskendelig kreativitet signeret af Dolce&Gabbana. Vi håber, du vil få den fulde glæde af dit husholdningsapparats funktioner. Med venlig hilsen.

Szanowny Kliencie, Dziękujemy za zakup naszego artykułu gospodarstwa domowego ze specjalnej serii Smeg – Dolce&Gabbana, Blu Mediterraneo. Smeg i Dolce&Gabbana połączyły swoje artystyczne dusze, tworząc unikatową kolekcję, Made in Italy, zrealizowaną przez firmę Smeg przy wykorzystaniu niepowtarzalnej kreatywności Dolce&Gabbana. Mamy nadzieję, że będą Państwo mogli w pełni docenić zalety swojego nowego urządzenia, Serdecznie pozdrawiamy.

Arvoisa Asiakas, Kiitämme Sinua pienkodinkoneen hankinnan johdosta, joka kuuluu Smeg – Dolce&Gabbana, Blu Mediterraneo -rajoiitteuttuun mallistoon. Smeg ja Dolce&Gabbana yhdistivät taiteelliset voimansa luomalla ainutlaatuisen ja alkuperäisen Made in Italy -tuotevalikoiman, jonka valmistaa Smeg Dolce&Gabbanalle tunnusomaisen luovuuden allekirjoittamana. Toivomme, että tulet nauttimaan täysin siemauksin kodinkoneesi toiminnosta. Sydämellisin terveisin.

Kjære kunde, Takk for at du har kjøpt et lite husholdningsapparat fra spesialutgaven Smeg – Dolce&Gabbana, Blu Mediterraneo. Smeg og Dolce&Gabbana har forent sine kunstneriske uttrykk og skapt en unik kolleksjon, original og Made in Italy, utviklet av Smeg med en utlignelig kreativitet fra Dolce&Gabbana. Vi håper at du vil sette pris på alle funksjonene til husholdningsapparatet ditt, og sender deg våre beste hilsener.

تشكر على اختيار هذا الإصدار الخاص من **Blu Mediterraneo Dolce&Gabbana – Smeg**. قامت شركتي **Dolce&Gabbana – Smeg** مواهبهما الفنية لإخراج تشكيلة فريدة من نوعها، مصنوعة في إيطاليا بواسطة شركة **Smeg** وبالمصمات التصميمية الخالية من الأخطاء لشركة **Dolce&Gabbana**. نأمل أن تستمتع باستخدام هذا الجهاز الجديد! مع أطيب التمنيات

SMEG S.p.A.

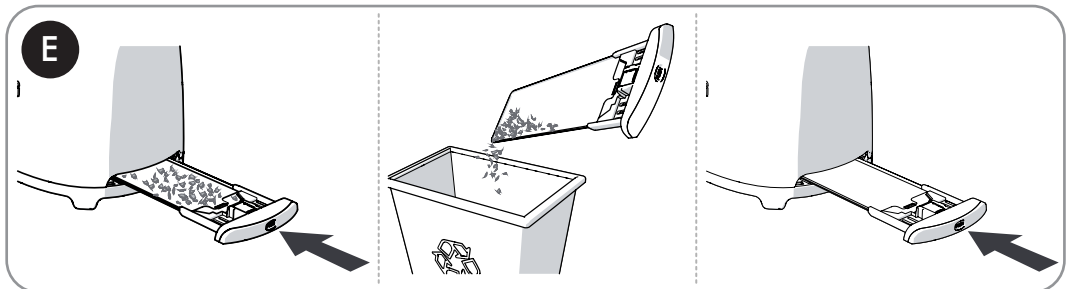
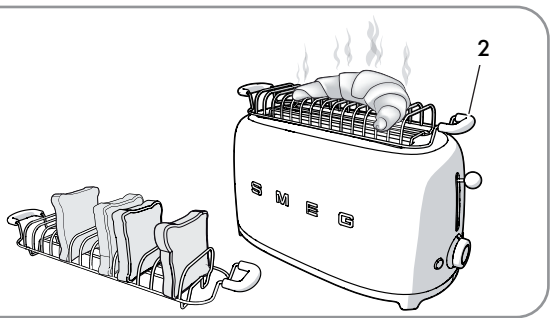
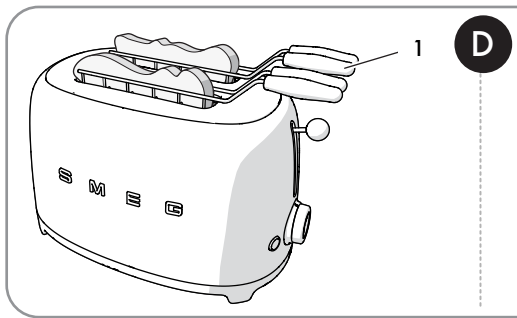
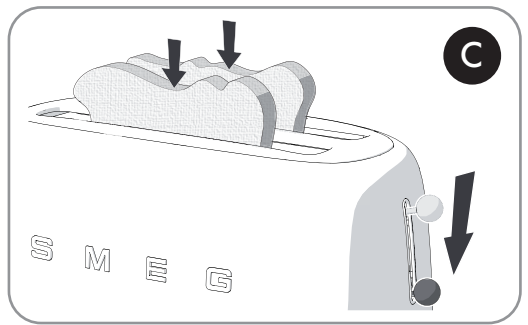
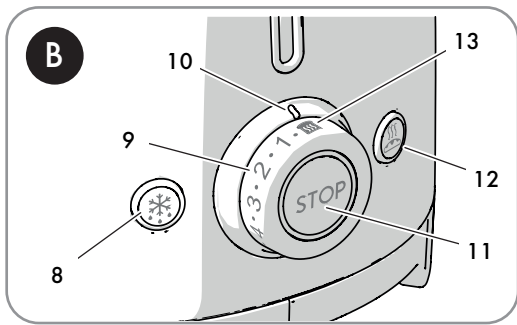
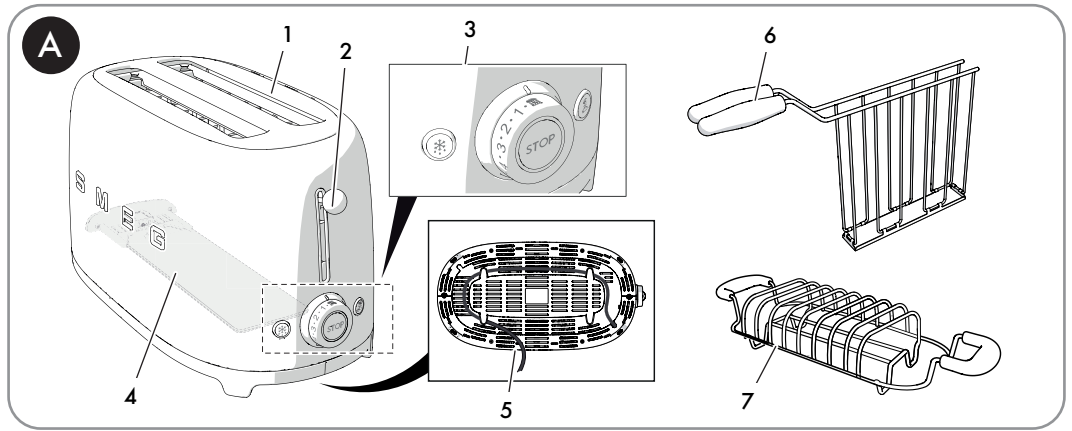



1 Advertências

Este manual é parte integrante do aparelho e deve conservá-lo íntegro e tê-lo sempre ao seu alcance durante todo o ciclo de vida do aparelho.

1.1 Fim a que se destina

- Utilize o aparelho apenas no interior.
- Este aparelho destina-se a ser utilizado em aplicações domésticas e similares, tais como:
 - na zona da cozinha pelos empregados em lojas, escritórios e outros ambientes laborais;
 - pensões (bed and breakfast)/casas de turismo rural;
 - pelos clientes de hotéis, motéis e outros ambientes residenciais.
- Outras utilizações que não as mencionadas, como por exemplo em restaurantes, bares e cafés, são consideradas impróprias.
- Só pode ser utilizado para torrar o pão. Não utilize o aparelho para outros fins que não àquele para que se destina.
- Observe rigorosamente as notas e sugestões apresentadas no manual de utilização.
- Utilize o aparelho exclusivamente para torrar o pão.
- Apenas é possível utilizar o aparelho para a preparação de sandes utilizando as pinças específicas (vendidas separadamente).
- O contacto dos alimentos ou outras substâncias com os elementos de aquecimento pode gerar odores fortes, fumo e danificar o aparelho.
- O aparelho não foi concebido para

funcionar com temporizadores externos ou com sistemas de comando à distância.

- O uso deste aparelho é permitido às crianças maiores de 8 anos de idade e às pessoas com capacidades físicas, sensoriais ou mentais reduzidas ou com falta de experiência e conhecimento, mas desde que sejam supervisionadas ou instruídas por pessoas adultas e responsáveis pela sua segurança.
- As crianças não devem brincar com o aparelho. Mantenha o aparelho fora do alcance das crianças.

1.2 Advertências gerais de segurança

Siga todos os avisos de segurança para uma utilização segura do aparelho.

- Não mergulhe o aparelho, o cabo de alimentação ou a ficha na água ou em qualquer outro líquido.
- Não utilize o aparelho se o cabo de alimentação ou a ficha estiverem danificados ou se o aparelho tiver caído no chão ou apresentar qualquer tipo de danos.
- Não posicione o aparelho sobre ou próximo de fogões a gás ou elétricos acesos ou dentro de um forno quente.
- O cabo é curto para evitar acidentes. Não utilize extensões.
- Em caso de avaria, permita que o aparelho seja reparado apenas por um técnico qualificado.
- Desligue imediatamente o aparelho após a utilização.
- Nunca tente apagar uma chama/incêndio com água: desligue o aparelho, retire a ficha da tomada elétrica e cubra a chama com um cobertor à prova de fogo



Advertências

ou qualquer outra cobertura própria.

- Antes de utilizar o aparelho leia atentamente este manual de utilização.
- Não modifique este aparelho.
- Nunca tente você mesmo reparar o aparelho ou sem a intervenção de um técnico qualificado.
- Se o cabo de alimentação elétrica estiver danificado, contacte de imediato o serviço de assistência técnica.

1.3 Para este aparelho

- A torradeira pode atingir temperaturas elevadas durante o funcionamento. Não toque nas superfícies quentes. Utilize o botão e as funções de comando, a alavanca para a torragem e os acessórios opcionais.
- Retire a ficha da tomada elétrica quando a torradeira não estiver em funcionamento, antes de efetuar a limpeza e em caso de avaria. Deixe o aparelho arrefecer antes de efetuar a limpeza.
- O pão pode incendiar-se. Não utilize o aparelho próximo ou debaixo de materiais inflamáveis, como por exemplo tendas.
- Verifique se a alavanca da torradeira está levantada antes de introduzir ou remover a ficha.
- Assegure-se que o ar em torno da torradeira pode circular livremente. Não apoie nenhum objeto em cima da torradeira.
- Não tente retirar o pão da torradeira quando ainda estiver em funcionamento.
- Durante o uso não apoie no aparelho objetos metálicos como facas, garfos e colheres.
- Não utilize objetos metálicos como facas, garfos ou colheres para limpar a torradeira.
- O aparelho nunca deve ser limpo por crianças não supervisionadas.

1.4 Responsabilidade do fabricante

O fabricante declina qualquer responsabilidade por eventuais ferimentos em pessoas ou danos em objetos, provocados por:

- utilização do aparelho diferente da prevista;
- falta de leitura do manual de utilização;
- modificação de qualquer peça do aparelho;
- utilização de peças de reposição não originais;
- desrespeito aos avisos de segurança.

1.5 Eliminação



Este aparelho deve ser eliminado separadamente dos outros resíduos (Diretiva 2012/19/EU).

- Este aparelho não contém substâncias em quantidades tais que possam ser consideradas perigosas para a saúde e para o ambiente. Encontra-se em conformidade com as diretivas europeias em vigor.
- Os aparelhos elétricos velhos não devem ser eliminados junto com o lixo doméstico! No respeito à legislação vigente, os aparelhos elétricos em fim de vida devem ser confiados aos centros de recolha seletiva para dispositivos elétricos e eletrónicos. Para maiores informações, contate as autoridades locais adequadas ou os responsáveis pelos centros de recolha diferenciada.
- Entregue os materiais de embalagem aos centros apropriados de recolha seletiva.

Advertências



Tensão elétrica

Perigo de electrocussão

- Desligue a alimentação elétrica geral.
- Retire o cabo de alimentação elétrica da instalação elétrica.



Perigo de sufocamento devido às embalagens de plástico:

- Não deixe sem vigilância a embalagem ou partes da mesma.
- Não permita que as crianças brinquem com os sacos de plástico da embalagem.



Perigo de electrocussão

- Introduza a ficha numa tomada elétrica tripla com ligação à terra.
- Não extraia a tomada de ligação à terra.
- Não utilize um adaptador.
- Não utilize extensões.
- A não-observância desta advertência pode provocar a morte, um incêndio ou a electrocussão.



Utilização não correta

Perigo de electrocussão

- Desligue sempre a ficha da tomada elétrica antes de efetuar a limpeza da torradeira, do tabuleiro para migalhas e dos acessórios opcionais.



Aparelho quente

Perigo de queimaduras

- Deixe o aparelho e os acessórios opcionais arrefecer antes de efetuar a limpeza.



Utilização não correta

Riscos de danos nas superfícies

- Não utilize jatos de vapor para limpar o aparelho.
- Não utilize nas partes em aço ou tratadas superficialmente com acabamentos metálicos (por ex: anodizações, niquelagens, cromagens), produtos para a limpeza que contêm cloro, amoníaco ou lixívia.
- Não utilize detergentes abrasivos ou corrosivos (por exemplo, produtos em pó, removedores de manchas e palhas de aço).
- Não utilize materiais ásperos, abrasivos ou raspadores metálicos afiados.



Aparelho quente

- As pinças para torrada e a grelha de aquecimento do pão atingem temperaturas elevadas durante a tostagem. Ao remover a tostadeira, preste atenção para não se queimar ao tocar nas partes metálicas.



2 Descrição do produto (Fig. A - B)

- 1) Aberturas extra largas com centragem automática da fatia
- 2) Alavanca para a torragem
- 3) Painel de comandos
- 4) Tabuleiro para migalhas
- 5) Compartimento para o cabo (sob a base)
- 6) Pinças TSSR01 (acessório opcional próprio para torradeiras TSF01)
- 7) Grelha de aquecimento de pão TSBW01 (acessório opcional próprio para torradeiras TSF01)
- 8) Botão da função Descongelação
- 9) Botão de comando do douramento
- 10) Indicador do douramento
- 11) Botão da função Stop
- 12) Botão da função Bagel (Rosca)
- 13) Função Aquecimento

2.1 Painel de comandos (Fig. B)

- Botão da função Descongelação (8 - Fig. B)

Esta função é útil para torrar pães congelados. Durante a torragem, o botão de descongelação acende-se para indicar que o ciclo de torragem está ativo.

- Botão de comando do Douramento (9 - Fig. B)

Este comando é útil para selecionar um dos 6 níveis de douramento ou a função de Reaquecimento. Durante a torragem, o LED central acende-se para indicar que o ciclo de torragem está ativo.

- Indicador do douramento (10 - Fig. B)

O indicador do douramento mostra o nível de douramento selecionado ou a função Aquecimento selecionada.

- Botão da função Stop (11 - Fig. B)

O botão Stop permite cancelar ou interromper o ciclo de torragem em qualquer altura.

- Botão da função Bagel (Rosca) (12 - Fig. B)

Esta função permite torrar apenas um lado da rosca ou de qualquer outro tipo de pão, sem torrar o outro. Durante a torragem, o botão Bagel acende-se para indicar que a função está ativa.

- Função Aquecimento (13 - Fig. B)

Esta função permite aquecer a tosta fria ou continuar o ciclo de torragem se o resultado não for satisfatório. Durante a torragem, o LED central acende-se para indicar que o ciclo de torragem está ativo.



3 Utilização



O aparelho pode ser utilizado de modo seguro a 50 Hz ou a 60 Hz, sem alterar as suas definições.



Sugestões e conselhos para o utilizador

A torradeira possui uma ficha de 3 polos com ligação à terra. Para reduzir o risco de choque elétrico, esta ficha possui apenas uma maneira de ser inserida na tomada. Se a ficha não encaixar na tomada, contacte um electricista qualificado. Não modifique a ficha de forma alguma.

3.1 Antes da primeira utilização

- 1) Remova todos os adesivos e qualquer embalagem ou material impresso que possa ter caído no seu interior durante o transporte ou a movimentação. Não introduza qualquer objeto de metal dentro da torradeira.
- 2) Limpe a parte externa da torradeira com um pano húmido.
- 3) Utilize a torradeira pela primeira vez sem introduzir fatias de pão.
- 4) Rode o botão de comando do douramento para a posição de máximo e abaixe a alavanca para a torragem. Deste modo serão eliminados todos os resíduos de pó caídos dentro da torradeira durante o processo de fabrico ou no transporte.



Durante a primeira utilização podem formar-se fumo e odores.



Sugestões e conselhos para o utilizador

- Recorde-se que o tipo de pão utilizado influirá no tempo da torragem. Quanto mais fresco o pão utilizado, maior o tempo que demorará para torrar. Tipos diversos de pães e de níveis de humidade podem exigir níveis de douramento diferentes. Por exemplo, o pão de frutas geralmente torra mais rápido, enquanto o pão recém-assado exigirá mais tempo porque tem um teor de humidade mais alto.
- O primeiro lote de pão torrado permite que os elementos de aquecimento atinjam a temperatura de torragem certa. Observe que pode demorar menos tempo para torrar o pão seguinte.

Para obter melhores resultados:

- torre um tipo de pão de cada vez;
- torre fatias de pão com a mesma espessura;
- utilize fatias de pão com uma espessura máxima de 2,5 cm.
- Se utilizar pão artesanal, é aconselhável cortar fatias com a mesma espessura. Fatias com diferentes espessuras não torram uniformemente.
- Atenção: fatias de pão muito finas ou partidas ficarão queimadas.



Aviso

Se o aparelho não estiver ligado à rede de alimentação, a alavanca não bloqueia.



3.2 Funcionamento

Se necessário, encurte o cabo enrolando-o sob a base (5 - Fig. A).

- 1) Insira a ficha da torradeira.
- 2) Introduza as fatias de pão na abertura (Fig. C).
- 3) Recorde-se de que, como o pão normalmente não é quadrado, pode ser necessário virá-lo de lado para obter um melhor posicionamento e otimizar a superfície de torragem.
- 4) Selecione o nível de douramento pretendido (níveis de douramento de 1 a 6, de claro a escuro) ou a «Função Aquecimento» (13 - Fig. B).
- 5) Empurre a alavanca para baixo até parar, para acionar o ciclo de torragem (Fig. C).
- 6) Se necessário, selecione as funções adicionais Descongelação (8 - Fig. B) ou Bagel (Rosca) (12 - Fig. B) ou ambas combinadas.
- 7) O elemento de aquecimento ativa-se. O pão é centrado automaticamente para uma torragem uniforme.
- 8) A tosta é expulsa automaticamente uma vez concluída a torragem.
- 9) Se a tosta não estiver suficientemente dourada e precisar de mais tempo, prima o botão Aquecimento para prolongar o tempo de torragem.

3.3 Funções especiais

Cancelamento/interrupção do ciclo de torragem

O ciclo de torragem pode ser cancelado ou interrompido em qualquer altura premindo o botão (11 - Fig. B).

Descongelação (8 - Fig. B)

Esta função permite descongelar delicadamente o pão e torrá-lo no nível de douramento selecionado.

Para ativar a função, introduza o pão na abertura, selecione o nível de douramento pretendido, empurre a alavanca para baixo até parar e depois pressione o botão de descongelação: o indicador luminoso do botão acende-se. O tempo de torragem aumenta automaticamente para permitir que o pão seja descongelado e dourado adequadamente. Na expulsão automática do pão, o indicador luminoso do botão Descongelação apaga-se.

Bagel (Rosca) (12 - Fig. B)

Esta função especial é ideal para torrar de um só lado bagels, roscas, queques, baguetes, etc. Para ativar a função, introduza o pão na abertura com o lado a ser torrado voltado para fora. Selecione o nível de douramento pretendido, empurre a alavanca para baixo até parar e depois prima o botão de função Bagel: o indicador luminoso do botão acende-se. Concluída a torragem, o pão é expulso automaticamente e o indicador luminoso do botão da função Bagel apaga-se.

Aquecimento (13 - Fig. B)

Esta função permite aquecer as tostas frias ou continuar o ciclo de torragem se o resultado não for satisfatório. Para ativar a função, introduza o pão na abertura, selecione a função Reaquecimento no botão de comando da douramento e abaixe a alavanca até parar. O indicador luminoso da botão de comando do douramento acende-se. Concluída a torragem, o pão é expulso automaticamente e o indicador luminoso do botão de comando apaga-se.



As funções de descongelação ou aquecimento podem ser selecionadas ao mesmo tempo que a função Bagel.



3.4 Utilização dos acessórios opcionais (6, 7 - Fig. A)



Os acessórios podem ser diferentes, conforme o modelo.

Pinças (1-Fig. D)

As pinças são ideais para torrar sandes recheadas ou manusear sandes menores, como bagels, com mais facilidade.

- Modelo TSSR01 próprio para torradeira TSF01 (6 - Fig. A)



Sugestões e conselhos para o utilizador

- Barrar ligeiramente com manteiga a parte externa do pão evita que queime e ajuda a aquecer o recheio. Não barre o interior do pão.
- Para resultados perfeitos, é preferível utilizar fatias finas de fiambre, bacon, etc. e queijo ralado fino.
- Para obter melhores resultados, recomenda-se deixar os frios do recheio fora do frigorífico à temperatura ambiente por alguns minutos antes de os utilizar.
- Não recheie demasiado a tosta.
- Se utilizar uma definição de torragem baixa, o recheio pode não aquecer adequadamente. Neste caso, no final do ciclo de torragem, deixe o pão torrado na abertura de torragem por mais tempo, ou prolongue o tempo utilizando o botão de aquecimento.

Modo de utilização (1 - Fig. D):

- 1) Abra as pinças alargando as pegas.
- 2) Posicione a torrada no interior da pinça.
- 3) Feche as pegas da pinça para prender a tosta.
- 4) Introduza a pinça na abertura e selecione um nível de douramento. Se pretender um douramento maior, pode utilizar o botão de aquecimento para prolongar o tempo de torragem.
- 5) Empurre a alavanca para baixo até parar, para acionar o ciclo de torragem.
- 6) Uma vez concluída a torragem, retire a pinça da torradeira.

Grelha de aquecimento de pão (2 - Fig. D)

A grelha de aquecimento do pão é útil para aquecer pães de leite, roscas ou bolos.

- Modelo TSBW01 próprio para torradeira TSF01 (7 - Fig. A)

Modo de utilização (2 - Fig. D):

- 1) Posicione a grelha na torradeira assegurando-se que os calços em ferro na extremidade estão inseridos nas aberturas da torradeira.
- 2) Posicione os pães de leite, a rosca ou os bolos em cima da grelha de aquecimento de pão e selecione o nível de douramento «1» (não superior).
- 3) Empurre a alavanca para baixo até parar, para acionar o ciclo de torragem.



4 Limpeza e manutenção

4.1 Limpeza das superfícies

Para uma boa conservação das superfícies, é necessário limpá-las regularmente no final de cada utilização. Deixe arrefecer primeiro. Não utilize produtos que contenham abrasivos ou substâncias ácidas à base de cloro.

Verta o produto num pano húmido e passe sobre a superfície, enxague cuidadosamente e seque com um pano macio ou com um pano em microfibra.



Sugestões e conselhos para o utilizador

Em caso de derrame de óleo ou gordura, remova imediatamente com um pano de algodão macio e húmido.

Qualquer outra manutenção deve ser efetuada por um representante da assistência técnica autorizada.

4.2 Manchas de alimentos ou resíduos

Evite absolutamente a utilização de esfregões de aço e raspadores cortantes para não danificar as superfícies.

Utilize os produtos normais, não abrasivos, servindo-se eventualmente de utensílios de madeira ou de plástico. Volte a passar cuidadosamente e seque com um pano macio ou com um pano em microfibra.

4.3 Limpeza dos tabuleiros para migalhas (Fig. E)

1) Carregue no tabuleiro para migalhas (4 - Fig. A) para o soltar, depois puxe-o para o extrair e esvazie-o. Esvazie o tabuleiro para migalhas após cada utilização.



Sugestões e conselhos para o utilizador

O tabuleiro para migalhas pode ser lavado a mão. Enxague cuidadosamente o tabuleiro antes de o recolocar na torradeira.

- 2) Reposicione o tabuleiro para migalhas na torradeira. Pressione até encaixar na sua posição. Não utilize a torradeira sem que o tabuleiro para migalhas esteja na sua posição correta.
- 3) Não utilize qualquer tampa para a torradeira.

4.4 Limpeza das pinças para torrada e da grelha de aquecimento do pão opcionais

Lave as pinças para torradas e a grelha de aquecimento do pão manualmente com água e sabão. Uma vez lavadas, enxagúe-as e seque-as cuidadosamente com um pano macio.

O que fazer se...

Se a torradeira não estiver a funcionar, verifique o seguinte:

- Se a torradeira está ligada a uma tomada elétrica de 3 polos com ligação à terra. Se estiver ligada, desligue-a.
- Insira a ficha da torradeira.
- Se a torradeira ainda assim não funcionar, verifique o fusível ou o interruptor automático do aparelho.

Se o problema persistir:

- Consulte as secções Garantia e Assistência Smeg.

Il costruttore si riserva di apportare senza preavviso tutte le modifiche che riterrà utili al miglioramento dei propri prodotti. Le illustrazioni e le descrizioni contenute in questo manuale non sono quindi impegnative ed hanno solo valore indicativo.

The manufacturer reserves the right to make any changes deemed necessary for the improvement of its products without prior notice. The illustrations and descriptions contained in this manual are therefore not binding and are merely indicative.

Le fabricant se réserve la faculté d'apporter, sans préavis, toutes les modifications qu'il jugera utiles pour l'amélioration de ses produits. Les illustrations et les descriptions figurant dans ce manuel ne sont pas contraignantes et n'ont qu'une valeur indicative.

Der Hersteller behält sich vor, ohne vorherige Benachrichtigung alle Änderungen vorzunehmen, die er zur Verbesserung seiner Produkte für nützlich erachtet. Die in diesem Handbuch enthaltenen Illustrationen und Beschreibungen sind daher unverbindlich und dienen nur zur Veranschaulichung.

De fabrikant behoudt zich het recht voor zonder waarschuwing alle wijzigingen aan te brengen die hij nodig acht om zijn producten te verbeteren. De afbeeldingen en de beschrijvingen die aanwezig zijn in deze handleiding zijn niet bindend, en hebben enkel een aanduidende waarde.

El fabricante se reserva el derecho a aportar sin aviso previo todas las modificaciones que considere útiles para la mejora de sus propios productos. Las ilustraciones y las descripciones contenidas en este manual no son vinculantes y tienen solo valor indicativo.

O fabricante reserva-se o direito de efetuar, sem aviso prévio, qualquer modificação que vise o melhoramento dos respectivos produtos. As ilustrações e descrições contidas neste manual não são, por isso, vinculativas e possuem apenas valor indicativo.

Tillverkaren förbehåller sig rätten att genomföra alla de ändringar som anses nödvändiga för att förbättra de egna produkterna utan att meddela detta i förväg. De illustrationer och beskrivningar som finns i aktuell manual är därmed inte bindande utan endast indikativa.

Для улучшения выпускаемой продукции изготовитель оставляет за собой право вносить без предварительного предупреждения любые изменения, которые он сочтет целесообразными. Рисунки и описания, содержащиеся в данном руководстве, не являются обязывающими и носят ознакомительный характер.

Fabrikanten forbeholder sig retten til, uden varsel, at udføre alle de ændringer, der vurderes nyttige for at forbedre egne produkter. Tegningerne og beskrivelserne i denne manual er derfor kun vejledende og ikke bindende.

Producent zastrzega sobie prawo do nanoszenia, bez uprzedniego powiadomienia, wszelkich zmian, które uzna za stosowne w celu ulepszenia swoich produktów. Rysunki i opisy zawarte w niniejszej instrukcji nie są zobowiązujące i mają jedynie charakter orientacyjny.

Valmistaja pidättää itsellään oikeuden tehdä ohjeisiin mielestään tarpeellisia muutoksia ilman ennakoilmoitusta. Tässä oppaassa olevat kuvat ja piirrookset eivät näin ollen ole sitovia, vaan ne annetaan vain viitteellisessä mielessä.

Produsenten forbeholder seg rett til å foreta endringer på sine produkter grunnet tekniske fremskritt, uten forutgående varsel. Illustrasjonene og beskrivelsene i denne bruksanvisningen er derfor ikke bindende og skal kun betraktes som retningsgivende.

عميلنا العزيز، شكرًا لك على شراء أحد أجهزةتنا. تعد منتجاتنا فريدة لأنها تجمع بين الأسلوب المميز والحلول التقنية المبتكرة. وهي تتناسب تمامًا مع المنتجات الأخرى في مجموعتنا وتعمل بنفس القدر كتصميمات قائمة بذاتها في مطبخك. نأمل أن تستمتع باستخدام هذا الجهاز الجديد! وتفضلوا بقبول وافر الاحترام والتقدير.