







**WASDROGER
MÁQUINA DE LAVAR E SECAR ROUPA
KOMBINERAD TVÄTTMASKIN & TORKTUMLARE
СТИРАЛЬНО-СУШИЛЬНАЯ МАШИНА
KOMBIMASKINE
PRALKO-SUSZARKA**

 GEBRUIKSAANWIJZING	NL
 MANUAL DE INSTRUÇÕES	PT
 BRUKSANVISNING	SV
 РУКОВОДСТВО ПО ЭКСПЛУАТАЦИИ	RU
 VEJLEDNING	DK
 INSTRUKCJA OBSŁUGI	PL

Índice

1. ADVERTÊNCIAS PARA A SEGURANÇA E USO.....	2
2. INSTRUÇÕES PARA A INSTALAÇÃO.....	7
3. DESCRIÇÃO DOS COMANDOS.....	12
4. UTILIZAÇÃO DA MÁQUINA PARA A LAVAGEM.....	13
5. UTILIZAÇÃO DA MÁQUINA PARA A SECAGEM.....	21
6. LIMPEZA E MANUTENÇÃO.....	24
7. ADVERTÊNCIAS EM CASO DE ANOMALIAS DE FUNCIONAMENTO.....	26
8. INFORMAÇÕES ADICIONAIS PARA O UTILIZADOR.....	28

Este aparelho dispõe da marca de conformidade  nos termos da directiva europeia 2012/19/EU relativa aos resíduos de equipamentos eléctricos e electrónicos (Waste Electrical and Electronic Equipment - WEEE).

Esta directiva define as normas para a recolha e reciclagem dos resíduos de equipamentos eléctricos e electrónicos válidas em todo o território da União Europeia.

O símbolo do contentor de lixo barrado com uma cruz no aparelho ou na embalagem indica que o produto deve ser objecto de recolha selectiva no final do respectivo ciclo de vida. Portanto, o utilizador deverá entregar o aparelho que chegar ao fim do seu ciclo de vida a centros idóneos de recolha selectiva dos resíduos de equipamentos electrónicos e electrotécnicos, ou devolvê-lo ao revendedor na altura da compra de um novo aparelho de tipo equivalente, na proporção de um para um.

A recolha selectiva adequada para o envio seguinte do aparelho desmantelado para a reciclagem, para o tratamento e para a eliminação ecologicamente compatível contribui para evitar os possíveis efeitos negativos no ambiente e na saúde e favorece a reutilização e/ou reciclagem dos materiais que compõem o aparelho.

A eliminação abusiva do produto feita pelo utilizador comporta a aplicação das sanções administrativas nos termos da lei.

**LEIA ATENTAMENTE ESTAS INSTRUÇÕES.****Advertência!**

Aconselhamos a ler com muita atenção todas as instruções contidas neste manual, para conhecer as condições mais apropriadas para uma utilização correcta e segura do aparelho.

É muito importante que este manual de instruções seja conservado com o aparelho para permitir futuras consultas.

Em caso de venda ou de transferência, certificar-se de que o manual acompanhe sempre a máquina, para permitir informar-se sobre o funcionamento.

1. ADVERTÊNCIAS PARA A SEGURANÇA E USO**Advertência!**

Estas advertências são fornecidas por motivos de segurança.

Devem ser lidas com muita atenção antes da instalação e antes do uso.

Eliminação da embalagem

- Não abandone os resíduos da embalagem sem vigilância no ambiente doméstico. Separe os vários materiais não reutilizáveis provenientes da embalagem e entregue-os ao centro mais próximo de recolha selectiva.
- Os materiais que compõem a embalagem (sacos de plástico, poliestireno, etc.) não devem ser deixados ao alcance das crianças.

Eliminação do aparelho em desuso

- **O aparelho em desuso deve ser tornado inutilizável: deve-se tornar inservível o velho fecho da porta de óculo (deste modo, evitar-se-á que as crianças, durante as suas brincadeiras, possam fechar-se dentro e pôr-se em perigo de vida) e cortar o cabo de alimentação eléctrica após a extracção da ficha da tomada de corrente.**
O aparelho deverá depois ser entregue a um centro de recolha selectiva.

Tutela do ambiente

- Tire proveito da capacidade máxima aconselhada. Não ultrapasse a carga máxima permitida.
- Não utilize a função de pré-lavagem para a roupa pouco ou normalmente suja.
- Utilize o detergente nas doses recomendadas pelo fabricante.
- Seleccione a velocidade máxima de centrifugação compativelmente com o tipo de roupa. As centrifugações a alta velocidade diminuem o tempo de secagem e reduzem o consumo de energia.
- Os programas que funcionam com temperaturas mais baixas são os mais eficientes em termos de consumo de energia. Por conseguinte, é aconselhável tomar nota das informações presentes nas etiquetas das peças de vestuário a lavar e fornecidas pelo fabricante. Deste modo, as temperaturas e dosagens de detergente serão otimizadas para evitar consumos excessivos.

- Recomenda-se seguir as instruções apresentadas no manual e as indicações fornecidas pelos fabricantes de detergentes, amaciadores e aditivos (solventes, desengordurantes, tira-nódoas, etc.) para a sua correta utilização e dosagem. O não respeito pelas recomendações fornecidas pode causar danos ao aparelho.
- Informações sobre detergentes, aditivos e agentes de limpeza para uso doméstico estão disponíveis no sítio Web www.cleanright.eu.
- **AVISO:** Quanto maior for a velocidade de centrifugação, maior será o nível de ruído e menor será o teor de humidade residual. Quanto menor for a quantidade de humidade residual no fim da lavagem, menor será o consumo de energia durante a secagem.

Instruções de segurança

- Este aparelho destina-se a um uso doméstico e a aplicações semelhantes, como a área de cozinha do pessoal em lojas, escritórios e outros ambientes de trabalho, casas agrícolas, e para a utilização dos clientes em hotéis, motéis, ambientes tipo bed and breakfast e outros serviços de alojamento. Respeita as diretivas 2014/35 / UE e 2014/30 / UE atualmente em vigor.
- Antes de instalar e utilizar o aparelho, leia atentamente todas as indicações contidas neste manual.
- Antes do uso certifique-se de que o grupo cuba tenha sido desbloqueado (veja as instruções). Se o grupo cuba não foi desbloqueado, durante a centrifugação pode provocar danos na máquina de lavar e secar roupa e nos móveis e aparelhos que se encontrem nas proximidades.
- Este Manual de Instruções constitui parte integrante do aparelho: é preciso conservá-lo sempre íntegro junto com o aparelho. A instalação deverá ser feita por técnicos qualificados de acordo com as normas vigentes. O aparelho foi construído para exercer as seguintes funções: lavagem e secagem de roupa ou tecidos declarados idóneos pelo fabricante para o tratamento em máquina na etiqueta própria. Qualquer outro uso deve ser considerado impróprio. **O fabricante declina toda e qualquer responsabilidade por utilizações diferentes das indicadas.**
- A placa de identificação que contém os dados técnicos, o número de série e a marcação, está posicionada de maneira bem visível na parte à vista após a abertura da porta de óculo. **A placa de identificação nunca deve ser removida.**
- **Os trabalhos eléctricos e hidráulicos necessários para a instalação dos aparelhos devem ser executados somente por pessoal qualificado.**
- É obrigatório que o aparelho tenha a ligação de terra de acordo com as modalidades previstas pelas normas de segurança das instalações eléctricas. **O fabricante declina toda e qualquer responsabilidade por eventuais danos pessoais ou materiais derivantes da falta de ligação ou da ligação defeituosa da linha de terra.**
- Se o aparelho não for ligado por meio de uma ficha, será preciso instalar um dispositivo de separação omnipolar com a abertura para contacto de pelo menos 3 mm.
- A ficha a ligar ao cabo de alimentação e a respectiva tomada têm de ser do mesmo tipo e estar em conformidade com as normas em vigor. Verifique se os valores de tensão e frequência de rede coincidem com os indicados na

placa de identificação. Evite o emprego de adaptadores ou derivadores. Nunca desligue a ficha puxando o cabo de alimentação.

- **A máquina está desligada da rede de alimentação eléctrica só se a ficha tiver sido extraída da tomada ou se foi desligado o interruptor geral da instalação eléctrica. A ficha deve ficar acessível após a instalação.**
- **ADVERTÊNCIA:** o aparelho não deve ser alimentado mediante um dispositivo de comutação externo, por exemplo um temporizador ou conetado a um circuito que é regulamente ligado ou desligado por um dispositivo de comando.
- O aparelho deve ser instalado utilizando novos jogos de tubos flexíveis (que equipam o aparelho). Os velhos jogos de tubos flexíveis, não devem ser reutilizados.
- Preste atenção: o aparelho não deve apoiar sobre o cabo de alimentação eléctrica.
- A máquina de lavar e secar roupa não deve, de maneira alguma, ser utilizada em veículos, a bordo de navios ou de aviões, ou em ambientes que apresentem condições particulares tais como, por exemplo, atmosferas explosivas ou corrosivas (poeiras, vapores e gases) ou líquidos explosivos e/ou corrosivos.
- Não coloque a máquina de lavar e secar roupa em ambientes expostos ao gelo. Tubos gelados podem explodir sob pressão.
- Assegure-se de que o tubo de saída, enganchado ao lavatório, **esteja firmemente bloqueado e não possa mover-se.**
- Se não estiver bloqueado, a força repulsiva de água poderia deslocá-lo do lavatório com **perigo de inundação.**
- Ao enganchar o tubo a um lavatório **verifique também se a água escorre rapidamente pelo mesmo para evitar perigos de extravasamento do lavatório.**
- Não sobrecarregue a máquina.
- Em nenhum caso deve-se utilizar na máquina de lavar e secar roupa detergentes que contenham solventes ou produtos químicos, para a lavagem. **Poderiam provocar danos na máquina e formar vapores venenosos. Estes também poderiam incendiar-se e explodir.**
- Peças de vestuário molhadas com produtos petrolíferos não devem ser lavadas na máquina. Antes da lavagem, verifique se no vestuário não se encontram aparelhos inflamáveis (exemplo: isqueiros, fósforos, etc.).
- Se forem utilizados fluidos voláteis para a limpeza, certifique-se de que as substâncias tenham sido removidas da peça de vestuário antes de introduzi-la na máquina.
- Antes de introduzir as peças de vestuário para a lavagem, certifique-se de que os bolsos estejam vazios, os botões bem apertados e os fechos «eclair» fechados.
- Evite lavar roupas desfiadas ou rasgadas.
- Quando se faz a lavagem com temperaturas elevadas, o vidro do óculo aquece-se muito.
- **Antes de abrir a porta de óculo, verifique se a água foi completamente descarregada.**

-
- Se houver água, abra a porta de óculo somente depois de tê-la descarregado. Se tiver dúvidas, leia o manual de instruções.
 - **A água na máquina não é potável!**
 - Ingerir detergentes para máquinas de lavar roupa pode causar lesões na boca e na garganta.
 - Antes de tirar a roupa da máquina de lavar e secar roupa, **certifique-se de que o tambor esteja parado.**
 - No fim de cada utilização, desligue a máquina para evitar dispersão de energia eléctrica.
 - Entre uma lavagem e a outra, deixe a porta de óculo entreaberta para manter a guarnição em boas condições.
 - Em caso de funcionamento anómalo **nunca tente reparar a máquina autonomamente.** Desligue a máquina da rede eléctrica e feche a torneira de água. Em seguida, contacte um técnico qualificado. **As reparações devem ser feitas somente por pessoal qualificado.**
 - **O aparelho destina-se a ser utilizado por pessoas adultas.** Não consinta às crianças manipular os comandos ou brincar com a máquina de lavar e secar roupa e **não mantenha as crianças por perto durante o desenvolvimento do programa.**
 - As crias de animais ou as crianças pequenas poderiam introduzir-se dentro da máquina de lavar e secar roupa.
 - Verifique sempre o interior do tambor antes do uso e **evite que as crianças brinquem com o aparelho.**
 - Quando a porta de óculo ou a gaveta para o detergente estiverem abertas, deve-se manter as crianças longe da máquina; no aparelho poderiam estar presentes resíduos de detergente que podem causar danos irreparáveis nos olhos, na boca e na garganta, provocando também a morte por sufocamento.
 - A utilização desta máquina para lavar roupa / máquina de lavar e secar é permitida apenas a pessoas adultas. A utilização deste aparelho é permitida às crianças a partir dos 8 anos de idade e às pessoas com capacidades físicas, sensoriais ou mentais reduzidas ou com falta de experiência e conhecimento, supervisionadas ou instruídas por pessoas adultas e responsáveis pela sua segurança.
 - O aparelho não se destina à utilização por pessoas (incluindo as crianças) com capacidades mentais, sensoriais ou físicas reduzidas, ou desprovidas da experiência e conhecimentos necessários, a não ser que sejam adequadamente supervisionadas ou instruídas sobre o uso do aparelho por uma pessoa responsável pela segurança delas.
 - A máquina de lavar e secar roupa não deve ser utilizada se foram empregados produtos químicos industriais para a limpeza.
 - Evite a acumulação de poeira à volta da máquina de lavar e secar roupa.
 - Não seque peças de vestuário não lavadas na máquina de lavar e secar roupa.
 - As peças de vestuário sujas com substâncias tipo óleo de cozinha, acetona, petróleo, querosene, tira-nódoas, terebentina, cera e decapantes devem ser lavadas em água quente com uma dose suplementar de detergente antes de serem secas na máquina de lavar e secar roupa.
-

-
- Artigos do tipo esponjas (espuma de látex), toucas de banho, peças de vestuário impermeáveis, com fundo em esponja e roupas ou almofadas com interior ou enchimento em esponja não devem ser secos na máquina de lavar e secar.
 - Os amaciadores, ou produtos semelhantes, devem ser utilizados de acordo com as respectivas instruções.
 - A parte final do ciclo de secagem é feita sem calor (ciclo de arrefecimento) para evitar alterações na roupa.
 - Nunca desligue a máquina de lavar e secar roupa antes da conclusão do ciclo de secagem, a não ser que as roupas sejam retiradas e estendidas rapidamente para permitir a dissipação do calor.
 - Não conservar líquidos inflamáveis perto do aparelho.

Período de inactividade prolongada.

- Se tiver de deixar a máquina inactiva por um longo período de tempo é recomendável: desligar as conexões eléctricas e hidráulicas e deixar a porta de óculo entreaberta para evitar a estagnação de maus cheiros.

Importante!

O uso deste aparelho é fácil.

Todavia, para obter os melhores resultados, antes de pôr o aparelho em funcionamento, é importante ler com muita atenção este manual e seguir todas as instruções.

O manual, além de dar conselhos úteis, fornece as indicações correctas sobre a instalação, uso e manutenção.

O fabricante declina toda e qualquer responsabilidade por eventuais ferimentos em pessoas ou danos em objectos provocados pelo não cumprimento das normas supracitadas ou pela modificação de qualquer peça do aparelho e pela utilização de peças sobresselentes não genuínas.

2. INSTRUÇÕES PARA A INSTALAÇÃO

Importante!

O aparelho deve ser instalado por um técnico especializado e de acordo com as normas em vigor.

A máquina de lavar e secar roupa tem um peso considerável. Levantá-la com prudência.

2.1 DESEMBALAGEM

O grupo oscilante é bloqueado para o transporte pelos parafusos (A) colocados na parte traseira da máquina de lavar e secar roupa, com os respectivos distanciadores de plástico (B). A desmontagem dos parafusos permite utilizar o cabo de alimentação eléctrica.

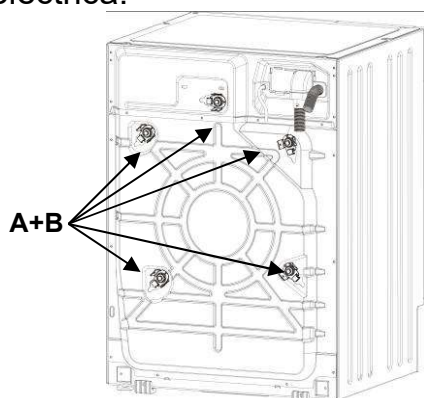

1. Desaperte **todos** os parafusos com a chave de 10 mm.
2. Tire da parte traseira **todos** os parafusos (A)
3. Tire **todos** os distanciadores de plástico (B)

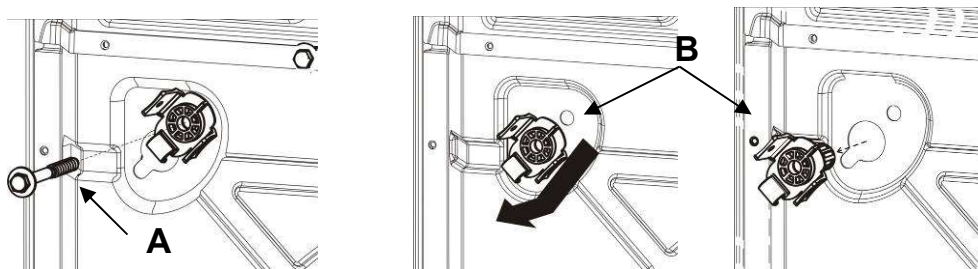

ADVERTÊNCIA: É imperativamente necessário montar **todas (5)** as respetivas tampas de plástico fornecidas (C), para evitar que esguichos ou água penetrem no interior da máquina, ou para evitar o contacto com partes em tensão.

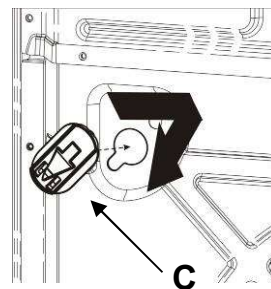

Atenção!

- **Não** vire a máquina e não a coloque de lado.
- É aconselhável conservar todos os sistemas de segurança utilizados para o transporte para que possam ser recolocados caso o aparelho seja transferido.

2.2 POSICIONAMENTO E NIVELAMENTO

1. Coloque a máquina na posição escolhida.
2. Nivele cuidadosamente a máquina em todas as direcções, com auxílio de uma bolha de nível, regulando se necessário a altura dos pés de apoio. Uma vez efectuada a regulação, bloqueie os pés de apoio com as contraporcas específicas.

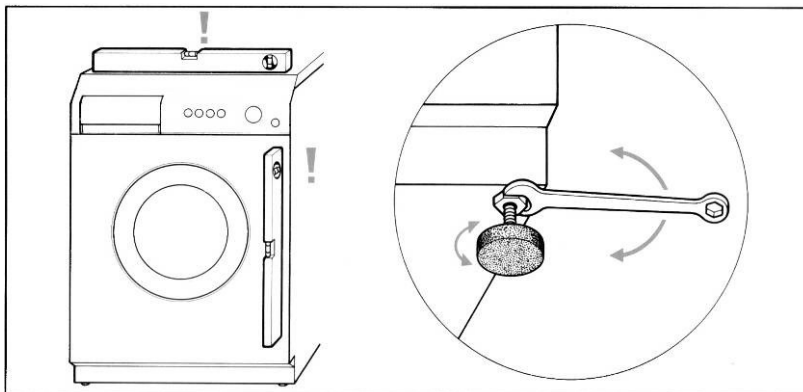

3. Se a máquina estiver equipada com **pés de apoio reguláveis traseiros**, é importante fazer com que a parte traseira da máquina não fique apoiada sobre os pés, mas sim sobre os patins próprios. Antes de encastrar a máquina nos móveis da cozinha, verifique se os pés de apoio traseiros estão totalmente atarraxados, para evitar que sofram danos durante a introdução.

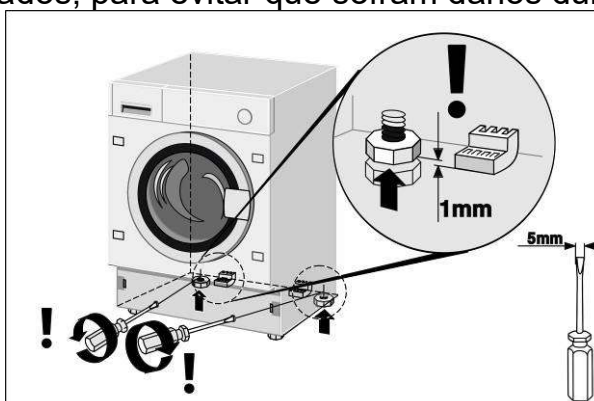

Depois de encastrar o aparelho nos móveis da cozinha, é necessário regular os pés de apoio traseiros para evitar que a máquina fique apoiada sobre os patins. Uma vez regulado os pés de apoio traseiros, proceda com o nivelamento da máquina e fixação dos pés de apoio dianteiros.

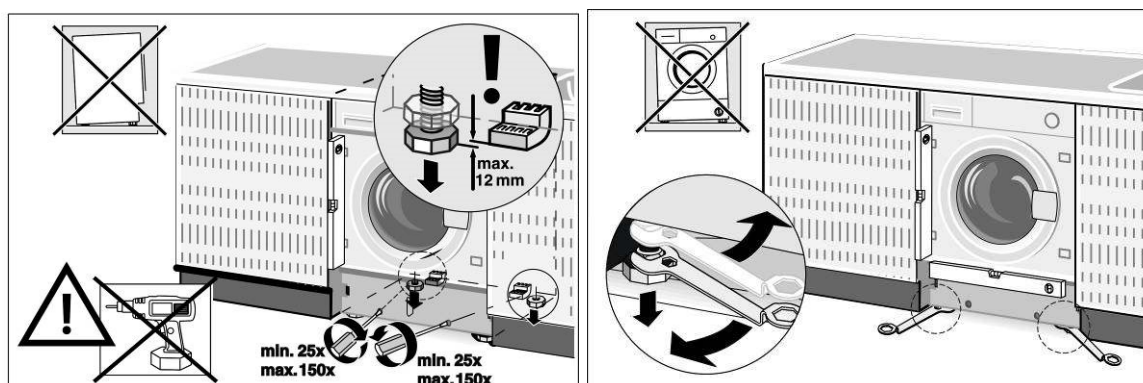

Os tubos para a alimentação e descarga de água podem ser orientados para a direita ou para a esquerda, para permitir uma instalação adequada.

Atenção!

- **Recomenda-se executar esta operação com muito cuidado de forma a evitar que durante o uso, ocorram vibrações, ruídos ou deslocamentos da máquina de lavar e secar roupa.**
- **Se a máquina for instalada sobre um pavimento alcatifado, será preciso verificar se as aberturas na parte inferior da máquina de lavar e secar roupa não ficam obstruídas.**
- Além disso, certifique-se de que durante o funcionamento, a máquina de lavar e secar roupa não fique apoiada a muros, paredes, móveis, etc.
- A máquina não deve ser instalada por trás de uma porta bloqueável, porta de correr ou uma porta com dobradiça na parte oposta.

2.3 CONEXÃO À TOMADA DE ÁGUA

1. Verifique se a pressão de alimentação está compreendida entre os seguintes valores: **0,05-0,9MPa**. Se a pressão for superior, instale um redutor de pressão.
2. Ligue o tubo de alimentação de **água fria** (aro de cor **azul clara**) à torneira de água fria com boca roscada $\frac{3}{4}$ gas, tendo o cuidado de aparafusá-la firmemente para evitar fugas. O tubo de entrada de água não deve ficar dobrado nem esmagado e não deve ser mudado ou cortado. As partes roscadas devem ser apertadas exclusivamente à mão.
3. Se estiver presente a alimentação com **água quente**, a temperatura da água que é fornecida não deve ser superior a 60°C e o tubo com aro de cor **vermelha** deve ser ligado à torneira que fornece água quente.

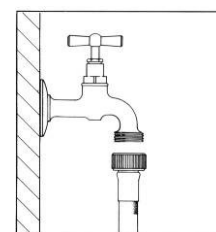

Atenção!

- Se a ligação for feita com tubagens novas ou que tenham permanecido em desuso por muito tempo, é preciso fazer correr uma certa quantidade de água antes de inserir o tubo de entrada. Desta forma, evita-se que eventuais depósitos de areia e outras impurezas possam entupir os filtros que equipam a máquina para proteger as válvulas de entrada água.
- O novo tubo de alimentação fornecido com a máquina deve ser utilizado e o velho tubo de alimentação não deve ser utilizado.

2.4 CONEXÃO AO ESCOAMENTO

1. Introduza a extremidade do tubo de saída numa conduta de drenagem com diâmetro interior mínimo de 4 cm e a uma altura compreendida entre 50 e 90 cm, ou então bem enganchado (utilizando o suporte de plástico na curva do tubo) a um lavatório ou banheira.

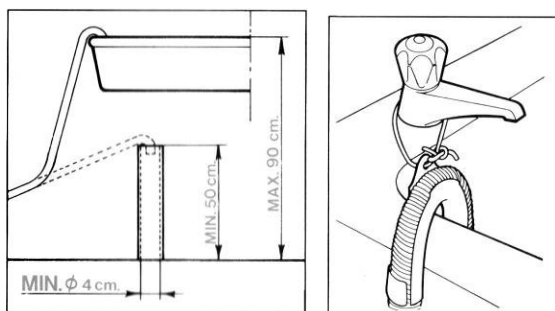

2. Seja como for, verifique se a extremidade do tubo de saída fica sempre bem fixada para impedir que a força repulsiva da água consiga afastá-la da sua posição.

Atenção!

- Para favorecer o fluxo de água, evite dobras ou estrangulamentos.
- O eventual prolongamento do tubo de saída de água não deve ser superior a 1 metro, deve possuir o mesmo diâmetro interior e não deve apresentar estrangulamentos de algum tipo.
- Em nenhum caso a extremidade do tubo de saída deve ficar submersa em água.

Nota suplementar para a ligação de água, relativa ao mercado alemão.

Assegure-se, antes de ligar o produto à alimentação hídrica da habitação casa, de que esta última esteja equipada com um dispositivo de segurança contra a contaminação da água potável de refluxo (de acordo com a norma DIN EN 1717). Se o sistema hídrico da habitação tiver sido realizado de forma adequada, as válvulas e/ou torneiras da água estão equipadas com estes dispositivos de segurança.

2.5 LIGAÇÃO ELÉCTRICA

Antes de introduzir a ficha na tomada de corrente certifique-se de que:

1. O valor da tensão de alimentação da instalação eléctrica corresponda ao valor indicado na placa de características colocada na parte dianteira, na zona visível com a porta de óculo aberta. O valor da potência ligada e os fusíveis necessários estão indicados na placa.
2. O contador, as válvulas limitadoras, a linha de alimentação e a tomada de corrente sejam dimensionados para suportar a carga máxima requerida e indicada na placa das características.
3. A tomada de corrente e a ficha que equipam a máquina sejam compatíveis entre elas sem a intercalação de reduções, tomadas múltiplas, adaptadores vários, e extensões que poderiam provocar aquecimentos ou queimaduras.
Se a tomada de corrente não corresponder à ficha fornecida, substitua a tomada da instalação por uma de tipo apropriado.

Atenção

- A ficha deve ficar acessível após a instalação.
- **É absolutamente necessário efectuar a ligação à terra do aparelho.** Introduza a ficha numa tomada de corrente provida de um eficiente sistema de ligação à terra.

A nossa empresa declina toda e qualquer responsabilidade por eventuais danos pessoais ou materiais que derivem da ausência de ligação e da ligação defeituosa à linha de ligação de terra. Uma ligação eléctrica correcta garante a máxima segurança.

- Este aparelho cumpre com as prescrições da directiva 89/336/CEE de 3.5.89 (incluindo a directiva de alteração 92/31/CEE) relativa à eliminação de distúrbios rádio.
- Se o cabo de alimentação apresentar danos, deverá ser substituído somente por uma peça sobressalente genuína, disponível no Serviço de Assistência.
- **Não introduza/extraia a ficha de alimentação da tomada com as mãos molhadas.**
- **Retire a ficha de alimentação da tomada somente pegando directamente na ficha, e não no cabo.**

3. DESCRIÇÃO DOS COMANDOS

3.1 PAINEL DE COMANDOS

Todos os comandos e dispositivos de controlo do aparelho estão reunidos no painel frontal.

Visor: visualiza as programações (velocidade de centrifugação, estado dos programas, flexi time, peso máximo aconselhado, níveis de secagem, protecção para crianças, programa Clean). As programações podem ser alteradas mediante os botões indicados abaixo.

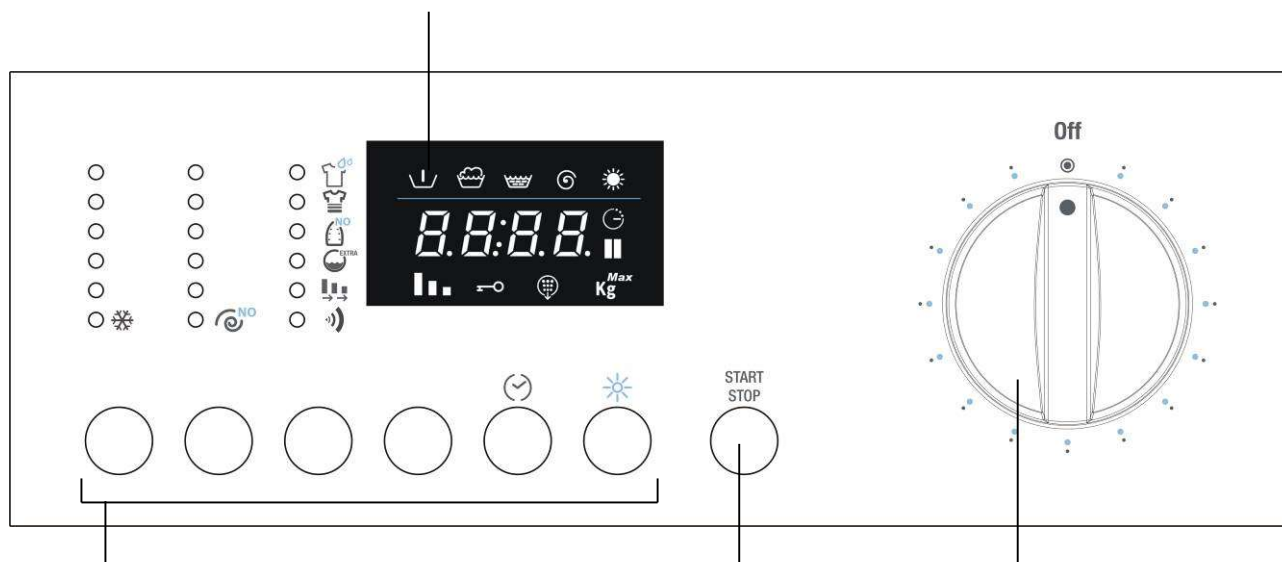

Botões (da esquerda para a direita):

Seleção da temperatura de lavagem

Seleção da velocidade de centrifugação

Seleção da opção

Confirmação da opção

Tempo residual

Secagem

Botão Início/Pausa:

Para iniciar e interromper os programas de trabalho.

Selector de Programas

Para ligar e desligar a máquina e seleccionar os programas.

Rotação possível em ambas as direcções. O selector não gira durante a execução dos programas.

4. UTILIZAÇÃO DA MÁQUINA PARA A LAVAGEM

4.1 PREPARAÇÃO DA ROUPA

1. Divida a roupa a lavar de acordo com o tipo de tecido e resistência das cores.
2. Lave separadamente roupa branca e roupa colorida. Na primeira vez que lavar peças de roupa coloridas novas, sugerimos lavá-las separadamente. Normalmente, nas peças de roupa é aposta uma etiqueta que fornece indicações úteis sobre como se deve tratar a peça em questão. Fornecemos a seguir uma breve descrição dos símbolos destas etiquetas.

LAVAGEM		BRANQUEAMENTO			
	Lavagem máx. 90°	 Pode-se branquear		 Não branquear	
	Lavagem máx. 60°				
PASSAR À FERRO					
	Lavagem máx. 40°	 Temperatura Alta	 Temperatura Média	 Temperatura Baixa	 Não passar a ferro
	Lavagem máx. 30°				
LIMPEZA A SECO					
	Lavagem delicada máx. 60°	 Todos os solventes	 Todos menos tricloroetileno	 Gasolina Avio e R113	 Não limpar a seco
	Lavagem delicada máx. 40°				
	Lavagem delicada máx. 30°				
SECAGEM APÓS A LAVAGEM					
	Lavar à mão	 temperatura Alta	 Temperatura inferior a 60°	 Não secar	
	Não Lavar				

Atenção!

- Evite a lavagem de roupa sem bainhas ou rasgada porque poderia desfiar-se.
- Os corpos estranhos podem causar danos nas peças de vestuário ou nos componentes da máquina de lavar e secar roupa. Por isso: esvazie os bolsos e ponha-os ao avesso, remova os ganchos das cortinas ou então envolva-os num saquinho de rede.
- Lave as peças de roupas pequenas (cintos, lenços, peúgas, soutiens com reforços, etc.) colocando-as num saco de tecido branco fechado. Feche os botões automáticos, os fechos «éclair», pregue os botões soltos.
- O uso dos detergentes modernos e da temperatura de lavagem correcta geralmente é suficiente para eliminar as nódoas dos tecidos. Todavia, algumas nódoas difíceis tais como erva, fruta, ovos, sangue, ferrugem, caneta, etc., devem ser pré-tratadas antes da lavagem. **Dependendo do tipo de tecido, encontram-se à venda numerosos produtos para o tratamento das nódoas. Em todo o caso, sugerimos de limpar ou diluir imediatamente as nódoas, porque quanto mais são antigas, mais são difíceis de remover.**
- **Não respeitando os símbolos de tratamento dos tecidos, podem verificar-se danos na roupa.**

Lã – Somente a lã marcada pura lã virgem identificada pela marca ou então com a etiqueta <<tratada, não encolhe, lavável em máquina de lavar e secar roupa>> pode ser lavada na máquina no programa específico; os outros tipos de lã é preferível lavá-los à mão ou a seco.

4.2 ABERTURA DA PORTA DE ÓCULO

A máquina está equipada de um dispositivo de segurança que impede a abertura da porta de óculo durante o desenvolvimento do programa.

1. **Verifique se a água foi totalmente descarregada da cuba e se o tambor está parado.**

Atenção!

- No caso de interrupção do programa de lavagem é preciso aguardar de 3 a 15 minutos dependendo da temperatura interna alcançada pela máquina.

Atenção!

A água ainda pode estar muito quente se a lavagem foi efectuada a temperaturas elevadas. Se dentro do tambor ainda houver água, evite abrir a porta!

4.3 CARREGAR A ROUPA

Na medida do possível, **na óptica de poupar energia eléctrica, é conveniente completar a carga para os vários tipos de tecido.** Introduza a roupa bem solta alternando peças de grandes dimensões e peças pequenas. Para as primeiras vezes, sugerimos pesar as cargas de roupa. Em seguida, será suficiente a experiência adquirida. A título indicativo, fornecemos uma lista dos pesos médios das peças de vestuário mais comuns:

4.4 INTRODUIZIR A ROUPA

1. Abra a porta de óculo e introduza a roupa distribuindo-a uniformemente, bem aberta e não amontoada no tambor; peças grandes e pequenas possivelmente misturadas.
2. A máquina de lavar e secar roupa, acompanhada pelo presente manual, pode ser **carregada até um máximo de 7kg** de roupa para cada lavagem. Introduzindo uma quantidade maior obter-se-ão resultados de lavagem não satisfatórios e prováveis maus funcionamentos da máquina.
3. **Para poupar energia é conveniente completar a carga** para os vários tipos de tecido respeitando a quantidade indicada na "Tabela de programas" fornecida junto com este manual.
4. Feche a porta apertando-a contra o caixilho até ouvir o estalido do fecho. Não empilhe peças de roupa entre a porta de óculo e a guarnição de borracha.

Atenção!

- Se a porta não estiver bem fechada, um dispositivo de segurança impede pôr a máquina de lavar e secar roupa em funcionamento.
- **Não ultrapasse a quantidade máxima de carga: uma carga excessiva piora o resultado de lavagem.**

4.5 INTRODUÇÃO DE DETERGENTE E ADITIVO

A gaveta interna é composta por três compartimentos marcados com os símbolos



detergente para pré-lavagem



detergente para a lavagem



para o amaciador, goma, aditivos, etc. (ex. produtos para o tratamento). Os aditivos são introduzidos automaticamente na cuba de lavagem durante o último enxaguamento.

No compartimento da lavagem está presente a lingueta para poder utilizar o detergente líquido. Para introduzi-la, puxar para a parte dianteira e depois baixá-la.

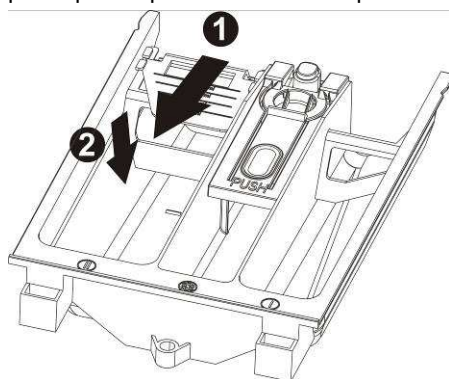

Seguindo as indicações da "Tabela de programas" fornecida junto com este manual introduza, antes do início do programa e na respectiva gaveta, o detergente e os eventuais aditivos.

O nível dos líquidos não deve todavia ultrapassar a indicação máxima, caso contrário as caixas iriam esvaziar-se muito cedo.

Antes de deitar os aditivos densos na respectiva caixa, dilua-os com um pouco de água para impedir que o sifão possa obstruir-se.

Utilize unicamente detergentes de espuma controlada indicados para o uso em máquina de lavar e secar roupa.

Determine a quantidade de detergente em função da dureza da água, tipo e quantidade de roupa carregada e do grau de sujidade

da mesma.

Deste modo obter-se-á o efeito desejado e um consumo óptimo de detergente.

Nas embalagens dos detergentes a quantidade de dosagem é indicada segundo 4 níveis de dureza e para cargas de 4-5 kg de roupa normalmente suja.

Peça as informações relativas ao grau de dureza de água à companhia de fornecimento de água competente.

Dureza da água

Nível de dureza	Graus franceses fH	Graus alemães dH
Doce	Até 15°	Até 8°
Média	15° - 25°	8° - 14°
Dura	25° - 40°	14° - 22°
Muito dura	Superior a 40°	Superior a 22°

4.6 DOSAGEM DE DETERGENTES EM PÓ

Roupa normalmente suja

1. Escolha um programa sem pré-lavagem.
2. Introduza no compartimento para lavagem da gaveta de detergente, a quantidade total de detergente indicada na embalagem.

Roupa muito suja

1. Escolha um programa com pré-lavagem.
2. Introduza no compartimento para pré-lavagem da gaveta do detergente, $\frac{1}{4}$ da quantidade de detergente aconselhada e no compartimento para lavagem, $\frac{3}{4}$ do detergente recomendado.

Atenção!

- Se faltarem indicações de dosagem para a roupa delicada em fibra sintética, doseie de $\frac{1}{2}$ a $\frac{2}{3}$ da quantidade de dosagem indicada para a lavagem dos tecidos resistentes de algodão.
- Para o programa lã recomenda-se empregar somente detergentes neutros para lã.
- Efectue a dosagem com base nos dados fornecidos pelo fabricante do detergente.

4.7 DOSAGEM DE DETERGENTES LÍQUIDOS

1. Deite no doseador fornecido com o recipiente do detergente líquido, a dose necessária e introduza-o dentro do tambor; ou então utilize o compartimento de lavagem da gaveta do detergente, introduzindo na mesma a inserção específica.
2. A escala na inserção vermelha é prevista como auxílio para a dosagem do detergente líquido.

Atenção!

- Os detergentes líquidos podem ser utilizados segundo a dose prevista pelo fabricante **somente para a lavagem principal, ou seja em todos os programas sem pré-lavagem.**

4.8 DESCALCIFICADORES

Os descalcificadores podem ser adicionados de acordo com as indicações dos fabricantes nos compartimentos para pré-lavagem e lavagem.

Introduza nos compartimentos primeiro o detergente e depois o descalcificador.

4.9 PROGRAMAS E FUNÇÕES

Para a selecção dos programas em função do tipo de tecido, consulte a "Tabela de programas" fornecida junto com este manual.

4.10 LIGAR A MÁQUINA E SELECIONAR O PROGRAMA DE LAVAGEM

Para ligar e seleccionar os programas proceda conforme indicado a seguir:

1. Rode o manípulo dos programas num dos dois sentidos. Desta maneira, a máquina de lavar e secar roupa liga.
2. Selecciono o programa de lavagem. No visor alternam-se o tempo residual para o fim do programa e o peso máximo aconselhado para o programa seleccionado. Dependendo do que for visualizado, acendem os símbolos correspondentes no visor.
3. São mostrados os valores predefinidos para a temperatura e velocidade de centrifugação. É possível alterar as programações iniciais utilizando o botão situado abaixo da sequência das temperaturas e velocidades de centrifugação.
4. A velocidade de centrifugação igual a , significa exclusão da centrifugação e paragem com a cuba cheia. Seleccionando este valor a máquina não realiza a centrifugação final e termina o programa de lavagem com a água na cuba.



4.11 SELECÇÃO E CONFIRMAÇÃO DAS OPÇÕES

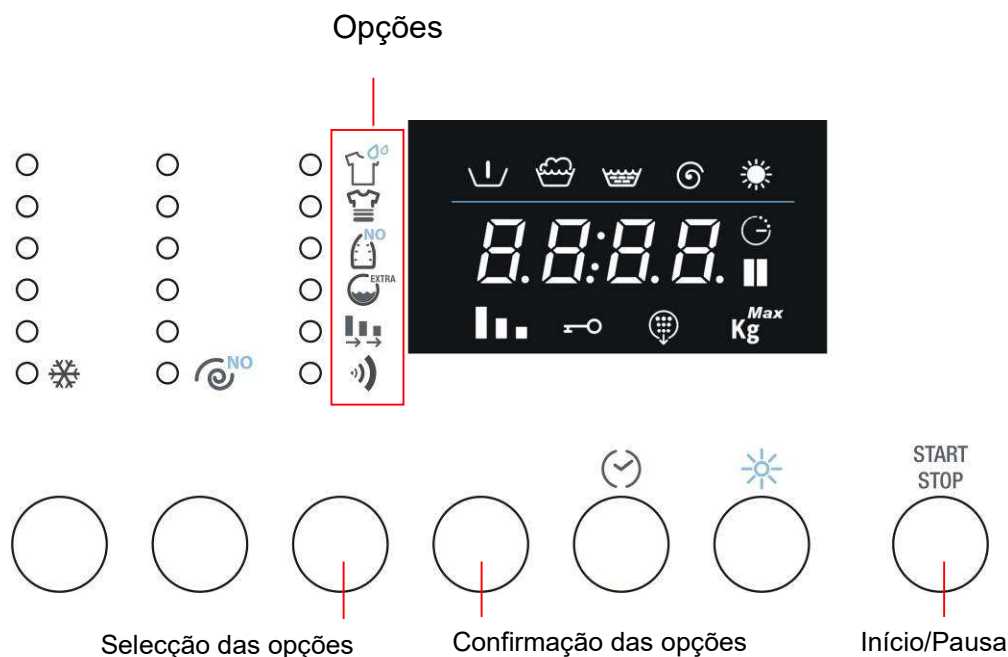

- Através do botão de Seleção das opções é possível seleccionar em sucessão as seguintes opções (de cima para baixo):

Pré-lavagem: activação de uma fase anterior à lavagem, que dura cerca de 20 minutos e é feita com temperatura de 35°C. Adequada para as cargas nas quais as peças de roupa estão muito sujas.

Intensivo: a temperatura máx. é de 60°C e a fase de lavagem é prolongada para aumentar a eficácia das enzimas presentes nos detergentes. Adequado para peças de roupa delicadas, mas sujas.

Engomar fácil: permite reduzir ao mínimo a formação de rugas nas roupas no fim da lavagem, que serão mais fáceis de passar a ferro.

Water plus: Aumenta a quantidade de água utilizada na lavagem e nos enxaguamentos.

Em alternativa **Enxaguamento adicional:** esta opção acrescenta um enxaguamento ao programa de lavagem seleccionado.

Flexi Time: permite reduzir a duração do programa. As três barras luminosas do símbolo ficam completamente acesas com a duração inicial para o programa seleccionado. Seleccionando a opção, é possível reduzir ainda mais a duração a um nível intermédio, a um nível mínimo e voltar à duração inicial, premindo repetidamente o botão Set.

Em alternativa **Rápido:** permite reduzir a duração do ciclo de lavagem. Adequado para pouca roupa, pouco suja.

Buzzer: é possível activar/desactivar o sinal acústico de fim do ciclo. A máquina é fornecida com a opção activada.
- Para confirmar a opção seleccionada, é suficiente pressionar o botão de Confirmação das opções e o LED da opção permanece aceso.
- Para anular a selecção de uma opção, é suficiente voltar à opção com a tecla Seleção das opções e pressionar o botão de Confirmação das opções. Para desactivar numa só operação a selecção de todas as opções confirmadas anteriormente, é suficiente manter premido o botão de Confirmação das opções durante 4 segundos.
- A opção Buzzer mantém a selecção feita também para os programas seguintes. É desactivada automaticamente somente com o programa Night Wash.

4.12 TEMPO RESIDUAL

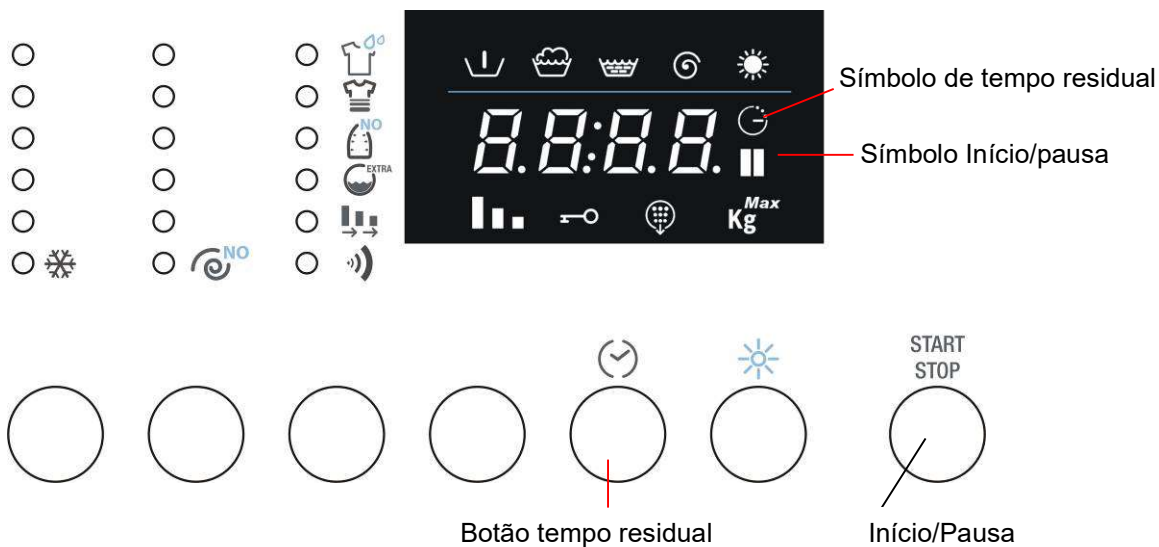

1. Premindo repetidamente o botão Tempo residual é possível seleccionar depois de quanto tempo o programa de lavagem irá terminar. O tempo para o fim do ciclo leva em conta a duração inicial do ciclo de lavagem/secagem, as programações feitas (temperatura, velocidade de centrifugação e opções), que podem reduzir ou prolongar a duração inicial do ciclo e o tempo de espera que o utilizador deseja acrescentar antes do início do ciclo.
2. Depois de programar o tempo residual, o símbolo no visor permanece aceso.
3. Para remover a selecção da função de Tempo residual, é necessário pressionar repetidamente o botão até aparecer o valor 0 no visor.
4. Até ao início do ciclo, o símbolo Início/Pausa pisca. Depois do início do ciclo, o símbolo fica aceso com luz fixa.

4.13 INÍCIO DO PROGRAMA DE LAVAGEM

1. Para iniciar o programa de lavagem, depois de personalizar as programações, pressione o botão Início/Pausa.
2. Após o início, o visor mostra o tempo residual para chegar ao fim do programa e o símbolo Início/Pausa no visor permanece aceso.
3. Durante a execução do programa de lavagem/secagem, os símbolos que indicam as fases acendem:

Símbolos das fases de um programa: Pré-lavagem, lavagem, enxaguamentos, centrifugação final e secagem.

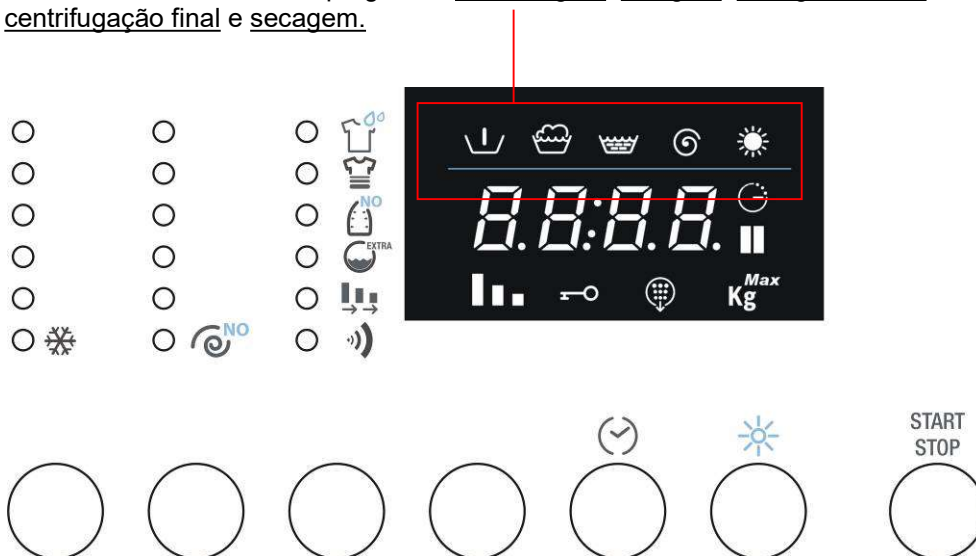

4.14 INTERRUPTÃO OU ALTERAÇÃO DO PROGRAMA DE LAVAGEM

O programa de lavagem, durante a execução, pode ser interrompido a qualquer momento:

1. pressione o botão "Início/Pausa" durante cerca de 3 segundos: o visor visualiza alternadamente a palavra PAUS (durante 1 segundo) e o tempo que falta para o fim (durante 1 segundo). A luz-piloto Início/Pausa pisca.
Também pode-se interromper o programa de lavagem rodando o manípulo de selecção dos programas/temperaturas durante a execução do programa.
2. Caso deseje mudar o programa de lavagem, é suficiente seleccionar o programa novo por meio da rotação do manípulo dos programas, sem ter de colocar a máquina em pausa. O novo programa de lavagem será executado completamente desde o início do mesmo. Se no programa precedente a água já tinha sido carregada na cuba, o novo programa iniciará sem a fase de carregamento de água.
3. Para recomeçar novamente o programa, pressione de novo o botão Início/Pausa.

4.15 FIM DO PROGRAMA

Os programas de lavagem/secagem são concluídos automaticamente, o visor mostra a palavra END e a luz-piloto "Tempo residual" apaga.

1. **Desligue a máquina colocando o manípulo dos programas na posição OFF.**
2. Descarregue a roupa do tambor.
3. Deixe a porta entreaberta para permitir a secagem do compartimento interno da máquina de lavar e secar roupa.
4. **Feche a torneira de entrada de água.**

Se na fase inicial de regulação da velocidade de centrifugação tinha sido seleccionada a exclusão da centrifugação e paragem com cuba cheia  (velocidade de centrifugação igual a 0), no fim do programa de lavagem é visualizada no visor a escrita STOP, alternada com a escrita ---- (velocidade de centrifugação igual a 0) e a luz-piloto de visualização de centrifugação fica acesa.

Para prosseguir com a descarga e a centrifugação, pressione duas vezes o botão de selecção da centrifugação. A máquina recomeça o programa com a descarga e centrifugação. Para seleccionar a velocidade desejada de centrifugação, pressione o botão até ser visualizada a velocidade pretendida. Se pretender descarregar a água presente na cuba sem executar a centrifugação, pressione o botão de selecção da centrifugação, até aparecer a velocidade 00, indicando que a descarga será efectuada sem a fase de centrifugação.

4.16 PROTECÇÃO PARA CRIANÇAS

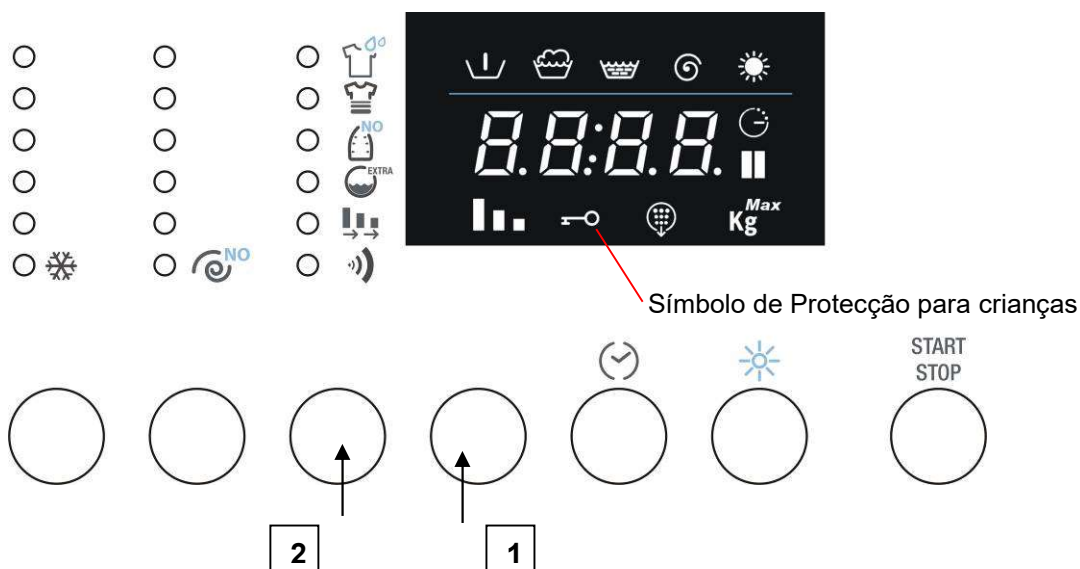

1. Quando questa funzione è attiva non è possibile modificare le opzioni, la temperatura, la velocità della centrifuga e il ciclo di lavaggio/asciugatura mentre il ciclo è in corso.
2. Per attivare il blocco bambini, premere il pulsante di conferma opzione (1) e mantenerlo premuto. Premere successivamente il pulsante di selezione Opzione (2) entro 3 secondi.
3. Il simbolo della funzione Blocco bambini si illumina per indicare che la funzione è attiva.
4. Ripetere la stessa procedura per disattivare la funzione.

4.17 ABERTURA DE EMERGÊNCIA

Se faltar a energia eléctrica, a porta de óculo abre-se mediante destravamento mecânico, representado pela lingueta situada na parte inferior do aparelho:

- Gire o manípulo para a posição OFF e tire a ficha da tomada de alimentação eléctrica.
- Descarregue a água de lavagem (consulte o parágrafo 6.4).
- Puxe a lingueta para baixo e abra a porta de óculo.

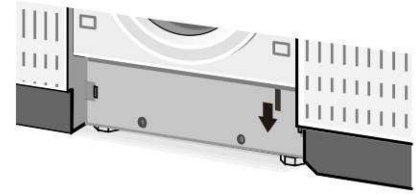

Atenção, perigo de queimaduras: antes de abrir a porta de óculo, certifique-se de que no interior da máquina não esteja presente água ou água quente e detergente que, com a abertura da porta de óculo, poderia sair e provocar danos.

Atenção: não abra a porta de óculo com a abertura de emergência enquanto o tambor estiver a rodar.

5. UTILIZAÇÃO DA MÁQUINA PARA A SECAGEM

5.1 INFORMAÇÕES GERAIS

Durante os ciclos de secagem é indispensável que a torneira de água fique aberta e que o tubo de descarga esteja correctamente posicionado.

Com esta máquina é possível definir programas só de lavagem, só de secagem e de lavagem mais secagem. Neste último programa obtém-se a passagem automática da lavagem para a secagem, sem que se deva mexer nos comandos (no fim da lavagem) para obter o ciclo completo.

Advertências

- Seque somente roupa ou peças de vestuário lavadas com uma solução aquosa e adequadas para a secagem na máquina.
- Não seque tecidos que foram lavados a seco ou desenodoados com solventes químicos; tecidos de lã ou misto lã que se encolhem com o calor; tecidos muito delicados como seda e cortinas sintéticas; tecidos que podem facilmente perder fios como por exemplo lã solta, algodão-em-rama e tapetes com excessivos fios; artigos que contenham espuma de borracha ou materiais elastómeros semelhantes.
- **A carga de roupa que pode ser introduzida na máquina de lavar e secar roupa para execução da secagem não deve ser superior a 4 kg.** A máquina de lavar e secar roupa foi concebida para proporcionar a máxima eficácia com cargas não superiores aos 4 kg de peso a seco da roupa.
- Com a definição dos programas de lavagem intensivos, a secagem é efectuada automaticamente a 90°C (secagem normal).
- Nos programas de lavagem para roupa delicada a secagem é efectuada automaticamente a 60°C (secagem delicada). Portanto, para um programa automático de lavagem mais secagem, o programa de secagem está vinculado à selecção do programa de lavagem.
- Para efectuar um programa só de secagem é necessário que a roupa tenha sido precedentemente lavada e centrifugada.
- Após a execução da secagem de roupa particularmente macia, por ex. roupa nova de esponja, sugerimos efectuar o programa “Enxaguamentos” para permitir que os eventuais depósitos de tecido sejam descarregados e que não se depositem na roupa na lavagem seguinte.

Importante – Não seque tecidos delicados que não resistem à temperatura de 60°C ou, seja como for, tecidos que não resistem à temperatura seleccionada.

5.1.1 SECAGEM ADICIONAL

Se no final do programa a roupa ainda estiver muito húmida, seleccione um breve ciclo de secagem a tempo.

Atenção! para evitar que as peças de vestuário se amarrem ou encolham, não exceda com a secagem.

5.2 PROGRAMA DE LAVAGEM MAIS SECAGEM

O desenvolvimento automático do programa de lavagem e secagem é possível nos programas intensivos (algodão, coloridos) e sintéticos/delicados. Seleccionando programas de lavagem de lã, não é possível seleccionar a secagem automática após a lavagem.

Para lavar e secar automaticamente, a carga de roupa **não deve ser superior a 4 kg de roupa de algodão ou 2 kg de roupa sintética**.

Portanto, se a carga a lavar e secar exceder as quantidades referidas, não é recomendável executar um programa de lavagem + secagem e, no fim, será necessário reduzir a carga pela metade e executar a secagem em dois tempos.

Para definir um **programa de lavagem mais secagem** proceda conforme indicado a seguir:

1. Selecciono o **programa de lavagem e faça as eventuais alterações nos parâmetros predefinidos**;
2. Pressione o botão de secagem para definir o tempo de secagem pretendido. O visor mostra inicialmente o tempo máximo que pode ser seleccionado (2h:40') para diminuir até 0h:00'

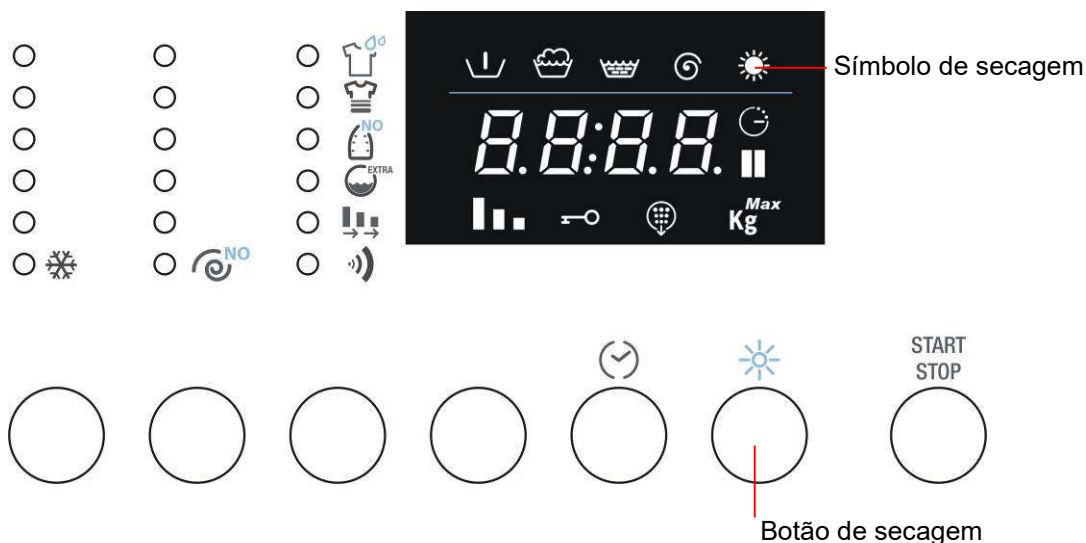

O programa de lavagem anteriormente definido determina se a secagem será normal (90°C) ou delicada (60°C).

Após a selecção secagem, o símbolo no visor pisca e acende depois com luz fixa quando o programa entra na fase de secagem.

5.3 PROGRAMA SÓ DE SECAGEM

1. Desligue a máquina rodando o manípulo de selecção dos programas de lavagem/secagem para a posição OFF.
2. Coloque o manípulo sobre o programa de secagem desejado: Secagem intensiva: para uma secagem normal (90°C), ou Secagem delicada: para uma secagem delicada (60°C). Para saber qual símbolo representa cada um dos programas de secagem, consulte a tabela de programas fornecida com a máquina.
3. Pressione repetidamente o botão Secagem para definir o modo pretendido (consulte o parágrafo anterior).
4. Pressione o botão "Início/Pausa" para iniciar o programa de secagem. O visor visualiza o tempo residual e acende o LED do símbolo de secagem.

Advertências

- Não tendo sido seleccionado previamente o programa de lavagem, a selecção do programa (normal ou delicado) para a execução da secagem é livre. Lembre-se de que a secagem normal é aconselhada para roupas de algodão e coloridas, enquanto que a secagem delicada é aconselhada para roupas sintéticas e delicadas.
- Para obter bons resultados de secagem, a carga de roupa **não deve exceder** os 4 kg de roupa de algodão ou 2 kg de roupa sintética.

5.4 INTERRUPTÃO OU TROCA DO PROGRAMA DE SECAGEM

1. Para a interrupção do programa de secagem siga as modalidades indicadas para o programa de lavagem.
2. Se quiser terminar o programa e extrair a roupa, recomendamos executar o arrefecimento da roupa. Através do botão de selecção, regule o tempo de secagem para 20 minutos. Reinicie a máquina como indicado no ponto seguinte e no fim poderá extrair a roupa.

5.5 PROGRAMA CLEAN

Para manter as características de funcionamento do aparelho inalteradas com o passar do tempo, a máquina de lavar e secar roupa está provida de um programa CLEAN que serve para limpar periodicamente o circuito de secagem e eliminar possíveis depósitos de algodão.

1. No visor, ao fim de um determinado número de secagens, o símbolo CLEAN  acende e aparece a mensagem CIn para indicar a necessidade de executar o programa. O LED permanece aceso até à execução do programa CLEAN. O LED apaga no fim do programa.
2. Para executar o programa CLEAN, proceda conforme indicado a seguir:
 - a. **Certifique-se de que o tambor esteja totalmente vazio e feche a porta de óculo.**
 - b. Gire o manípulo para o programa CLEAN (veja a tabela de programas para conhecer a posição exacta no manípulo).
 - c. Pressione o botão INÍCIO/PAUSA.

É possível executar o programa CLEAN mesmo quando o LED no visor não estiver aceso.

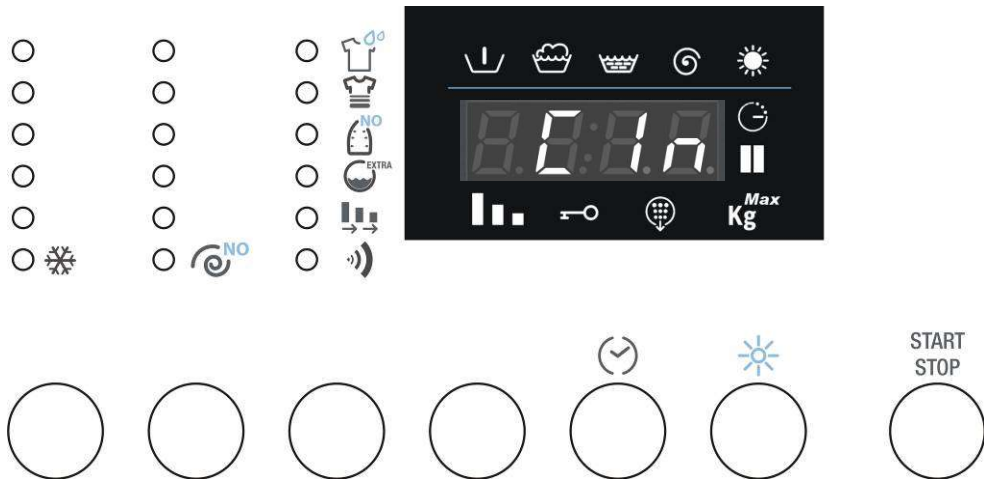

6. LIMPEZA E MANUTENÇÃO

Importante – Antes de executar qualquer operação de limpeza ou manutenção, é preciso extrair a ficha da tomada de corrente.

6.1 LIMPEZA EXTERNA

- Uma limpeza regular e constante permite manter inalterado o aspecto do seu aparelho.
- O exterior do aparelho deve ser limpo somente com água e sabão e, depois enxugado cuidadosamente com um pano macio.
- As partes em plástico devem ser limpas somente com um pano húmido.
- Não raspe com objectos pontiagudos e evite o uso de solventes ou produtos que contenham abrasivos porque danificam as superfícies.
- **Por motivos de segurança nunca borrife jactos de água contra a máquina de lavar e secar roupa.**

6.2 LIMPEZA DO TAMBOR

- Elimine eventuais manchas de ferrugem do tambor com um limpador especial para aço inoxidável ou para casos particularmente difíceis, com lixa muito fina.
- Para remover as incrustações de calcário da máquina de lavar e secar roupa utilize unicamente descalcificadores de marca com anti-corrosivo para máquinas de lavar roupa.
- Respeite rigorosamente as indicações do fabricante para a utilização e dosagem.
- **Após os procedimentos de descalcificação e eliminação da ferrugem do tambor, execute alguns ciclos de enxaguamento para eliminar todos os resíduos de ácidos que poderiam provocar danos na máquina. Em nenhum caso utilize detergentes que contenham solventes. Existe o perigo que se formem vapores que poderiam incendiar-se e explodir.**

6.3 LIMPEZA DO VEDANTE DO ÓCULO

Verifique periodicamente se não há colchetes, botões, pregos, alfinetes nas dobras do vedante do óculo.

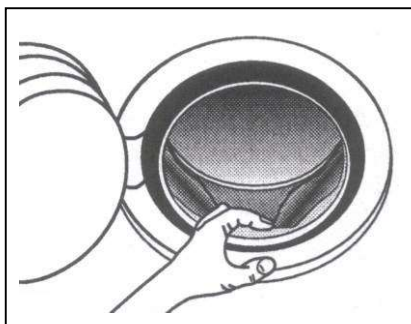

6.4 LIMPEZA DA BOMBA DE DESCARGA

A limpeza da bomba de descarga é necessária somente se a própria bomba estiver bloqueada por causa dos botões, colchetes ou objectos semelhantes e a água não for descarregada. Neste caso, proceda conforme indicado a seguir.

1. Retire a ficha da rede para desligar a máquina da fonte de alimentação eléctrica.

2. Dependendo do modelo proceda da seguinte maneira:
Modelo de encastrar/integração total – Para aceder à bomba, exerça a acção de alavanca com uma chave de parafusos de pequenas dimensões e solte as tampas indicadas na figura, girando em seguida o rodapé para baixo.

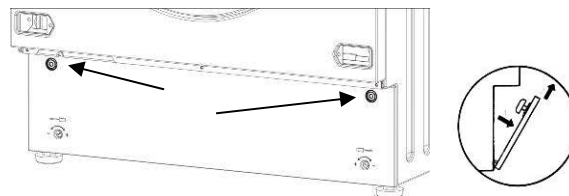

Modelo de instalação livre – Introduza uma chave de parafusos de pequenas dimensões nas aberturas feitas na parte dianteira do rodapé e, em seguida, exerça uma ligeira acção de alavanca com a chave de parafusos para cima de maneira a soltar a parte superior do rodapé do móvel.

Incline ligeiramente o rodapé para a frente e puxe para cima para o remover.

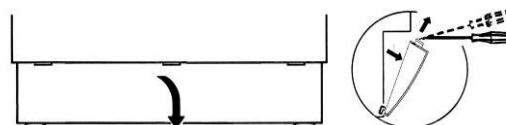

3. Extraia o tubo flexível de escoamento "A".

Atenção: o tubo quente indica que a água está quente ou muito quente. Coloque sobre o pavimento um recipiente baixo e retire a tampa "B" para descarregar a água. Dependendo da carga de água pode ser necessário esvaziar o recipiente várias vezes.

Quando não sair mais água, feche novamente o tubo flexível reaplicando firmemente a tampa "B".

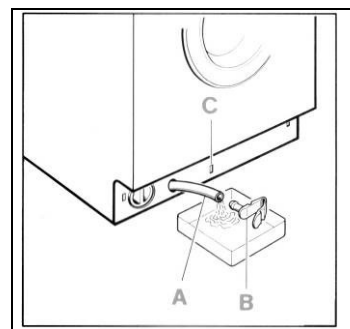

4. Desenrosque a tampa da bomba "D" rodando-a para a esquerda.

Limpe e elimine os objectos estranhos do corpo da bomba. Verifique também o interior "E" certificando-se de que o rotor rode livremente; poderiam estar encravados corpos estranhos que devem ser removidos.

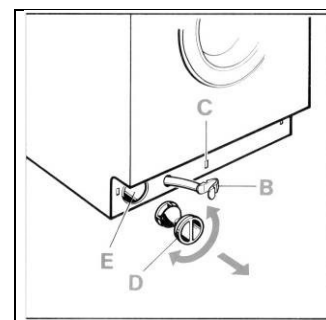

5. Enrosque de novo a tampa da bomba.

Fixe o tubo flexível de escoamento introduzindo a tampa de mola no seu alojamento "C".

Instale, consoante o modelo, o rodapé conforme indicado a seguir:

Modelo de encastrar/integração total – Introduza o rodapé primeiro pela parte inferior. Empurre-o em direcção do móvel e fixe novamente as tampas.

Modelo de instalação livre – Introduza o rodapé primeiro pela parte inferior e depois empurre-o em direcção do móvel até encaixar.

6.5 LIMPEZA DA GAVETA PARA OS DETERGENTES

Deve-se manter a gaveta para os detergentes isenta de incrustações.

Para facilitar esta operação, é preciso extrair completamente a gaveta dos detergentes do seu alojamento (puxe a gaveta até ao fundo, carregue na zona indicada com a palavra PUSH e, em seguida, extraia-a completamente).

Retire o sifão «A» e limpe tudo com água quente.

Reintroduza o sifão até ao fundo e, antes de introduzir a gaveta no seu alojamento, elimine os eventuais depósitos de detergente.

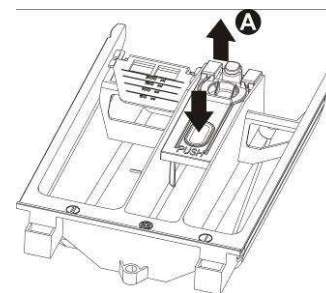

6.6 LIMPEZA DOS FILTROS DE ENTRADA DE ÁGUA

A máquina está equipada com um filtro para proteger as válvulas de entrada de água.

O filtro situa-se na conexão do tubo de alimentação que deve ser ligado à torneira.

O filtro deve ser limpo se a máquina de lavar e secar roupa não carregar água ou se a quantidade de água que entra for insuficiente.

Para a limpeza proceda conforme indicado a seguir:

- **Retire a ficha da rede para desligar a máquina da fonte de alimentação eléctrica.**
- Feche a torneira de água.
- Desatarraxe a conexão do tubo de alimentação da torneira.
- Tire o filtro da conexão do tubo de entrada.
- Limpe o filtro com água e com o auxílio de uma escova.
- Ao atarraxar de novo a conexão do tubo de alimentação, verifique se o filtro está colocado na posição correcta.

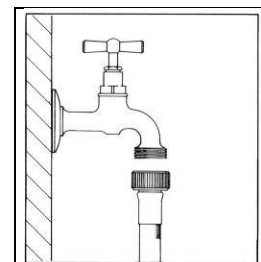

7. ADVERTÊNCIAS EM CASO DE ANOMALIAS DE FUNCIONAMENTO

Este produto cumpre as normas vigentes de segurança relativas aos aparelhos eléctricos. Por motivos de segurança, eventuais controlos técnicos ou reparações devem ser executados somente por pessoal qualificado, para evitar perigos para o utilizador.





Se a máquina não funcionar, antes de chamar o serviço de Assistência, para evitar inúteis despesas, verifique pessoalmente se foram efectuadas as operações citadas nesta tabela de anomalias.

- | | |
|--|--|
| 1 A máquina não começa a funcionar | <p>Verificar se:</p> <ul style="list-style-type: none"> - a ficha está introduzida correctamente na tomada - a porta de óculo está bem fechada - foi pressionado o botão "Início/Pausa". |
| 2 Não carrega água | <p>Verificar se:</p> <ul style="list-style-type: none"> - a ficha está introduzida correctamente na tomada - a porta de óculo está bem fechada - a torneira da água está aberta - os filtros do tubo de alimentação de água não estão obstruídos - o tubo de alimentação hídrica não está preso ou dobrado. |
| 3 No tambor de lavagem não se vê água | <p>Nenhuma avaria.</p> <p>O nível de água é mais baixo do que o vidro do óculo porque as novas máquinas utilizam pouca água, obtendo os mesmos resultados de lavagem e enxaguamento.</p> |
| 4 Não descarrega a água | <p>Verificar se:</p> <ul style="list-style-type: none"> - o tubo de saída não está dobrado - a bomba de descarga não está entupida. |
| 5 Não descarrega a água depois do último enxaguamento dos programas de lavagem delicados e lã | <p>Não é uma anomalia. A interrupção é prevista pelo programa de lavagem para evitar a formação de rugas nos tecidos.</p> <p>Para efectuar a descarga de água proceder conforme descrito no parágrafo (Fim do programa).</p> |
| 6 A máquina carrega e descarrega em continuação | <p>Verificar se a extremidade do tubo de saída não está demasiado baixa.</p> |
| 7 Fortes vibrações durante as rotações de centrifugação | <p>Verificar se:</p> <ul style="list-style-type: none"> - A máquina está bem nivelada - a máquina de lavar e secar roupa não está demasiado encostada a paredes ou móveis - o grupo oscilante interno foi desbloqueado. |
| 8 Forma-se demasiada espuma na cuba e sai pela gaveta | <p>Verificar se:</p> <ul style="list-style-type: none"> - o detergente usado é o previsto para máquinas automáticas e não para a lavagem à mão - o detergente foi utilizado na quantidade indicada no manual e não em quantidades superiores. |
| 9 Presença de água no pavimento | <p>Verificar se:</p> <ul style="list-style-type: none"> - as conexões do tubo de alimentação de água não estão desapertadas - a extremidade do tubo de saída não está deslocada da sua posição. |
| 10 O amaciador não é introduzido completamente ou fica demasiada água no compartimento | <p>Verificar se os sifões na gaveta para o detergente estão colocados correctamente na respectiva sede ou não estão entupidos.</p> |

- 11 A máquina não centrifuga** Activou-se a segurança anti-desequilíbrio porque a roupa não está uniformemente distribuída dentro do tambor. Portanto, se no fim do ciclo a roupa sair molhada, sugerimos distribuí-la à mão dentro do tambor e repetir unicamente o programa de centrifugação.
- 12 Esvaziamento de água pelo tambor** Se faltar a corrente eléctrica ou no caso de um problema da máquina de lavar e secar roupa, pode-se efectuar o esvaziamento de emergência da água contida no interior do tambor.
- 13 A roupa não foi centrifugada correctamente** As grandes peças de roupa estão enroladas e não distribuídas uniformemente no tambor. É necessário lavar sempre peças de roupa grandes e pequenas.
- 14 Resíduos de detergente na roupa** Muitos detergentes sem fosfatos contêm substâncias dificilmente solúveis em água.
Selecione o programa Enxaguamento ou então escove a roupa.
- 15 A roupa não seca** Verificar se:
- a torneira da água está aberta
 - a carga da roupa não é excessiva
 - o tempo de secagem é adequado
 - foi seleccionado o tempo de secagem adequado.
- Se a máquina não seca novamente, contacte o Serviço de Assistência para remover os eventuais depósitos de fios do ventilador e das condutas de secagem.
- 16 O resultado da lavagem não é satisfatório**
- Provavelmente foi utilizado pouco detergente ou um detergente não adequado
 - As nódoas difíceis não foram submetidas a um pré-tratamento
 - Não foi escolhida a temperatura correcta
 - O tambor está demasiado carregado.

VISUALIZAÇÃO DE ERROS

Em caso de mau funcionamento a máquina indicará a anomalia por meio de um código de erro visualizado pelo visor.

<i>Código do erro</i>	<i>Descrição do problema</i>
	Porta de óculo não fechada correctamente. Tente fechá-la novamente.
	Activação do dispositivo Acqua stop. Contacte o centro de assistência mais próximo depois de cortar a alimentação eléctrica e fechar a torneira de água.
	Não carrega a água para a lavagem. Ver ponto 2 da lista de anomalias
	Não descarrega a água. Ver ponto 4 da lista de anomalias.
	Não existem erros! O sistema de controlo antidesequilíbrio reconhece o desequilíbrio causado pelas peças de roupa. Não é possível iniciar o programa "Flusen spulen (Remoção algodão)". Extraia a roupa lavada.

Para todos os outros códigos de erro visualizados, contacte o Centro de assistência mais próximo depois de cortar a alimentação eléctrica e fechar a torneira de água.

8. INFORMAÇÕES ADICIONAIS PARA O UTILIZADOR

As seguintes informações são fornecidas em conformidade com o Regulamento Europeu Eco- Design (UE) 2019/2023
Os valores de consumo indicados na tabela para programas que não o Eco 40-60 são puramente indicativos

Máquina combinada de lavar e secar roupa automática com temporizador

Programa	Capacidade nominal (kg)	Consumo de energia (kWh/ciclo) *	Consumo de água (l/ciclo) *	Duração do programa (h:min)*	Temperatura máxima (°C) 5 min (*) (***)	Velocidade de centrifugação (rotações por minuto) *	Humidade residual (%) *	Utilização de detergente
Eco 40-60**	7	1,02	49	2:50	46	1400 (1200)	48 (55)	Detergente líquido ou em pó para roupas de cor, sem lixívia ou branqueadores óticos
Eco 40-60**	3,5	0,70	43	02:40	36	1400 (1200)	49 (56)	
Eco 40-60**	2	0,50	39	02:30	32	1400 (1200)	54 (60)	
Eco 40-60 + Secagem normal (Lavagem e secagem) **	4	3,08 (3,29)	75	05:30	36	1400 (1200)	-	Já para roupas brancas e de cor clara, uso de detergente normal com a utilização de branqueadores. (com lavagem a frio até 90°). Consulte a <i>tabela Programas</i>
	2	2,04	58	04:10	32	1400 (1200)	-	
Algodão 20 °C	7	0,24	62	01:51	20	1400 (1200)	53 (57)	
Algodão 40 °C	7	0,38	62	01:51	40	1400 (1200)	53 (57)	
Algodão 40 °C + Pré-lavagem	7	1,02	78	02:18	40	1400 (1200)	53 (57)	
Algodão 60 °C	7	1,11	62	01:51	55	1400 (1200)	53 (57)	
Sintéticos 40 °C	3,5	0,62	50	01:43	40	1000	30	Detergente para roupas de cor/ delicadas, sem branqueadores óticos
Cargas mistas 40 °C	3	0,40	36	0:50	40	1200	57	Detergente normal sem branqueadores
Lã 30 °C	2	0,20	49	00:47	30	600	55	Detergente para roupas de lã

* Os valores verificados podem ser diferentes dos indicados devido à pressão, à dureza e à temperatura da água de entrada, à temperatura ambiente, ao tipo, à quantidade e ao grau de sujidade da roupa, ao detergente utilizado; às oscilações da tensão de rede e às funções adicionais selecionadas.

** Programa de teste em conformidade com o regulamento Eco-design europeu (UE 2019/2023) e ao regulamento europeu sobre a etiquetagem de energia com água fria (15 °C) (UE 2019/2014)

*** Máxima temperatura alcançada durante, pelo menos, 5 minutos dentro da carga da máquina de lavar roupa.

AVISO IMPORTANTE PARA AS INSTITUIÇÕES DE TESTE!

Os modelos destinados a serem embutidos dentro de um móvel devem ser testados dentro da box de teste regulamentar e com o painel frontal em conformidade com as instruções de instalação do fabricante.

**** Programa Eco 40-60**

Programa de testes em conformidade com o regulamento europeu Eco-design (UE 2019/2023) e o regulamento europeu de rotulagem energética com água fria (15 °C) (UE 2019/2014).

Programa de lavagem capaz de lavar roupas de algodão com sujidade normal, declaradas laváveis a 40 °C ou 60 °C em conjunto no mesmo ciclo.

O ciclo de **lavagem e secagem** serve para a lavagem de roupas de algodão com sujidade normal, que podem ser lavadas juntas a 40 °C ou 60 °C, no mesmo ciclo, para que se possa obter um grau de secagem de forma que possam ser guardadas diretamente no armário.

Serviço de assistência aos clientes

As peças sobresselentes originais estão disponíveis aos clientes por um período mínimo de 10 anos a partir da disponibilização da máquina no mercado.

Contate o departamento de assistência técnica do seu país ou consulte o sítio Web, registre o produto com os códigos exigidos. Poderá também resolver por si mesmo possíveis anomalias antes de contactar a assistência técnica, e consulte a seção do manual.

A base de dados EPREL da UE fornece informações relacionadas ao desempenho da máquina de lavar roupa e da máquina secadora. Esta base de dados pode ser consultada diretamente, através do código QR presente na rotulagem energética da máquina de lavar roupa e da máquina secadora ou com a ligação <https://eprel.ec.europa.eu>. Nesse caso, deverá introduzir o nome do modelo presente na placa de identificação, afixada na lateral da porta. Para informações detalhadas sobre a rotulagem energética: www.theenergylabel.eu.

Se a anomalia persistir, contate o Centro de Assistência Técnica autorizado e forneça o código da anomalia. Os contatos da assistência técnica estão disponíveis no certificado de garantia e no sítio Web.

Limpeza periódica

Efetue limpezas periódicas para otimizar a utilização da máquina (veja a seção **LIMPEZA E MANUTENÇÃO**) para evitar a formação de calcário, maus odores e mofo. Pode utilizar um produto anti-calcário, seguir as instruções sobre o produto de descalcificação. Limpe a gaveta de dispensa pelo menos uma ou duas vezes por mês para evitar a acumulação de detergente.

Faça uma verificação periódica dos filtros de entrada de água; veja o procedimento no manual.

GUIDA PROGRAMMI

































Programmi		Temp. (°C)	Max Centrifuga (giri/m')	Max. carico lavaggio (kg)	Max. carico x asciugatura (kg)	Scoperti cassetto detersivi			Opzioni					Asciugatura dopo lavaggio se selezionata	Descrizione programma lavaggio	
						Prelavaggio	Lavaggio	Ammorbid.	Prelav.	Intensivo	Stira Meno	Risciacquo aggiuntivo	Flexi time			
Cotone e colorati	Delicati colorati poco sporchi	/ 20°	Max	7	4	✓	✓	✓	✓	✓	✓	✓	✓	✓	Normale	Lavaggio freddo o a 20°C, risciacqui e centrifuga finale alla velocità selezionata
	Delicati colorati normalmente sporchi	30° / 40°	Max	7	4	✓	✓	✓	✓	✓	✓	✓	✓	✓	Normale	Lavaggio a 30°C / 40°C, risciacqui e centrifuga finale alla velocità selezionata
	Capi in cotone normalmente sporchi lavabili insieme a 40° C / 60° C	Eco 40-60	Max	7	4	✓	✓	✓	✓	-	✓	✓	✓	✓	Normale	Lavaggio , risciacqui e centrifuga finale alla velocità selezionata
	Colorati resistenti normalmente sporchi	60°	Max	7	4	✓	✓	✓	✓	✓	✓	✓	✓	✓	Normale	Lavaggio a 60°C, risciacqui e centrifuga finale alla velocità selezionata
	Colorati resistenti molto sporchi	90°	Max	7	4	✓	✓	✓	✓	✓	✓	✓	✓	✓	Normale	Lavaggio a 90°C, risciacqui e centrifuga finale alla velocità selezionata
Sintetici	Capi da rinfrescare	/ 20°	1000	3,5	3,5	✓	✓	✓	✓	✓	-	✓	✓	Delicata	Lavaggio freddo o a 20°C, risciacqui e centrifuga finale alla velocità selezionata	
	Capi poco sporchi	30° / 40°	1000	3,5	3,5	✓	✓	✓	✓	✓	-	✓	✓	Delicata	Lavaggio a 30°C o 40°C, risciacqui e centrifuga finale alla velocità selezionata	
	Capi normalmente sporchi	60°	1000	3,5	3,5	✓	✓	✓	✓	✓	-	✓	✓	Delicata	Lavaggio a 60°C, risciacqui e centrifuga finale alla velocità selezionata	
Delicati / Seta	Capi da rinfrescare	/ 20°	600	2	-	-	✓	✓	-	✓	-	✓	-	-	-	Lavaggio freddo o a 20°C, risciacqui e centrifuga finale alla velocità selezionata
	Capi poco sporchi	30° / 40°	600	2	-	-	✓	✓	-	✓	-	✓	-	-	-	Lavaggio a 30°C o 40°C, risciacqui e centrifuga finale alla velocità selezionata
Lana	Capi da rinfrescare	/ 20°	800	2	-	-	✓	✓	-	-	-	-	-	-	-	Lavaggio freddo o a 20°C, risciacqui e centrifuga finale alla velocità selezionata
	Capi poco sporchi	30° / 40°	800	2	-	-	✓	✓	-	-	-	-	-	-	-	Lavaggio a 30°C o 40°C, risciacqui e centrifuga finale alla velocità selezionata
Risciacquo e centrifuga	+	-	Max	7	-	-	✓	-	-	✓	-	-	✓	-	-	Risciacquo e solo scarico, o scarico e centrifuga finale alla velocità selezionata
Scarico e centrifuga	+	-	Max	7	-	-	-	-	-	-	✓	-	✓	-	-	Solo scarico, o scarico e centrifuga finale alla velocità selezionata
Rapido		Cotone leggero o delicati da rinfrescare	/ 20°/30°	800	2	-	✓	✓	-	-	-	-	-	-	-	Lavaggio a freddo o 20°C / 30°C, risciacqui e centrifuga finale alla velocità selezionata
Ciclo notturno	Capi molto delicati poco sporchi	/ 20°	1000	3	3	✓	✓	✓	✓	✓	✓	-	✓	Normale	Lavaggio silenzioso a freddo o a 20 °C (avvisatore acustico disattivato), risciacqui e centrifuga finale alla velocità selezionata	
	Capi poco sporchi	30° / 40°	1000	3	3	✓	✓	✓	✓	✓	✓	-	✓	Normale	Lavaggio silenzioso a 30°C / 40 °C (avvisatore acustico disattivato), risciacqui e centrifuga finale alla velocità selezionata	
	Capi normalmente sporchi	60°	1000	3	3	✓	✓	✓	✓	✓	✓	-	✓	Normale	Lavaggio silenzioso a 60 °C (avvisatore acustico disattivato), risciacqui e centrifuga finale alla velocità selezionata	
Sport	Capi da rinfrescare	/ 20°	800	2	2	-	✓	✓	-	✓	-	✓	✓	Delicata	Lavaggio freddo o a 20°C, risciacqui e centrifuga finale alla velocità selezionata	
	Capi poco sporchi	30° / 40°	800	2	2	-	✓	✓	-	✓	-	✓	✓	Delicata	Lavaggio a 30° o 40°C, risciacqui e centrifuga finale alla velocità selezionata	
Camicie / Lavoro	Capi da rinfrescare	/ 20°	800	2	2	-	✓	✓	-	✓	-	✓	✓	Delicata	Lavaggio freddo o a 20°C, risciacqui e centrifuga finale alla velocità selezionata	
	Capi poco sporchi	30° / 40°	800	2	2	-	✓	✓	-	✓	-	✓	✓	Delicata	Lavaggio a 30° o 40°C, risciacqui e centrifuga finale alla velocità selezionata	
Misti	Cotone e sintetici da rinfrescare	/ 20°	1200	3	3	✓	✓	✓	✓	✓	✓	✓	✓	Delicata	Lavaggio freddo o a 20°C, risciacqui e centrifuga finale alla velocità selezionata	
	Cotone e sintetici poco sporchi	30° / 40°	1200	3	3	✓	✓	✓	✓	✓	✓	✓	✓	Delicata	Lavaggio a 30° o 40°C, risciacqui e centrifuga finale alla velocità selezionata	
Asciugatura	Delicata		60°	Max	-	3	-	-	-	-	-	-	-	-	-	Asciugatura delicata per capi sintetici e delicati
	Normale		90°	Max	-	4	-	-	-	-	-	-	-	-	-	Asciugatura normale per capi in cotone
	Pulizia asciugatura		-	-	-	-	-	-	-	-	-	-	-	-	-	Ciclo di pulizia circuito asciugatura

✓: Opzione disponibile



: Opzioni non selezionabili contemporaneamente

PROGRAM GUIDE































Programs		Temp. (°C)	Max. Spin (rpm)	Max. washing load (kg)	Max. drying load (kg)	Detergent drawer compartments			Options					Drying after wash if selected	Wash program description	
						Prewash	Wash	Softner	Prewash	Intensive	Easy Iron	Extra rinse	Flexi time			
																
Cotton and coloureds		Delicate coloureds with light dirt	 / 20°	Max	7	4	✓	✓	✓	✓	✓	✓	✓	Normal	Cold wash or at 20°C, rinses and final spin at the selected speed	
		Delicate coloureds with normal dirt	30° / 40°	Max	7	4	✓	✓	✓	✓	✓	✓	✓	✓	Normal	Wash at 30° or 40°C, rinses and final spin at the selected speed
		Normally soiled cotton laundry declared washable at 60°C or 40°C together	Eco 40-60	Max	7	4	✓	✓	✓	✓	-	✓	✓	✓	Normal	Wash, rinses and final spin at the selected speed
		Tough coloureds with normal dirt	60°	Max	7	4	✓	✓	✓	✓	✓	✓	✓	✓	Normal	Wash at 60°C, rinses and final spin at the selected
		Tough coloureds with heavy dirt	90°	Max	7	4	✓	✓	✓	✓	✓	✓	✓	✓	Normal	Wash at 90°C, rinses and final spin at the selected speed
Synthetics		Items for refreshing	 / 20°	1000	3,5	3,5	✓	✓	✓	✓	-	✓	✓	Delicate	Cold wash or at 20°C, rinses and final spin at the selected speed	
		Items with light dirt	30° / 40°	1000	3,5	3,5	✓	✓	✓	✓	✓	-	✓	✓	Delicate	Wash at 30° or 40°C, rinses and final spin at the selected speed
		Items with normal dirt	60°	1000	3,5	3,5	✓	✓	✓	✓	✓	-	✓	✓	Delicate	Wash at 60°C, rinses and final spin at the selected speed
Delicate/Silk		Items for refreshing	 / 20°	600	2	-	-	✓	✓	-	✓	-	-	-	Cold wash or at 20°C, rinses and final spin at the selected speed	
		Items with light dirt	30° / 40°	600	2	-	-	✓	✓	-	✓	-	✓	-	-	Wash at 30° or 40°C, rinses and final spin at the selected speed
Wool		Items for refreshing	 / 20°	800	2	-	-	✓	✓	-	-	-	-	-	Cold wash or at 20°C, rinses and final spin at the selected speed	
		Items with light dirt	30° / 40°	800	2	-	-	✓	✓	-	-	-	-	-	-	Wash at 30° or 40°C, rinses and final spin at the selected speed
Rinse and spin		-	Max	7	-	-	-	✓	-	-	✓	-	✓	-	Rinse and pump-out only, or pump-out and final spin at the selected speed	
Pump-out and spin		-	Max	7	-	-	-	-	-	-	✓	-	✓	-	Pump-out only, or pump-out and final spin at the selected speed	
Rapid		Light cotton or delicate fabrics for refreshing	 / 20°/30°	800	2	-	-	✓	✓	-	-	-	-	-	Cold wash or at 20°C / 30°C, rinses and final spin at the selected speed	
Night Wash		Very delicates items with light dirt	 / 20°	1000	3	3	✓	✓	✓	✓	✓	-	✓	Normal	Silent cold wash or at 20°C (buzzer off), rinses and final spin at the selected speed	
		Items with light dirt	30° / 40°	1000	3	3	✓	✓	✓	✓	✓	✓	-	✓	Normal	Silent wash at 30°C / 40°C (buzzer off), rinses and final spin at the selected speed
		Items with normal dirt	60°	1000	3	3	✓	✓	✓	✓	✓	✓	-	✓	Normal	Silent wash at 60°C (buzzer off), rinses and final spin at the selected speed
Sport		Items for refreshing	 / 20°	800	2	2	-	✓	✓	-	✓	✓	✓	Delicate	Cold wash or at 20°C, rinses and final spin at the selected speed	
		Items with light dirt	30° / 40°	800	2	2	-	✓	✓	-	✓	-	✓	✓	Delicate	Wash at 30° or 40°C, rinses and final spin at the selected speed
Shirt/Work		Items for refreshing	 / 20°	800	2	2	-	✓	✓	-	✓	✓	✓	Delicate	Cold wash or at 20°C, rinses and final spin at the selected speed	
		Items with light dirt	30° / 40°	800	2	2	-	✓	✓	-	✓	-	✓	✓	Delicate	Wash at 30° or 40°C, rinses and final spin at the selected speed
Mixed		Cotton and synthetics for refreshing	 / 20°	1200	3	3	✓	✓	✓	✓	✓	✓	✓	Delicate	Cold wash or at 20°C, rinses and final spin at the selected speed	
		Cotton and synthetics with light dirt	30° / 40°	1200	3	3	✓	✓	✓	✓	✓	✓	✓	✓	Delicate	Wash at 30° or 40°C, rinses and final spin at the selected speed
Drying		Delicate		60°	Max	-	3	-	-	-	-	-	-	-	Delicate drying for synthetic and delicate items	
		Normal		90°	Max	-	4	-	-	-	-	-	-	-	-	Normal drying for cotton items
		Clean		-	-	-	-	-	-	-	-	-	-	-	-	Drying circuit cleaning cycle

✓: Option available

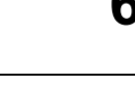

: Options which cannot be selected simultaneously

GUIDE DES PROGRAMMES

Programmes	Temp. (°C)	Max Essorage (trs/mn)	Charge maxi. lavage (kg)	Charge maxi. pour séchage (kg)	Compartiments bac à détergents			Options					Séchage après lavage si sélectionné	Description programme de lavage
					Prélavage	Lavage	Adoucissant	Prélavage	Intensif	Anti-froissement	Rinçage plus	Flexi time		
														
Coton et couleurs	Linge de couleur délicat peu sale	 / 20°	Max	7	4	✓	✓	✓	✓	✓	✓	✓	Normal	Lavage à froid ou 20°C, rinçages et essorage final à la vitesse sélectionnée
	Linge de couleur délicat normalement sale	30° / 40°	Max	7	4	✓	✓	✓	✓	✓	✓	✓	Normal	Lavage à 30° ou 40°C, rinçages et essorage final à la vitesse sélectionnée
	 Linge en coton normalement sale déclaré lavable à 60°C ou à 40°C ensemble	Eco 40-60	Max	7	4	✓	✓	✓	✓	-	✓	✓	Normal	Lavage, rinçages et essorage final à la vitesse sélectionnée
	Linge de couleur résistant normalement sale	60°	Max	7	4	✓	✓	✓	✓	✓	✓	✓	Normal	Lavage à 60°C, rinçages et essorage final à la vitesse sélectionnée
	Linge de couleur résistant très sale	90°	Max	7	4	✓	✓	✓	✓	✓	✓	✓	Normal	Lavage à 90°C, rinçages et essorage final à la vitesse sélectionnée
Synthétiques	 Vêtements à rafraîchir	 / 20°	1000	3,5	3,5	✓	✓	✓	✓	-	✓	✓	Délicat	Lavage à froid ou 20°C, rinçages et essorage final à la vitesse sélectionnée
	Vêtements peu sales	30° / 40°	1000	3,5	3,5	✓	✓	✓	✓	-	✓	✓	Délicat	Lavage à 30° ou 40°C, rinçages et essorage final à la vitesse sélectionnée
	Vêtements normalement sales	60°	1000	3,5	3,5	✓	✓	✓	✓	-	✓	✓	Délicat	Lavage à 60°C, rinçages et essorage final à la vitesse sélectionnée
Déliçats/Soie	 Vêtements à rafraîchir	 / 20°	600	2	-	-	✓	✓	-	-	✓	-	-	Lavage à froid ou 20°C, rinçages et essorage final à la vitesse sélectionnée
	Vêtements peu sales	30° / 40°	600	2	-	-	✓	✓	-	-	✓	-	-	Lavage à 30° ou 40°C, rinçages et essorage final à la vitesse sélectionnée
Laine	 Vêtements à rafraîchir	 / 20°	800	2	-	-	✓	✓	-	-	-	-	-	Lavage à froid ou 20°C, rinçages et essorage final à la vitesse sélectionnée
	Vêtements peu sales	30° / 40°	800	2	-	-	✓	✓	-	-	-	-	-	Lavage à 30° ou 40°C, rinçages et essorage final à la vitesse sélectionnée
Rinçage et essorage		-	Max	7	-	-	✓	-	-	✓	-	✓	-	Rinçage et vidange uniquement, ou vidange et essorage final à la vitesse sélectionnée
Vidange et essorage		-	Max	7	-	-	-	-	-	✓	-	✓	-	Vidange uniquement, ou vidange et essorage final à la vitesse sélectionnée
Rapide		 / 20°/30°	800	2	-	-	✓	✓	-	-	-	-	-	Lavage à froid ou 20° C / 30°C, rinçages et essorage final à la vitesse sélectionnée
Purge nocturne	 Vêtements à rafraîchir	 / 20°	1000	3	3	✓	✓	✓	✓	✓	-	✓	Normal	Lavage à froid ou à 20°C silencieux (buzzer désactivé), rinçage et essorage final à la vitesse sélectionnée
	Vêtements peu sales	30° / 40°	1000	3	3	✓	✓	✓	✓	✓	-	✓	Normal	Lavage à 30° ou 40°C silencieux (vibreur désactivé), rinçage et essorage final à la vitesse sélectionnée
	Vêtements normalement sales	60°	1000	3	3	✓	✓	✓	✓	✓	-	✓	Normal	Lavage à 60°C silencieux (vibreur désactivé), rinçage et essorage final à la vitesse sélectionnée
Sport	 Vêtements à rafraîchir	 / 20°	800	2	2	-	✓	✓	-	✓	-	✓	Délicat	Lavage à froid ou 20°C, rinçages et essorage final à la vitesse sélectionnée
	Vêtements peu sales	30° / 40°	800	2	2	-	✓	✓	-	✓	-	✓	Délicat	Lavage à 30° ou 40°C, rinçages et essorage final à la vitesse sélectionnée
Chemises / Travail	 Vêtements à rafraîchir	 / 20°	800	2	2	-	✓	✓	-	✓	-	✓	Délicat	Lavage à froid ou 20°C, rinçages et essorage final à la vitesse sélectionnée
	Vêtements peu sales	30° / 40°	800	2	2	-	✓	✓	-	✓	-	✓	Délicat	Lavage à 30° ou 40°C, rinçages et essorage final à la vitesse sélectionnée
Tissus mixtes	 Coton et synthétiques à rafraîchir	 / 20°	1200	3	3	✓	✓	✓	✓	✓	✓	✓	Délicat	Lavage à froid ou 20°C, rinçages et essorage final à la vitesse sélectionnée
	Coton et synthétiques peu sales	30° / 40°	1200	3	3	✓	✓	✓	✓	✓	✓	✓	Délicat	Lavage à 30° ou 40°C, rinçages et essorage final à la vitesse sélectionnée
Séchage	 Délicat	 / 60°	Max	-	3	-	-	-	-	-	-	-	-	Séchage délicat pour tissus synthétiques et déliçats
	Normal	 / 90°	Max	-	4	-	-	-	-	-	-	-	-	Séchage normal pour vêtements en coton
	Clean		-	-	-	-	-	-	-	-	-	-	-	Cycle de nettoyage circuit séchage

✓ Option disponible



: Options non sélectionnables simultanément

PROGRAMM-LEITFADEN

Programme		Temp. (°C)	Max. Schleuderdrehzahl (U/min)	Max. Beladung Waschen (kg)	Max. Beladung Trocknen (kg)	Kammern der Waschmittelschublade			Optionen					Trocknen nach dem Waschen, falls gewählt	Descrizione programma lavaggio	
						Vorwäsche	Hauptwäsche	Weichspüler	Vorwäsche	Intensiv	Bügelleicht	Sonder-spülgang	Flexi time			
Baumwoll- und Buntwäsche		Gering verschmutzte nicht farbechte Buntwäsche	/ 20°	Max.	7	4	✓	✓	✓	✓	✓	✓	✓	Normal	Kaltwäsche oder Hauptwäsche 20°C, Spülen und Endschleudern mit der eingestellten Drehzahl	
		Normal verschmutzte nicht farbechte Buntwäsche	30° / 40°	Max.	7	4	✓	✓	✓	✓	✓	✓	✓	Normal	Hauptwäsche 30°C oder 40°C, Spülen und Endschleudern mit der eingestellten Drehzahl	
		Roupas de algodão com sujidade normal que podem ser lavadas juntas a 60 °C ou 40 °C	Eco 40-60	Max.	7	4	✓	✓	✓	✓	-	✓	✓	Normal	Lavagem, enxaguamentos e centrifugação final na velocidade selecionada	
		Normal verschmutzte farbechte Buntwäsche	60°	Max.	7	4	✓	✓	✓	✓	✓	✓	✓	Normal	Hauptwäsche 60°C, Spülen und Endschleudern mit der eingestellten Drehzahl	
		Stark verschmutzte farbechte Buntwäsche	90°	Max.	7	4	✓	✓	✓	✓	✓	✓	✓	Normal	Hauptwäsche 90°C, Spülen und Endschleudern mit der eingestellten Drehzahl	
Synthetik		Wäsche, die aufgefrischt werden soll	/ 20°	1000	3,5	3,5	✓	✓	✓	✓	-	✓	✓	Schonend	Kaltwäsche oder Hauptwäsche 20°C, Spülen und Endschleudern mit der eingestellten Drehzahl	
		Gering verschmutzte Wäsche	30° / 40°	1000	3,5	3,5	✓	✓	✓	✓	-	✓	✓	Schonend	Hauptwäsche 30°C oder 40°C, Spülen und Endschleudern mit der eingestellten Drehzahl	
		Normal verschmutzte Wäsche	60°	1000	3,5	3,5	✓	✓	✓	✓	-	✓	✓	Schonend	Hauptwäsche 60°C, Spülen und Endschleudern mit der eingestellten Drehzahl	
Empfindliche Wäsche/Seide		Wäsche, die aufgefrischt werden soll	/ 20°	600	2	-	-	✓	✓	-	-	✓	-	-	-	Kaltwäsche oder Hauptwäsche 20°C, Spülen und Endschleudern mit der eingestellten Drehzahl
		Gering verschmutzte Wäsche	30° / 40°	600	2	-	-	✓	✓	-	✓	✓	-	-	-	Hauptwäsche 30°C / 40° C, Spülen und Endschleudern mit der eingestellten Drehzahl
Wolle		Wäsche, die aufgefrischt werden soll	/ 20°	800	2	-	-	✓	✓	-	-	-	-	-	-	Kaltwäsche oder Hauptwäsche 20°C, Spülen und Endschleudern mit der eingestellten Drehzahl
		Gering verschmutzte Wäsche	30° / 40°	800	2	-	-	✓	✓	-	-	-	-	-	-	Hauptwäsche 30°C oder 40°C, Spülen und Endschleudern mit der eingestellten Drehzahl
Spülen und Schleudern			-	Max.	7	-	-	✓	-	-	✓	-	✓	-	Nachspül- und Schleuderphase mit ausgewählte Schleuderdrehzahl	
Abpumpen und Schleudern			-	Max.	7	-	-	-	-	-	✓	-	✓	-	Nur Abpumpen oder Abpumpen und Schleuderphase mit ausgewählte Schleuderdrehzahl	
Schnell		Leichte Baumwollstoffe oder empfindliche Textilien, die aufgefrischt werden sollen	/ 20°/30°	800	2	-	-	✓	✓	-	-	-	-	-	-	Kaltwäsche oder Hauptwäsche 20° C /30°C, Spülen und Endschleudern mit der eingestellten Drehzahl
Nachtbetrieb		Gering verschmutzte sehr empfindliche Wäsche	/ 20°	1000	3	3	✓	✓	✓	✓	✓	-	✓	Normal	Kaltwäsche, Spülen und Endschleudern mit der eingestellten Drehzahl	
		Gering verschmutzte Wäsche	30° / 40°	1000	3	3	✓	✓	✓	✓	✓	-	✓	Normal	Hauptwäsche 30°C oder 40°C, Spülen und Endschleudern mit der eingestellten Drehzahl	
		Normal verschmutzte Wäsche	60°	1000	3	3	✓	✓	✓	✓	✓	-	✓	Normal	Hauptwäsche 60°C, Spülen und Endschleudern mit der eingestellten Drehzahl	
Sport		Wäsche, die aufgefrischt werden soll	/ 20°	800	2	2	-	✓	✓	-	✓	✓	✓	Schonend	Nachtprogramm Kaltwäsche bei 20°C (Summer AUS), Spülen und Endschleudern mit der eingestellten Drehzahl	
		Gering verschmutzte Wäsche	30° / 40°	800	2	2	-	✓	✓	-	✓	✓	✓	Schonend	Nachtprogramm bei 30 ° C oder 40 ° C (Summer AUS), Spülen und Endschleudern mit der eingestellten Drehzahl	
Hemden / Arbeitskleidung		Wäsche, die aufgefrischt werden soll	/ 20°	800	2	2	-	✓	✓	-	✓	✓	✓	Schonend	Kaltwäsche oder Hauptwäsche 20°C, Spülen und Endschleudern mit der eingestellten Drehzahl	
		Gering verschmutzte Wäsche	30° / 40°	800	2	2	-	✓	✓	-	✓	✓	✓	Schonend	Hauptwäsche 30°C oder 40°C, Spülen und Endschleudern mit der eingestellten Drehzahl	
Gemischte Wäsche		Baumwolle und Synthetik, die aufgefrischt werden soll	/ 20°	1200	3	3	✓	✓	✓	✓	✓	✓	✓	Schonend	Kaltwäsche oder Hauptwäsche 20°C, zusätzliches Spülen und Endschleudern mit der eingestellten Drehzahl	
		Gering verschmutzte Baumwolle und Synthetik	30° / 40°	1200	3	3	✓	✓	✓	✓	✓	✓	✓	Schonend	Hauptwäsche 30°C oder 40°C, zusätzliches Spülen und Endschleudern mit der eingestellten Drehzahl	
Trocknen		Schonend		60°	Max.	-	3	-	-	-	-	-	-	-	-	Schonendes Trocknen für synthetische und empfindliche Wäsche
		Normal		90°	Max.	-	4	-	-	-	-	-	-	-	-	Normales Trocknen für Baumwollwäsche
		Clean		-	-	-	-	-	-	-	-	-	-	-	-	Programm zum Reinigen des Trocknungskreislaufs

✓ Option verfügbar



: Diese Optionen können nicht gleichzeitig gewählt werden.

GUÍA PROGRAMAS

Programas		Temp. (°C)	Máx. Centrifuga (r.p.m.)	Carga máx. lavado (kg)	Carga máx. para secado (kg)	Compartimentos cajón detergentes			Opciones					Secado después de lavado si es seleccionado	Descripción programa lavado	
						Prelavado	Lavado	Suavizante	Prelavado	Intensivo	Planchar menos	Enjuague adicional	Flexi time			
Algodón y coloreados		Delicadas coloreadas poco sucias	❄️ / 20°	Máx.	7	4	✓	✓	✓	✓	✓	✓	✓	✓	Normal	Lavado en frío o de 20°C, enjuagues y centrifugado final a la velocidad seleccionada
		Delicadas coloreadas normalmente sucias	30° / 40°	Máx.	7	4	✓	✓	✓	✓	✓	✓	✓	✓	Normal	Lavado a 30 ° o de 40°C, enjuagues y centrifugado final a la velocidad seleccionada
		Prendas de algodón de suciedad normal, que se pueden lavar conjuntamente a 60°C o 40°C	Eco 40-60	Máx.	7	4	✓	✓	✓	✓	-	✓	✓	✓	Normal	Lavado enjuagues y centrifugado final a la velocidad seleccionada
		Coloreadas resistentes normalmente sucias	60°	Máx.	7	4	✓	✓	✓	✓	✓	✓	✓	✓	Normal	Lavado a 60 °C, enjuagues y centrifugado final a la velocidad seleccionada
		Coloreadas resistentes muy sucias	90°	Máx.	7	4	✓	✓	✓	✓	✓	✓	✓	✓	Normal	Lavado a 90 °C, enjuagues y centrifugado final a la velocidad seleccionada
Sintéticas		Prendas a refrescar	❄️ / 20°	1000	3,5	3,5	✓	✓	✓	✓	-	✓	✓	Delicado	Lavado en frío o de 20°C, enjuagues y centrifugado final a la velocidad seleccionada	
		Prendas poco sucias	30° / 40°	1000	3,5	3,5	✓	✓	✓	✓	-	✓	✓	Delicado	Lavado a 30 ° o de 40°C, enjuagues y centrifugado final a la velocidad seleccionada	
		Prendas normalmente sucias	60°	1000	3,5	3,5	✓	✓	✓	✓	-	✓	✓	Delicado	Lavado a 60 °C, enjuagues y centrifugado final a la velocidad seleccionada	
Delicadas/Seda		Prendas a refrescar	❄️ / 20°	600	2	-	-	✓	✓	-	✓	-	-	-	-	Lavado en frío o de 20°C, enjuagues y centrifugado final a la velocidad seleccionada
		Prendas poco sucias	30° / 40°	600	2	-	-	✓	✓	-	✓	-	-	-	-	Lavado a 30 ° o de 40°C, enjuagues y centrifugado final a la velocidad seleccionada
Lana		Prendas a refrescar	❄️ / 20°	800	2	-	-	✓	✓	-	-	-	-	-	-	Lavado en frío o de 20°C, enjuagues y centrifugado final a la velocidad seleccionada
		Prendas poco sucias	30° / 40°	800	2	-	-	✓	✓	-	-	-	-	-	-	Lavado a 30 ° o de 40°C, enjuagues y centrifugado final a la velocidad seleccionada
Enjuague y centrifugado				Máx.	7	-	-	✓	-	-	✓	-	✓	-	-	Enjuague y sólo descarga o descarga y centrifugado final a la velocidad seleccionada
Descarga y centrifugado				Máx.	7	-	-	-	-	-	✓	-	✓	-	-	Sólo descarga o descarga y centrifugado final a la velocidad seleccionada
Rápido		Algodón ligero o delicadas a refrescar	❄️ / 20°/30°	800	2	-	-	✓	✓	-	-	-	-	-	-	Lavado en frío o de 20° C / 30° C, enjuagues y centrifugado final a la velocidad seleccionada
Noche de purga		Prendas a refrescar	❄️ / 20°	1000	3	3	✓	✓	✓	✓	✓	-	✓	Normal	Lavado tranquilo en frío o de 20° (cuerno off), enjuagues y centrifugado final a la velocidad seleccionada	
		Prendas poco sucias	30° / 40°	1000	3	3	✓	✓	✓	✓	✓	-	✓	Normal	Lavado tranquilo a 30°C / 40 °C (cuerno off), enjuagues y centrifugado final a la velocidad seleccionada	
		Prendas normalmente sucias	60°	1000	3	3	✓	✓	✓	✓	✓	-	✓	Normal	Lavado tranquilo a 60 °C (cuerno off), enjuagues y centrifugado final a la velocidad seleccionada	
Sport		Prendas a refrescar	❄️ / 20°	800	2	2	-	✓	✓	-	✓	✓	✓	Delicado	Lavado en frío o de 20°C, enjuagues y centrifugado final a la velocidad seleccionada	
		Prendas poco sucias	30° / 40°	800	2	2	-	✓	✓	-	✓	✓	✓	Delicado	Lavado a 30 ° o de 40°C, enjuagues y centrifugado final a la velocidad seleccionada	
Camisas / Trabajo		Prendas a refrescar	❄️ / 20°	800	2	2	-	✓	✓	-	✓	✓	✓	Delicado	Lavado en frío o de 20°, enjuagues y centrifugado final a la velocidad seleccionada	
		Prendas poco sucias	30° / 40°	800	2	2	-	✓	✓	-	✓	✓	✓	Delicado	Lavado a 30 ° o de 40°C, enjuagues y centrifugado final a la velocidad seleccionada	
Mixtas		Algodón y sintéticas a refrescar	❄️ / 20°	1200	3	3	✓	✓	✓	✓	✓	✓	✓	Delicado	Lavado en frío o de 20°C, enjuagues y centrifugado final a la velocidad seleccionada	
		Algodón y sintéticas poco sucias	30° / 40°	1200	3	3	✓	✓	✓	✓	✓	✓	✓	Delicado	Lavado a 30 ° o de 40°C, enjuagues y centrifugado final a la velocidad seleccionada	
Secado		Delicada	☀️	60°	Máx.	-	3	-	-	-	-	-	-	-	-	Secado delicado para prendas sintéticas y delicadas
		Normal	☀️	90°	Máx.	-	4	-	-	-	-	-	-	-	-	Secado normal para prendas de algodón
		Clean	🌐	-	-	-	-	-	-	-	-	-	-	-	-	Ciclo de limpieza circuito de secado

✓: Opción disponible



: Opciones no seleccionables simultáneamente

LEIDRAAD PROGRAMMA'S



























Programma's	Temp. (°C)	Max. Centrifuge (toeren/min.)	Max. vulgewicht (kg)	Max. vulgewicht voor drogen (kg)	Vakjes wasmiddellade			Opties					Drogen na wassen wanneer geselecteerd	Beschrijving wasprogramma		
					Voorwas	Hoofdwas	Wasverzachter	Voorwas	Intensief	Minder strijken	Extra spoelbeurt	Flexi time				
Katoen en bonte was	Delicate, bonte, weinig vieze was	/ 20°	Max	7	4	✓	✓	✓	✓	✓	✓	✓	✓	✓	Normaal	Koud of op 20°C wassen, spoelen en eindcentrifuge bij geselecteerde snelheid
	Delicate bonte, normaal vieze was	30° / 40°	Max	7	4	✓	✓	✓	✓	✓	✓	✓	✓	✓	Normaal	Wassen op 30° of 40°C, spoelen en eindcentrifuge bij geselecteerde snelheid
	Katoenen was, normaal vervuild wasbaar op 60°C of 40°C samen	Eco 40-60	Max	7	4	✓	✓	✓	✓	-	✓	✓	✓	✓	Normaal	Wassen, spoelen en centrifugeren op het geselecteerde toerental
	Kleurvaste bonte, normaal vieze was	60°	Max	7	4	✓	✓	✓	✓	✓	✓	✓	✓	✓	Normaal	Wassen op 60°C, spoelen en eindcentrifuge bij geselecteerde snelheid
	Kleurvaste bonte, bijzonder vieze was	90°	Max	7	4	✓	✓	✓	✓	✓	✓	✓	✓	✓	Normaal	Wassen op 90°C, spoelen en eindcentrifuge bij geselecteerde snelheid
Synthetische was	Op te frissen was	/ 20°	1000	3,5	3,5	✓	✓	✓	✓	✓	-	✓	✓	✓	Delicate was	Koud of op 20°C wassen, spoelen en eindcentrifuge bij geselecteerde snelheid
	Weinig vieze was	30° / 40°	1000	3,5	3,5	✓	✓	✓	✓	✓	-	✓	✓	✓	Delicate was	Wassen op 30° of 40°C, spoelen en eindcentrifuge bij geselecteerde snelheid
	Normaal vieze was	60°	1000	3,5	3,5	✓	✓	✓	✓	✓	-	✓	✓	✓	Delicate was	Wassen op 60°C, spoelen en eindcentrifuge bij geselecteerde snelheid
Delicate was / zijde	Op te frissen was	/ 20°	600	2	-	-	✓	✓	-	✓	-	✓	-	-	-	Koud of op 20°C wassen, spoelen en eindcentrifuge bij geselecteerde snelheid
	Weinig vieze was	30° / 40°	600	2	-	-	✓	✓	-	✓	-	✓	-	-	-	Wassen op 30° of 40°C, spoelen en eindcentrifuge bij geselecteerde snelheid
Wol	Op te frissen was	/ 20°	800	2	-	-	✓	✓	-	-	-	-	-	-	-	Koud of op 20°C wassen, spoelen en eindcentrifuge bij geselecteerde snelheid
	Weinig vieze was	30° / 40°	800	2	-	-	✓	✓	-	-	-	-	-	-	-	Wassen op 30° of 40°C, spoelen en eindcentrifuge bij geselecteerde snelheid
Spoelen en centrifugeren		-	Max	7	-	-	-	✓	-	-	✓	-	✓	-	-	Spoelen en alleen leegpompen, of leegpompen en eindcentrifuge bij geselecteerde snelheid
Leegpompen en centrifugeren		-	Max	7	-	-	-	-	-	-	✓	-	✓	-	-	Alleen leegpompen, of leegpompen en eindcentrifuge bij geselecteerde snelheid
Snel	Op te frissen lichte katoenen of delicate was	/ 20°/30°	800	2	-	-	✓	✓	-	-	-	-	-	-	-	Koud of op 20° C /30°C wassen, spoelen en eindcentrifuge bij geselecteerde snelheid
Nachtwas	Bijzonder delicate, weinig vieze was	/ 20°	1000	3	3	✓	✓	✓	✓	✓	✓	-	✓	✓	Normaal	Stil wassen, koud of op 20°C (zoemer uit), spoelen en eindcentrifuge bij geselecteerde snelheid
	Weinig vieze was	30° / 40°	1000	3	3	✓	✓	✓	✓	✓	✓	-	✓	✓	Normaal	Stil wassen op 30° C / 40°C (zoemer uit), spoelen en eindcentrifuge bij geselecteerde snelheid
	Normaal vieze was	60°	1000	3	3	✓	✓	✓	✓	✓	✓	-	✓	✓	Normaal	Stil wassen op 60°C (zoemer uit), spoelen en eindcentrifuge bij geselecteerde snelheid
Sport	Op te frissen was	/ 20°	800	2	2	-	✓	✓	-	✓	-	✓	✓	✓	Delicate was	Koud of op 20°C wassen, spoelen en eindcentrifuge bij geselecteerde snelheid
	Weinig vieze was	30° / 40°	800	2	2	-	✓	✓	-	✓	-	✓	✓	✓	Delicate was	Wassen op 30° of 40°C, spoelen en eindcentrifuge bij geselecteerde snelheid
Overhemden / Werk	Op te frissen was	/ 20°	800	2	2	-	✓	✓	-	✓	-	✓	✓	✓	Delicate was	Koud of op 20°C wassen, spoelen en eindcentrifuge bij geselecteerde snelheid
	Weinig vieze was	30° / 40°	800	2	2	-	✓	✓	-	✓	-	✓	✓	✓	Delicate was	Wassen op 30° of 40°C, spoelen en eindcentrifuge bij geselecteerde snelheid
Gemengd	Op te frissen katoenen en synthetische was	/ 20°	1200	3	3	✓	✓	✓	✓	✓	✓	✓	✓	✓	Delicate was	Koud of op 20°C wassen, spoelen en eindcentrifuge bij geselecteerde snelheid
	Weinig vieze katoenen en synthetische was	30° / 40°	1200	3	3	✓	✓	✓	✓	✓	✓	✓	✓	✓	Delicate was	Wassen op 30° of 40°C, spoelen en eindcentrifuge bij geselecteerde snelheid
Drogen	Delicate was		60°	Max	-	3	-	-	-	-	-	-	-	-	-	Delicaat drogen voor synthetische en delicate was
	Normaal		90°	Max	-	4	-	-	-	-	-	-	-	-	-	Normaal drogen voor katoenen was
	Clean		-	-	-	-	-	-	-	-	-	-	-	-	-	Reinigingscyclus droogcircuit

✓ Beschikbare optie



: niet gelijktijdig selecteerbare opties

GUIA DE PROGRAMAS

Programas		Temp. (°C)	Centrifugação máx. (rpm)	Carga máx. de lavagem (kg)	Carga máx. para secagem (kg)	Compartimentos da gaveta para detergentes			Opções					Secagem após a lavagem, se seleccionada	Descrição do programa de lavagem
						Pré-lavagem	Lavagem	Amaciador	Pré-lavagem	Intensiva	Engomar fácil	Enxaguamento adicional	Flexi time		
															
Roupas de algodão e coloridas	Roupas delicadas coloridas pouco sujas	 / 20°	Máx.	7	4	✓	✓	✓	✓	✓	✓	✓	✓	Normal	Lavagem com água fria ou a 20°C, enxaguamentos e centrifugação final à velocidade seleccionada
	Roupas delicadas coloridas normalmente sujas	30° / 40°	Máx.	7	4	✓	✓	✓	✓	✓	✓	✓	✓	Normal	Lavagem a 30° ou a 40°C, enxaguamentos e centrifugação final à velocidade seleccionada
	 Roupas de algodão com sujidade normal que podem ser lavadas juntas a 60 °C ou 40 °C	Eco 40-60	Máx.	7	4	✓	✓	✓	✓	-	✓	✓	✓	Normal	Lavagem, enxaguamentos e centrifugação final na velocidade seleccionada
	Roupas coloridas resistentes normalmente sujas	60°	Máx.	7	4	✓	✓	✓	✓	✓	✓	✓	✓	Normal	Lavagem a 60°C, enxaguamentos e centrifugação final à velocidade seleccionada
	Roupas coloridas resistentes muito sujas	90°	Máx.	7	4	✓	✓	✓	✓	✓	✓	✓	✓	Normal	Lavagem a 90°C, enxaguamentos e centrifugação final à velocidade seleccionada
Roupas sintéticas	Roupas a refrescar	 / 20°	1000	3,5	3,5	✓	✓	✓	✓	✓	-	✓	✓	Delicada	Lavagem com água fria ou a 20°C, enxaguamentos e centrifugação final à velocidade seleccionada
	Roupas pouco sujas	30° / 40°	1000	3,5	3,5	✓	✓	✓	✓	✓	-	✓	✓	Delicada	Lavagem a 30° ou a 40°C, enxaguamentos e centrifugação final à velocidade seleccionada
	Roupas normalmente sujas	60°	1000	3,5	3,5	✓	✓	✓	✓	✓	-	✓	✓	Delicada	Lavagem a 60°C, enxaguamentos e centrifugação final à velocidade seleccionada
Roupas delicadas/Silk	Roupas a refrescar	 / 20°	600	2	-	-	✓	✓	-	✓	-	✓	-	-	Lavagem com água fria ou a 20°C, enxaguamentos e centrifugação final à velocidade seleccionada
	Roupas pouco sujas	30° / 40°	600	2	-	-	✓	✓	-	✓	-	✓	-	-	Lavagem a 30° ou a 40°C, enxaguamentos e centrifugação final à velocidade seleccionada
Lã	Roupas a refrescar	 / 20°	800	2	-	-	✓	✓	-	-	-	-	-	-	Lavagem com água fria ou a 20°C, enxaguamentos e centrifugação final à velocidade seleccionada
	Roupas pouco sujas	30° / 40°	800	2	-	-	✓	✓	-	-	-	-	-	-	Lavagem a 30° ou a 40°C, enxaguamentos e centrifugação final à velocidade seleccionada
Enxaguamento e centrifugação								✓	-	-	✓	-	✓	-	Enxaguamento e apenas descarga, ou descarga e centrifugação final à velocidade seleccionada
Descarga e centrifugação								-	-	-	✓	-	✓	-	Apenas descarga ou descarga e centrifugação final à velocidade seleccionada
Rápida	 Roupas de algodão leve ou delicadas a refrescar	 / 20°/30°	800	2	-	-	✓	✓	-	-	-	-	-	-	Lavagem com água fria ou a 20° C /30°C, enxaguamentos e centrifugação final à velocidade seleccionada
Noite expurgo	Roupas a refrescar	 / 20°	1000	3	3	✓	✓	✓	✓	✓	✓	-	✓	Normal	Lavagem sossegado com água fria ou a 20°C (buzina off), enxaguamentos e centrifugação final à velocidade seleccionada
	 Roupas pouco sujas	30° / 40°	1000	3	3	✓	✓	✓	✓	✓	✓	-	✓	Normal	Lavagem sossegado a 30° C / 40°C (buzina off), enxaguamentos e centrifugação final à velocidade seleccionada
	Roupas normalmente sujas	60°	1000	3	3	✓	✓	✓	✓	✓	✓	-	✓	Normal	Lavagem sossegado a 60°C (buzina off), enxaguamentos e centrifugação final à velocidade seleccionada
Sport	 Roupas a refrescar	 / 20°	800	2	2	-	✓	✓	-	✓	-	✓	✓	Delicada	Lavagem com água fria ou a 20°C, enxaguamentos e centrifugação final à velocidade seleccionada
	Roupas pouco sujas	30° / 40°	800	2	2	-	✓	✓	-	✓	-	✓	✓	Delicada	Lavagem a 30° ou a 40°C, enxaguamentos e centrifugação final à velocidade seleccionada
Camisas / Trabalho	Roupas a refrescar	 / 20°	800	2	2	-	✓	✓	-	✓	-	✓	✓	Delicada	Lavagem com água fria ou a 20°C, enxaguamentos e centrifugação final à velocidade seleccionada
	Roupas pouco sujas	30° / 40°	800	2	2	-	✓	✓	-	✓	-	✓	✓	Delicada	Lavagem a 30° ou a 40°C, enxaguamentos e centrifugação final à velocidade seleccionada
Tecidos mistos	 Roupas de algodão e sintéticas a refrescar	 / 20°	1200	3	3	✓	✓	✓	✓	✓	✓	✓	✓	Delicada	Lavagem com água fria ou a 20°C, enxaguamentos e centrifugação final à velocidade seleccionada
	Roupas de algodão e sintéticas pouco sujas	30° / 40°	1200	3	3	✓	✓	✓	✓	✓	✓	✓	✓	Delicada	Lavagem a 30° ou a 40°C, enxaguamentos e centrifugação final à velocidade seleccionada
Secagem	Delicada		60°	Máx.	-	3	-	-	-	-	-	-	-	-	Secagem delicada para roupas sintéticas e delicadas
	Normal		90°	Máx.	-	4	-	-	-	-	-	-	-	-	Secagem normal para roupas de algodão
	Clean		-	-	-	-	-	-	-	-	-	-	-	-	Ciclo de limpeza do circuito de secagem

✓. Opção disponível



: Opções que não podem ser seleccionadas simultaneamente

PROGRAMTABELL

Program		Temp. (°C)	Max. centrifugering (varv/minu)	Max. tvättmängd (kg)	Max. torktumlingsmängd (kg)	Tvättmedelslådans fack			Funktioner					Torktumling efter tvättning (tillval)	Beskrivning av tvättprogram
						Förtvätt	Huvud-tvätt	Sköljmedel	Förtvätt	Intensiv	Skrynkel-fritt	Extra-sköljning	Flexi time		
Vittvätt och kulörtvätt		Lätt smutsad fintvätt/kulörtvätt	/ 20°	Max.	7	4	✓	✓	✓	✓	✓	✓	✓	Normal	Kalltvätt eller tvättning på 20 °C, sköljning och slutcentrifugering på valt centrifugeringsvarvtal
		Normalt smutsad fintvätt/kulörtvätt	30° / 40°	Max.	7	4	✓	✓	✓	✓	✓	✓	✓	Normal	Tvättning på 30° eller 40 °C, sköljning och slutcentrifugering på valt centrifugeringsvarvtal
		Normalt smutsig bomullstvätt, förklarad tvättbar vid 60°C eller 40°C tillsammans	Eco 40-60	Max	7	4	✓	✓	✓	-	✓	✓	✓	Normal	Tvättar, sköljer och centrifugerar vid vald hastighet
		Normalt smutsad slitstark kulörtvätt	60°	Max.	7	4	✓	✓	✓	✓	✓	✓	✓	Normal	Tvättning på 60 °C, sköljning och slutcentrifugering på valt centrifugeringsvarvtal (normal tvätt med val av endast funktionen intensiv)
		Hårt smutsad slitstark kulörtvätt	90°	Max.	7	4	✓	✓	✓	✓	✓	✓	✓	Normal	Tvättning på 90 °C, sköljning och slutcentrifugering på valt centrifugeringsvarvtal
Syntetvätt		Uppfräschning av plagg	/ 20°	1000	3,5	3,5	✓	✓	✓	✓	-	✓	✓	Skonsam	Kalltvätt eller tvättning på 20 °C, sköljning och slutcentrifugering på valt centrifugeringsvarvtal
		Lätt smutsade plagg	30° / 40°	1000	3,5	3,5	✓	✓	✓	✓	-	✓	✓	Skonsam	Tvättning på 30° eller 40 °C, sköljning och slutcentrifugering på valt centrifugeringsvarvtal
		Normalt smutsade plagg	60°	1000	3,5	3,5	✓	✓	✓	✓	-	✓	✓	Skonsam	Tvättning på 60 °C, sköljning och slutcentrifugering på valt centrifugeringsvarvtal
Fintvätt och silke		Uppfräschning av plagg	/ 20°	600	2	-	-	✓	✓	-	✓	-	-	-	Kalltvätt eller tvättning på 20 °C, sköljning och slutcentrifugering på valt centrifugeringsvarvtal
		Lätt smutsade plagg	30° / 40°	600	2	-	-	✓	✓	-	✓	-	-	-	Tvättning på 30° eller 40 °C, sköljning och slutcentrifugering på valt centrifugeringsvarvtal
Ylle		Uppfräschning av plagg	/ 20°	800	2	-	-	✓	✓	-	-	-	-	-	Kalltvätt eller tvättning på 20 °C, sköljning och slutcentrifugering på valt centrifugeringsvarvtal
		Lätt smutsade plagg	30° / 40°	800	2	-	-	✓	✓	-	-	-	-	-	Tvättning på 30° eller 40 °C, sköljning och slutcentrifugering på valt centrifugeringsvarvtal
Sköljning och centrifugering			-	Max.	7	-	-	✓	-	-	✓	-	-	-	Sköljning och endast tömning, eller tömning och slutcentrifugering på valt centrifugeringsvarvtal
Tömning och centrifugering			-	Max.	7	-	-	-	-	-	✓	-	-	-	Endast tömning, eller tömning och slutcentrifugering på valt centrifugeringsvarvtal
Snabb		Uppfräschning av lätt smutsad vittvätt eller fintvätt	/ 20°/30°	800	2	-	-	✓	✓	-	-	-	-	-	Kalltvätt eller tvättning på 20°C /30° °C, sköljning och slutcentrifugering på valt centrifugeringsvarvtal
Nattprogram		Lätt smutsad ömtålig fintvätt	/ 20°	1000	3	3	✓	✓	✓	✓	✓	-	✓	Normal	Tyst kalltvätt eller tvättning på 20 °C (ingen ljudsignal), sköljning och slutcentrifugering på valt centrifugeringsvarvtal
		Lätt smutsade plagg	30° / 40°	1000	3	3	✓	✓	✓	✓	✓	-	✓	Normal	Tyst tvättning på 30° / 40 °C (ingen ljudsignal), sköljning och slutcentrifugering på valt centrifugeringsvarvtal
		Normalt smutsade plagg	60°	1000	3	3	✓	✓	✓	✓	✓	-	✓	Normal	Tyst tvättning på 60 °C (ingen ljudsignal), sköljning och slutcentrifugering på valt centrifugeringsvarvtal
Sport		Uppfräschning av plagg	/ 20°	800	2	2	-	✓	✓	-	✓	✓	✓	Skonsam	Kalltvätt eller tvättning på 20 °C, sköljning och slutcentrifugering på valt centrifugeringsvarvtal
		Lätt smutsade plagg	30° / 40°	800	2	2	-	✓	✓	-	✓	-	✓	Skonsam	Tvättning på 30° eller 40 °C, sköljning och slutcentrifugering på valt centrifugeringsvarvtal
Skjortor / Arbetskläder		Uppfräschning av plagg	/ 20°	800	2	2	-	✓	✓	-	✓	✓	✓	Skonsam	Kalltvätt eller tvättning på 20 °C, sköljning och slutcentrifugering på valt centrifugeringsvarvtal
		Lätt smutsade plagg	30° / 40°	800	2	2	-	✓	✓	-	✓	-	✓	Skonsam	Tvättning på 30° eller 40 °C, sköljning och slutcentrifugering på valt centrifugeringsvarvtal
Blandad tvätt		Uppfräschning av vittvätt/syntetvätt	/ 20°	1200	3	3	✓	✓	✓	✓	✓	✓	✓	Skonsam	Kalltvätt eller tvättning på 20 °C, sköljning och slutcentrifugering på valt centrifugeringsvarvtal
		Lätt smutsad vittvätt/syntetvätt	30° / 40°	1200	3	3	✓	✓	✓	✓	✓	✓	✓	Skonsam	Tvättning på 30° eller 40 °C, sköljning och slutcentrifugering på valt centrifugeringsvarvtal
Torktumling		Skonsam		60°	Max.	-	3	-	-	-	-	-	-	-	Skonsam torktumling för syntetvätt och fintvätt
		Normal		90°	Max.	-	4	-	-	-	-	-	-	-	Normal torktumling för vittvätt
		Clean		-	-	-	-	-	-	-	-	-	-	-	-

✓: Funktionen går att välja



: Funktioner som inte kan väljas samtidigt

ВЫБОР ПРОГРАММ

Программы	Темп. (°C)	Макс. отжим (об/мин)	Макс. загрузка для стирки (кг)	Макс. загрузка для сушки (кг)	Отсеки дозатора для моющих средств			Дополнительные функции					Сушка после стирки, если выбрана	Описание программы стирки	
					Предварительная стирка	Стирка	Смягчитель	Предварительная стирка	Интенсивная	Гладьте меньше	Дополнительное полоскание	Flexi time			
Хлопок и цветное белье	Цветные тонкие ткани с небольшим загрязнением	/ 20°	Макс.	7	4									Обычная	Холодная стирка при 20°C, полоскания и конечный отжим на выбранной скорости
	Цветные тонкие ткани с обычным загрязнением	30° / 40°	Макс.	7	4									Обычная	Стирка при 30° или 40°C, полоскания и конечный отжим на выбранной скорости
	Белье из хлопка средней степени загрязнения можно стирать вместе при температуре 60°C или 40°C	Есо 40-60	Макс.	7	4					-				Обычная	Стирка, полоскание и окончательный отжим на выбранной скорости
	Стойкое цветное белье с обычным загрязнением	60°	Макс.	7	4									Обычная	Стирка при 60°C, полоскания и конечный отжим на выбранной скорости
	Стойкое цветное белье с сильным загрязнением	90°	Макс.	7	4									Обычная	Стирка при 90°C, полоскания и конечный отжим на выбранной скорости
Синтетика	Освежение одежды	/ 20°	1000	3,5	3,5						-			Бережная	Холодная стирка при 20°C, полоскания и конечный отжим на выбранной скорости
	Белье с небольшим загрязнением	30° / 40°	1000	3,5	3,5						-			Бережная	Стирка при 30° или 40°C, полоскания и конечный отжим на выбранной скорости
	Белье с обычным загрязнением	60°	1000	3,5	3,5						-			Бережная	Стирка при 60°C, полоскания и конечный отжим на выбранной скорости
Тонкие ткани / шелк	Освежение одежды	/ 20°	600	2	-	-			-		-		-	-	Холодная стирка при 20°C, полоскания и конечный отжим на выбранной скорости
	Белье с небольшим загрязнением	30° / 40°	600	2	-	-			-		-		-	-	Стирка при 30° или 40°C, полоскания и конечный отжим на выбранной скорости
Шерсть	Освежение одежды	/ 20°	800	2	-	-			-	-	-	-	-	-	Холодная стирка при 20°C, полоскания и конечный отжим на выбранной скорости
	Белье с небольшим загрязнением	30° / 40°	800	2	-	-			-	-	-	-	-	-	Стирка при 30° или 40°C, полоскания и конечный отжим на выбранной скорости
Полоскание и отжим	-	Макс.	7	-	-	-	-		-		-		-	-	Полоскание и только слив или слив и конечный отжим на выбранной скорости
Слив и отжим	-	Макс.	7	-	-	-	-	-	-		-		-	-	Только слив или слив и конечный отжим на выбранной скорости
Быстрая	Освежение легкого хлопка или тонких тканей	/ 20°/30°	800	2	-	-			-	-	-	-	-	-	Холодная стирка при 20° / 30°C, полоскания и конечный отжим на выбранной скорости
Ночная стирка	Очень тонкие ткани с небольшим загрязнением	/ 20°	1000	3	3							-		Обычная	Бесшумная холодная стирка при 20°C (звуковой сигнал выкл.), полоскания и конечный отжим на выбранной скорости
	Ткани с небольшим загрязнением	30° / 40°	1000	3	3							-		Обычная	Бесшумная стирка при 30° / 40°C (звуковой сигнал выкл.), полоскания и конечный отжим на выбранной скорости
	Ткани с обычным загрязнением	60°	1000	3	3							-		Обычная	Бесшумная стирка при 60°C (звуковой сигнал выкл.), полоскания и конечный отжим на выбранной скорости
Sport	Освежение одежды	/ 20°	800	2	2	-			-		-			Бережная	Бесшумная холодная стирка при 20°C полоскания и конечный отжим на выбранной скорости
	Белье с небольшим загрязнением	30° / 40°	800	2	2	-			-		-			Бережная	Стирка при 30° или 40°C, полоскания и конечный отжим на выбранной скорости
Сорочки / Рабочая одежда	Освежение одежды	/ 20°	800	2	2	-			-		-			Бережная	Бесшумная холодная стирка при 20°C, полоскания и конечный отжим на выбранной скорости
	Белье с небольшим загрязнением	30° / 40°	800	2	2	-			-		-			Бережная	Стирка при 30° или 40°C, полоскания и конечный отжим на выбранной скорости
Ткани из смешанных волокон	Освежение Хлопок и синтетика	/ 20°	1200	3	3									Бережная	Бесшумная холодная стирка при 20°C, полоскания и конечный отжим на выбранной скорости
	Хлопок и синтетика с небольшим загрязнением	30° / 40°	1200	3	3									Бережная	Стирка при 30° или 40°C, полоскания и конечный отжим на выбранной скорости
Сушка	Бережная		Макс.	-	3	-	-	-	-	-	-	-	-	-	Бережная сушка для синтетического и тонкого белья
	Обычная		Макс.	-	4	-	-	-	-	-	-	-	-	-	Обычная сушка для хлопкового белья
	Clean		-	-	-	-	-	-	-	-	-	-	-	-	Цикл очистки сушильной системы

: Доступная дополнительная функция



: Функции, которые нельзя выбрать одновременно

PROGRAMTABEL













Programmer	Temp. (°C)	Maks. centrif. hast. (o/min)	Maks. mængde v. vask (kg)	Maks. mængde v. tørring (kg)	Rum i sæbeskuffe			Funktioner						Tørring efter vask (hvis valgt)	Beskrivelse af vaskeprogram	
					Forvask	Hovedvask	Skyllemiddel	Forvask	Intensiv	Strygefri	Ekstra skylning	Flexi time				
Bomuld og farvet tøj	Let snavset, sart, farvet tøj	20°	Maks.	7	4	✓	✓	✓	✓	✓	✓	✓	✓	✓	Normalt	Kold vask eller ved 20 °C, skylning og afsluttende centrifugering ved den valgte hastighed
	Normalt snavset, sart, farvet tøj	30° / 40°	Maks.	7	4	✓	✓	✓	✓	✓	✓	✓	✓	✓	Normalt	Vask ved 30°C eller 40 °C, skylning og afsluttende centrifugering ved den valgte hastighed
	Normalt snavset bomuldsvasketøj deklareret vaskbart ved 60 °C eller 40°C sammen	Eco 40-60	Maks.	7	4	✓	✓	✓	✓	-	✓	✓	✓	✓	Normalt	Vask, skyl og afsluttende centrifuge ved den valgte hastighed
	Normalt snavset, modstandsdygtigt, farvet tøj	60°	Maks.	7	4	✓	✓	✓	✓	✓	✓	✓	✓	✓	Normalt	Vask ved 60 °C, skylning og afsluttende centrifugering ved den valgte hastighed
	Meget snavset, modstandsdygtigt, farvet tøj	90°	Maks.	7	4	✓	✓	✓	✓	✓	✓	✓	✓	✓	Normalt	Vask ved 90 °C, skylning og afsluttende centrifugering ved den valgte hastighed
Syntetisk tøj	Tøj, der skal opfriskes	20°	1000	3,5	3,5	✓	✓	✓	✓	✓	-	✓	✓	✓	Sart	Kold vask eller ved 20 °C, skylning og afsluttende centrifugering ved den valgte hastighed
	Let snavset tøj	30° / 40°	1000	3,5	3,5	✓	✓	✓	✓	✓	-	✓	✓	✓	Sart	Vask ved 30°C eller 40 °C, skylning og afsluttende centrifugering ved den valgte hastighed
	Normalt snavset tøj	60°	1000	3,5	3,5	✓	✓	✓	✓	✓	-	✓	✓	✓	Sart	Vask ved 60 °C, skylning og afsluttende centrifugering ved den valgte hastighed
Sart tøj/silke	Tøj, der skal opfriskes	20°	600	2	-	-	✓	✓	-	✓	-	✓	-	-	-	Kold vask eller ved 20 °C, skylning og afsluttende centrifugering ved den valgte hastighed
	Let snavset tøj	30° / 40°	600	2	-	-	✓	✓	-	✓	-	✓	-	-	-	Vask ved 30°C eller 40 °C, skylning og afsluttende centrifugering ved den valgte hastighed
Uld	Tøj, der skal opfriskes	20°	800	2	-	-	✓	✓	-	-	-	-	-	-	-	Kold vask eller ved 20 °C, skylning og afsluttende centrifugering ved den valgte hastighed
	Let snavset tøj	30° / 40°	800	2	-	-	✓	✓	-	-	-	-	-	-	-	Vask ved 30°C eller 40 °C, skylning og afsluttende centrifugering ved den valgte hastighed
Skylning og centrifugering		-	Maks.	7	-	-	✓	-	-	✓	-	✓	-	-	-	Skylning og kun tømning eller tømning og afsluttende centrifugering ved den valgte hastighed
Tømning og centrifugering		-	Maks.	7	-	-	-	-	-	✓	-	✓	-	-	-	Kun tømning eller tømning og afsluttende centrifugering ved den valgte hastighed
Hurtig	Let bomuld eller sart tøj, der skal opfriskes	20°/30°	800	2	-	-	✓	✓	-	-	-	-	-	-	-	Kold vask eller ved 20°C /30 °C, skylning og afsluttende centrifugering ved den valgte hastighed
Natprogram	Let snavset, meget sart tøj	20°	1000	3	3	✓	✓	✓	✓	✓	✓	-	✓	✓	Normalt	Støjsvag kold vask eller ved 20 °C (lydsignal frakoblet), skylning og afsluttende centrifugering ved den valgte hastighed
	Let snavset tøj	30° / 40°	1000	3	3	✓	✓	✓	✓	✓	✓	-	✓	✓	Normalt	Støjsvag vask ved 30°C /40 °C (lydsignal frakoblet), skylning og afsluttende centrifugering ved den valgte hastighed
	Normalt snavset tøj	60°	1000	3	3	✓	✓	✓	✓	✓	✓	-	✓	✓	Normalt	Støjsvag vask ved 60 °C (lydsignal frakoblet), skylning og afsluttende centrifugering ved den valgte hastighed
Sportstøj	Tøj, der skal opfriskes	20°	800	2	2	-	✓	✓	-	✓	-	✓	✓	✓	Sart	Kold vask eller ved 20 °C, skylning og afsluttende centrifugering ved den valgte hastighed
	Let snavset tøj	30° / 40°	800	2	2	-	✓	✓	-	✓	-	✓	✓	✓	Sart	Vask ved 30°C eller 40 °C, skylning og afsluttende centrifugering ved den valgte hastighed
Skjorter/ arbejdstøj	Tøj, der skal opfriskes	20°	800	2	2	-	✓	✓	-	✓	-	✓	✓	✓	Sart	Kold vask eller ved 20 °C, skylning og afsluttende centrifugering ved den valgte hastighed
	Let snavset tøj	30° / 40°	800	2	2	-	✓	✓	-	✓	-	✓	✓	✓	Sart	Vask ved 30°C eller 40 °C, skylning og afsluttende centrifugering ved den valgte hastighed
Blandet	Bomuld og syntetisk tøj, der skal opfriskes	20°	1200	3	3	✓	✓	✓	✓	✓	✓	✓	✓	✓	Sart	Kold vask eller ved 20 °C, skylning og afsluttende centrifugering ved den valgte hastighed
	Let snavset bomuld og syntetisk tøj	30° / 40°	1200	3	3	✓	✓	✓	✓	✓	✓	✓	✓	✓	Sart	Vask ved 30°C eller 40 °C, skylning og afsluttende centrifugering ved den valgte hastighed
Tørring	Sart	60°	Maks.	-	3	-	-	-	-	-	-	-	-	-	-	Skånsom tørring til syntetisk og sart tøj
	Normalt	90°	Maks.	-	4	-	-	-	-	-	-	-	-	-	-	Normal tørring til bomuld
	Rengøring af tørresystem					-	-	-	-	-	-	-	-	-	-	Automatisk rengøringsprogram for tørresystem

✓: Mulig funktion



: Funktioner, der ikke kan vælges samtidigt

TABELA PROGRAMÓW

Programy		Temp. (°C)	Maks. prędkość wirowania (obr/min)	Maks. ciężar wsadu (kg)	Maks. ciężar wsadu do suszenia	Przegródki pojemnika na detergenty			Opcje					Suszenie po praniu, jeśli wybrane	Opis programu prania	
						Pranie wstępne	Pranie	Zmiękc.	Pranie wst.	Pranie intensywne	Bez prasowania	Dodatkowe płukanie	Flexi Time			
Bawełna i tkaniny kolorowe		Delikatne tkaniny kolorowe lekko zabrudzone	❄️ / 20°	Maks.	7	4	✓	✓	✓	✓	✓	✓	✓	✓	Normalne	Pranie w zimnej wodzie lub o temp. 20°C, cykle płukania i odwirowanie końcowe z wybraną prędkością
		Delikatne tkaniny kolorowe zabrudzone normalnie	30° / 40°	Maks.	7	4	✓	✓	✓	✓	✓	✓	✓	✓	Normalne	Pranie w temp. 30° C / 40°C, cykle płukania i odwirowanie końcowe z wybraną prędkością
		Normalnie zabrudzone ubrania bawełniane, przeznaczone do prania razem w 60°C lub 40°C	Eco 40-60	Maks.	7	4	✓	✓	✓	✓	-	✓	✓	✓	Normalne	Pranie, płukania i końcowe wirowanie z wybraną prędkością
		Tkaniny kolorowe zabrudzone normalnie	60°	Maks.	7	4	✓	✓	✓	✓	✓	✓	✓	✓	Normalne	Pranie w temp. 60°C, cykle płukania i odwirowanie końcowe z wybraną prędkością
		Tkaniny kolorowe zabrudzone normalnie	90°	Maks.	7	4	✓	✓	✓	✓	✓	✓	✓	✓	Normalne	Pranie w temp. 90°C, cykle płukania i odwirowanie końcowe z wybraną prędkością
Syntetyki		Odświeżanie	❄️ / 20°	1000	3,5	3,5	✓	✓	✓	✓	-	✓	✓	Tkaniny delikatne	Pranie w zimnej wodzie lub o temp. 20°C, cykle płukania i odwirowanie końcowe z wybraną prędkością	
		Tkaniny zabrudzone lekko	30° / 40°	1000	3,5	3,5	✓	✓	✓	✓	-	✓	✓	Tkaniny delikatne	Pranie w temp. 30° C lub 40°C, cykle płukania i odwirowanie końcowe z wybraną prędkością	
		Tkaniny zabrudzone normalnie	60°	1000	3,5	3,5	✓	✓	✓	✓	-	✓	✓	Tkaniny delikatne	Pranie w temp. 60°C, cykle płukania i odwirowanie końcowe z wybraną prędkością	
Tkaniny delikatne / Jedwab		Odświeżanie	❄️ / 20°	600	2	-	-	✓	-	✓	-	✓	-	-	-	Pranie w zimnej wodzie lub o temp. 20°C, cykle płukania i odwirowanie końcowe z wybraną prędkością
		Tkaniny zabrudzone lekko	30° / 40°	600	2	-	-	✓	-	✓	-	✓	-	-	-	Pranie w temp. 30°C lub 40°C, cykle płukania i odwirowanie końcowe z wybraną prędkością
Włna		Odświeżanie	❄️ / 20°	800	2	-	-	✓	-	-	-	-	-	-	-	Pranie w zimnej wodzie lub o temp. 20°C, cykle płukania i odwirowanie końcowe z wybraną prędkością
		Tkaniny zabrudzone lekko	30° / 40°	800	2	-	-	✓	-	-	-	-	-	-	-	Pranie w temp. 30°C lub 40°C, cykle płukania i odwirowanie końcowe z wybraną prędkością
Płukanie i wirowanie		-	Maks.	7	-	-	-	✓	-	-	✓	-	✓	-	Płukanie i samo spuszczenie wody, lub spuszczenie wody i odwirowanie końcowe z wybraną prędkością	
Spuszczenie wody i odwirowanie		-	Maks.	7	-	-	-	-	-	-	✓	-	✓	-	Tylko spuszczenie wody, lub spuszczenie wody i odwirowanie końcowe z wybraną prędkością	
Pranie szybkie		Bawełna lub tkaniny delikatne do odświeżenia	❄️ / 20°/30°	800	2	-	-	✓	-	-	-	-	-	-	Pranie w zimnej wodzie lub o temp. 20°C / 30°C, cykle płukania i odwirowanie końcowe z wybraną prędkością	
Pranie nocne		Tkaniny bardzo delikatne lekko zabrudzone	❄️ / 20°	1000	3	3	✓	✓	✓	✓	✓	-	-	Normalne	Pranie ciche w wodzie zimnej lub o temp. 20 °C (wyłączony sygnalizator akustyczny), cykle płukania i odwirowanie końcowe z wybraną prędkością	
		Tkaniny zabrudzone lekko	30° / 40°	1000	3	3	✓	✓	✓	✓	✓	-	-	Normalne	Pranie ciche w temp. 30° C / 40°C (wyłączony sygnalizator akustyczny), cykle płukania i odwirowanie końcowe z wybraną prędkością	
		Tkaniny zabrudzone normalnie	60°	1000	3	3	✓	✓	✓	✓	✓	-	-	Normalne	Pranie ciche w temp. 60 °C (wyłączony sygnalizator akustyczny), cykle płukania i odwirowanie końcowe z wybraną prędkością	
Sport		Odświeżanie	❄️ / 20°	800	2	2	-	✓	✓	-	✓	✓	✓	Tkaniny delikatne	Pranie w zimnej wodzie lub o temp. 20°C, cykle płukania i odwirowanie końcowe z wybraną prędkością	
		Tkaniny zabrudzone lekko	30° / 40°	800	2	2	-	✓	✓	-	✓	✓	✓	Tkaniny delikatne	Pranie w temp. 30° lub 40°C, cykle płukania i odwirowanie końcowe z wybraną prędkością	
Koszule / Odzież robocza		Odświeżanie	❄️ / 20°	800	2	2	-	✓	✓	-	✓	✓	✓	Tkaniny delikatne	Pranie w zimnej wodzie lub o temp. 20°C, cykle płukania i odwirowanie końcowe z wybraną prędkością	
		Tkaniny zabrudzone lekko	30° / 40°	800	2	2	-	✓	✓	-	✓	✓	✓	Tkaniny delikatne	Pranie w temp. 30° lub 40°C, cykle płukania i odwirowanie końcowe z wybraną prędkością	
Tkaniny mieszane		Bawełna i syntetyki do odświeżenia	❄️ / 20°	1200	3	3	✓	✓	✓	✓	✓	✓	✓	Tkaniny delikatne	Pranie w zimnej wodzie lub o temp. 20°C, cykle płukania i odwirowanie końcowe z wybraną prędkością	
		Bawełna i syntetyki zabrudzone lekko	30° / 40°	1200	3	3	✓	✓	✓	✓	✓	✓	✓	Tkaniny delikatne	Pranie w temp. 30° lub 40°C, cykle płukania i odwirowanie końcowe z wybraną prędkością	
Suszenie		Tkaniny delikatne	❄️	60°	Maks.	-	3	-	-	-	-	-	-	-	Suszenie delikatne dla syntetyków i tkanin delikatnych	
		Normalne	❄️	90°	Maks.	-	4	-	-	-	-	-	-	-	Suszenie normalne dla bawełny	
		Czyszczenie suszarki	🌐	-	-	-	-	-	-	-	-	-	-	-	-	Cykl czyszczenia obwodu suszenia

✓: Opcja dostępna



: Opcje niemogące być wybrane jednocześnie

ISTRUZIONI DI MONTAGGIO DELLE LAVATRICI INTEGRABILI	IT
ASSEMBLY INSTRUCTIONS FOR BUILT-IN WASHING MACHINES	EN
MONTAGEANLEITUNG FÜR EINBAUBAREWASCH- MASCHINEN	DE
INSTRUCTIONS DE MONTAGE DES LAVE-LINGE INTÉGRABLES	FR
INSTRUCCIONES DE INSTALACIÓN DE LAS LAVA- DORAS INTEGRABLES	ES
INSTRUÇÕES DE MONTAGEM DAS MÁQUINAS DE LAVAR ROUPA INTEGRÁVEIS	PT
MONTAGEINSTRUCTIES VAN INTEGREERBARE WASMACHINES	NL
MONTERINGSANVISNING FOR INTEGRERBARE VASKEMASKINER	DK
MONTERINGSANVISNINGAR FÖR INBYGGNADSBA- RA TVÄTTMASKINER	SE
ANKASTRE ÇAMAŞIR MAKİNELERİ İÇİN MONTAJ TALİMATLARI	TR
ИНСТРУКЦИИ ПО МОНТАЖУ ВСТРОЕННЫХ СТИРАЛЬНЫХ МАШИН	RU
INSTRUKCJA MONTAŻU PRALEK DO ZABUDOWY	PL
تعليمات تركيب الغسالات المدمجة	AR

INSTRUKCJA MONTAŻU PRALEK DO ZABUDOWY

WAŻNE - Urządzenie spełnia przepisy bezpieczeństwa obowiązujące w zakresie sprzętu elektrycznego i musi być zainstalowane przez wykwalifikowanego technika, zgodnie z obowiązującymi przepisami, aby zapobiec zagrożeniom dla użytkownika.

Wymiary do zabudowy Wymiary wnęki do zabudowy muszą być następujące: minimalna wysokość **820mm**, minimalna szerokość **600mm** i minimalna głębokość **584mm (rys. 1)**.

Informacje techniczne dotyczące założenia panelu Panel może być zamocowany z lewej lub prawej strony pralki (**rys. 2**)
Dostarczone urządzenie jest przystosowane do zamontowania panelu z lewej strony; po prawej stronie znajduje się bowiem mechanizm zamykający push-pull (w części górnej) i gumowa podkładka (w części dolnej).
Jeśli zamiast mechanizmu push-pull chcemy używać magnetycznego mechanizmu zamykającego, należy usunąć istniejący uchwyt i zamontować dostarczony uchwyt mechanizmu magnetycznego.

Ważne! Podczas czynności związanych z zakładaniem panelu (usunięcie z części przedniej wszystkich elementów zawiasów i zamykania) pralka musi być bezwzględnie wyłączona z sieci zasilającej.

Ostrzeżenie - Aby zamocować panel po prawej stronie (kierunek przeciwny do kierunku otwierania drzwiczek pralki), należy wymontować z przedniej części urządzenia mechanizm typu push-pull (lub magnetyczny) oraz element gumowy (**rys. 3-A**) i założyć je po przeciwległej stronie (**rys. 3-B**).

Wszystkie elementy z przedniej części pralki muszą być zamocowane prawidłowo (żaden otwór nie może pozostać pusty), aby zapobiec stykaniu się części pod napięciem wewnątrz urządzenia.

Firma nasza nie ponosi żadnej odpowiedzialności za nieprzestrzeganie powyższych norm bezpieczeństwa.

Korzystanie z szablonu

- 1) Ustalić wysokość listwy kuchni: wysokość drewnianego panelu uzyskuje się przez uprzednie ustalenie wysokości listwy kuchni.
Przykład: listwie **100mm** odpowiada maksymalna wysokość panelu równa **720 mm**. Jeżeli wysokość listwy musi być zwiększona, należy zredukować wysokość drewnianego panelu

-
- 2) Umieścić szablon na wewnętrznej stronie panelu i przy pomocy podziałki dopasować ustaloną wysokość listwy do dolnej części tegoż panelu (**rys. 4**). Szablon musi być wyśrodkowany również w kierunku poziomym w oparciu o linie pionowe zaznaczone na końcach.
 - 3) Po umieszczeniu szablonu w prawidłowym położeniu wyznaczyć położenie następujących otworów, wsuwając w nie końcówkę ołówka:
 - otwory do zawiasów i do śrub mocujących zawiasy (**rys. 4**)
 - otwór na płytkę metalową (jeśli chcemy używać magnetyczny mechanizm zamykania) lub zaczep do mechanizmu push pull (**rys. 4, A - B**)

Zamocowanie detali na panelu i zamocowanie panelu

- 1) Wywiercić na panelu otwory do założenia zawiasów (**rys. 5**), zaczepu mechanizmu push pull (**rys. 5**) lub metalowej płytki, jeśli chcemy używać mechanizmu zamykania magnetycznego, (**rys. 6**) oraz otwory do mocowania zawiasów (**rys. 6**).
- 2) Głębokość 13 mm i średnica 2mm otworów do mocowania zawiasów i płytki metalowej na magnes obowiązują dla panelu z **litego drewna**. W przypadku **plyty wiórowej** wywiercić tylko górną okładzinę (**rys. 6**).
- 3) Przykręcić do panelu dwa zawiasy (**rys. 7**)
- 4) Zamocować po stronie przeciwnej zaczep dla mechanizmu zamykania push pull lub metalową płytkę dla magnesu (**rys. 7**)
- 5) Zamocować panel do pralki zgodnie z instrukcjami (**rys. 8**).

Regulacja zawiasów

Jeśli po przymocowaniu do pralki panel byłby lekko przechylony lub przesunięty względem przedniej części, można to poprawić, regulując ruchomą część zawiasów (**rys. 9**).

Pozycjonowanie w miejscu zabudowy

Umieścić pralkę we wnęce dla niej przeznaczonej, obrócić nóżki, aby ją wypoziomować i zamocować je odnośnymi nakrętkami. W przypadku regulowanych nóżek tylnych skonsultować instrukcję obsługi i konserwacji.

Żeby zapobiec przekazywaniu wibracji pralki do mebli, między którymi została zainstalowana, należy uniemożliwić, aby boki i górna powierzchnia stykały się z tymiż meblami, **upewniając się, że pozostanie prześwit rzędu co najmniej 2mm**. Również tylna część urządzenia nie może dotykać tylnej ściany. **Jeśli wnęka ma wysokość 870 mm, musi zostać zastosowany zestaw podwyższający pralkę, który można nabyć za pośrednictwem Ośrodka Serwisowego.**

W celu spełnienia norm bezpieczeństwa należy w każdym razie całkowicie zamknąć otwory, które mogłyby powstać między podłogą i dolną częścią listwy oraz po bokach urządzenia, jeżeli

pralka została umieszczone na końcu danego ciągu mebli.
Ostona musi bezwzględnie zapobiegać stykaniu części instalacji elektrycznej pod napięciem i musi wymagać użycia narzędzi do jej usunięcia.
Firma nasza nie ponosi żadnej odpowiedzialności za nieprzestrzeganie powyższych norm bezpieczeństwa.

Zakładanie listwy

Ciągła listwa zestawu mebli kuchennych musi być wyjmowana w celu umożliwienia ewentualnego czyszczenia pompy spustowej.

W niektórych przypadkach listwa zestawu mebli kuchennych nie jest ciągła, lecz jest po prostu ograniczona do szerokości pralki. W przypadku takim listwa mebla może być zamocowana do listwy pralki 4 śrubami, przestrzegając 4 punktów odniesienia na niej umieszczonych (**patrz rys. 9-10-11**).

Założenie listwy mebli nie musi przewidywać eliminacji lub modyfikacji listwy pralki, lecz ta ostatnia ze względów bezpieczeństwa nie może zostać usunięta oraz musi pozostać nienaruszona i zamocowana do pralki.

1

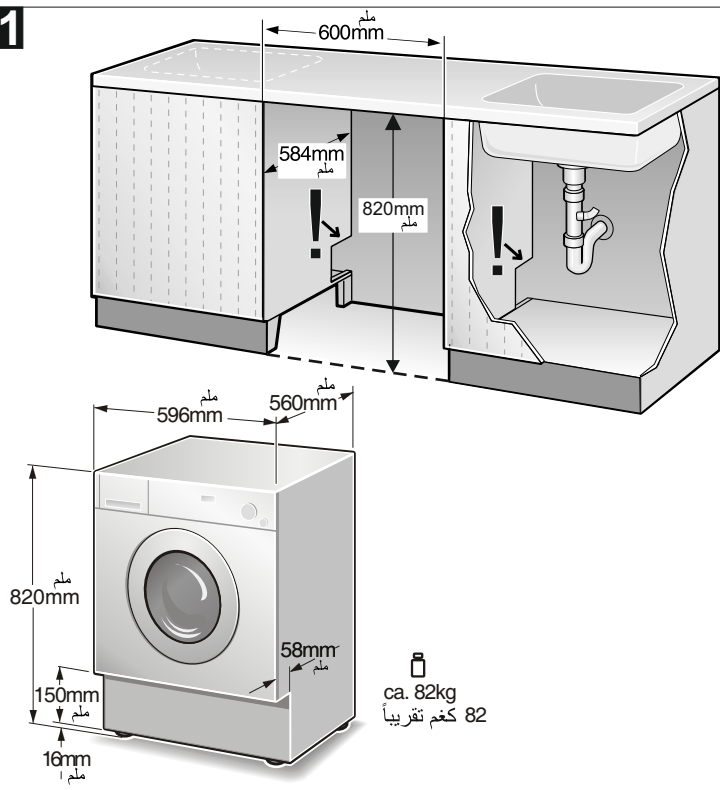

2

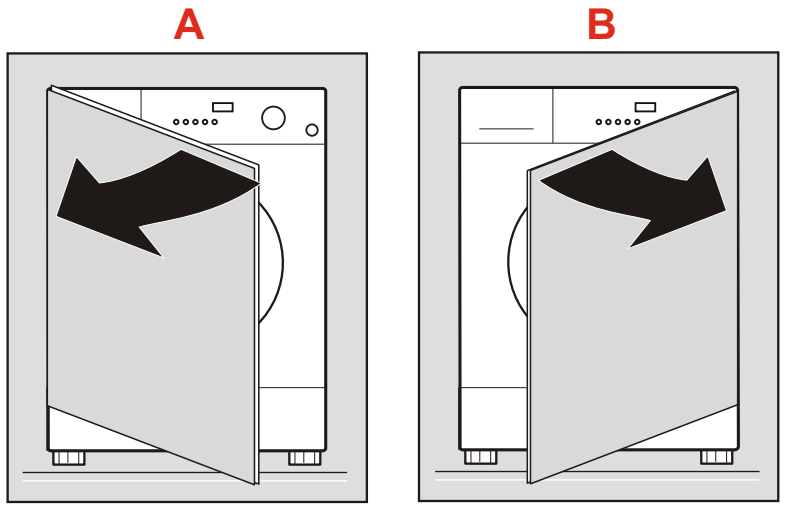

3

3 - A

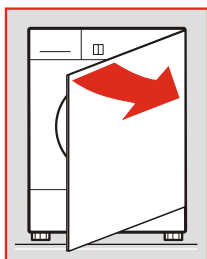
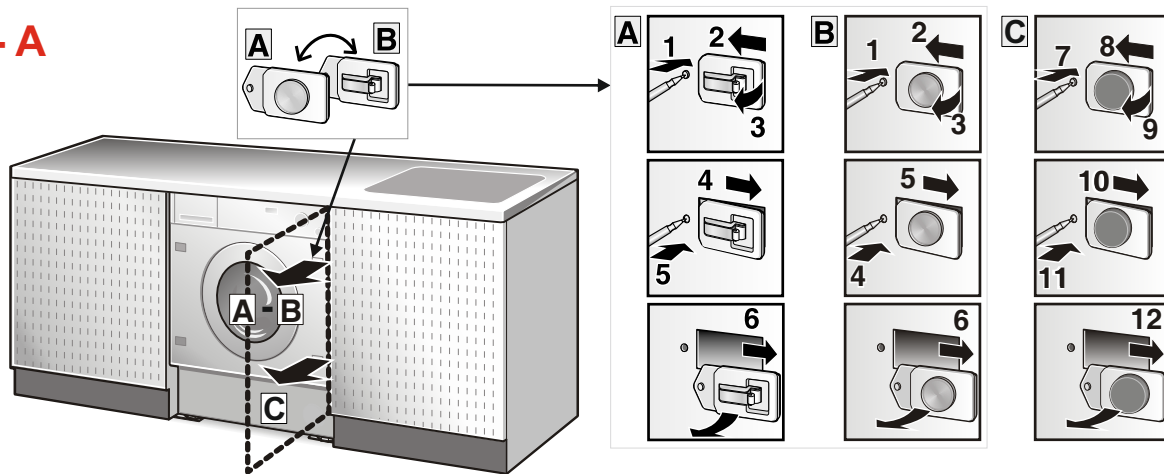

3 - B

