

Libretto di Istruzioni

Instructions Manual

Manuel d'Instructions

Bedienungsanleitung

Gebruiksaanwijzing

Manual de instrucciones

Manual de Instruções

Руководство по эксплуатации

Bruksanvisning

KMN75X - KMN75AB - KMN75AN

INDICE

IT

CONSIGLI E SUGGERIMENTI.....	4
CARATTERISTICHE.....	5
INSTALLAZIONE.....	6
USO.....	9
MANUTENZIONE.....	10

INDEX

EN

RECOMMENDATIONS AND SUGGESTIONS.....	13
CHARACTERISTICS.....	14
INSTALLATION.....	15
USE.....	18
MAINTENANCE.....	19

SOMMAIRE

FR

CONSEILS ET SUGGESTIONS.....	22
CARACTERISTIQUES.....	23
INSTALLATION.....	24
UTILISATION.....	27
ENTRETIEN.....	28

INHALTSVERZEICHNIS

DE

EMPFEHLUNGEN UND HINWEISE.....	31
CHARAKTERISTIKEN.....	32
MONTAGE.....	33
BEDIENUNG.....	36
WARTUNG.....	37

INHOUDSOPGAVE

NL

ADVIEZEN EN SUGGESTIES.....	40
EIGENSCHAPPEN.....	41
INSTALLATIE.....	42
GEBRUIK.....	45
ONDERHOUD.....	46

INDICE

ES

CONSEJOS Y SUGERENCIAS.....	49
CARACTERÍSTICAS.....	50
INSTALACIÓN.....	51
USO.....	54
MANTENIMIENTO.....	55

PT

ÍNDICE

CONSELHOS E SUGESTÕES.....	58
CARACTERÍSTICAS	59
INSTALAÇÃO.....	60
UTILIZAÇÃO	63
MANUTENÇÃO.....	64

УКАЗАТЕЛЬ

RU

СОВЕТЫ И РЕКОМЕНДАЦИИ	67
ХАРАКТЕРИСТИКИ	68
УСТАНОВКА.....	69
ЭКСПЛУАТАЦИЯ.....	72
УХОД.....	73

INNEHÅLL

SE

REKOMMENDATIONER OCH TIPS	76
EGENSKAPER.....	77
INSTALLATION.....	78
ANVÄNDING	81
UNDERHÅLL.....	82

СОВЕТЫ И РЕКОМЕНДАЦИИ

⚠ Настоящее руководство по эксплуатации составлено для разных моделей прибора. Возможно, вы встретите в нем описание отдельных комплектующих, не относящихся к модели Вашего прибора.

УСТАНОВКА

- Производитель отклоняет всякую ответственность за повреждения, вызванные неправильной и несоответствующей правилам установкой.
- Минимальное безопасное расстояние между плитой и вытяжкой должно быть 650 мм (некоторые модели могут быть установлены на меньшей высоте, см. разделы, посвященные габаритным размерам и установке прибора).
- Проверить соответствие напряжения сети указанному на табличке, закрепленной внутри вытяжки.
- Для приборов класса I проверить, чтобы электрическая проводка в доме обеспечивала правильное заземление.
- Соединить вытяжку с дымоходом трубкой диаметром, равным или больше 120 мм. Длина трубки должна быть как можно меньше.
- Не соединять вытяжку с выпускными трубами дымов от процессов горения (котлы, камины и проч.).
- В случае если в помещении используются как вытяжка, так и приборы, не работающие на электроэнергии (например, газовые приборы), необходимо должным образом проветривать помещение. Если на кухне нет окна, сделать отверстие наружу из помещения, чтобы через него поступал свежий воздух.

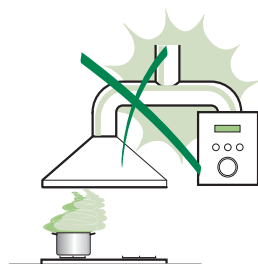

ЭКСПЛУАТАЦИЯ

- Вытяжка спроектирована исключительно для бытового применения для уничтожения запахов от готовки.
- Никогда не допускать несоответствующего пользования вытяжкой.
- Не оставлять открытое и сильное пламя под находящейся в работе вытяжкой.
- Обязательно регулировать пламя, чтобы оно не выходило за дно кастрюль.
- Следить за работой фритюрниц: сильно нагретое масло может воспламениться.
- Не готовить блюда фламбе под кухонной вытяжкой; опасность возникновения пожара.
- Запрещается пользоваться прибором людям (и детям) с ограниченными психическими, сенсорными и умственными способностями, а также лицам, не обладающим опытом и необходимыми знаниями, без контроля и предварительного обучения пользованием прибором со стороны ответственных за их безопасность лиц.
- Дети должны находиться под надзором взрослых и не играть с прибором.

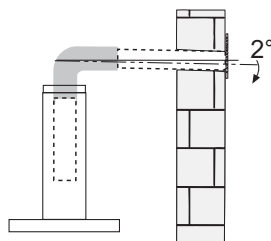

УХОД

- Прежде чем приступать к любой операции по уходу, отсоединить вытяжку от сети, вынув электрическую вилку или выключив главный выключатель.
- Производить тщательный и своевременный уход за фильтрами в рекомендуемые интервалы времени (Опасность пожара).
- Для уборки поверхностей вытяжки пользоваться влажной тряпкой и жидким нейтральным мылом.

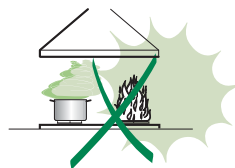

Символ  на изделии или на его упаковке указывает, что оно не подлежит утилизации в качестве бытовых отходов. Вместо этого его следует сдать в соответствующий пункт приемки электронного и электрооборудования для последующей утилизации. Соблюдая правила утилизации изделия, Вы сможете предотвратить причинение окружающей среде и здоровью людей потенциального ущерба, который возможен, в противном случае, вследствие неподобающего обращения с подобными отходами. За более подробной информацией об утилизации этого изделия просьба обращаться к местным властям, в службу по вывозу и утилизации отходов или в магазин, в котором Вы приобрели изделие.

ХАРАКТЕРИСТИКИ

Габариты

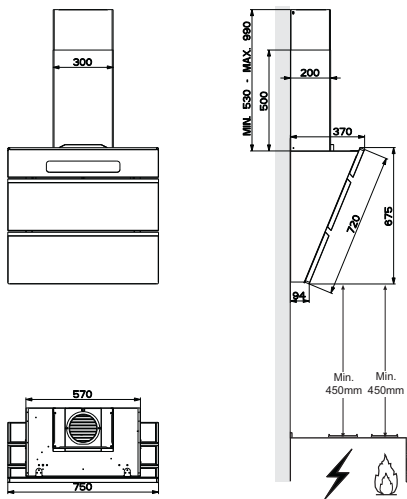

Части

Об.	Кол.	Части изделия
1	1	Корпус вытяжки в комплекте с устройствами управления, освещением, вентилятором, фильтрами.
2.1	1	Верхняя часть дымохода
2,2	1	Нижняя часть дымохода
8	1	Регулируемая решетка выпуска воздуха
10	1	Фланец с клапаном D.150 мм
16	1	Фильтрующая крышка

Об.	Кол.	Установочные компоненты
7.2.1	2	Кронштейны крепления верхней части дымохода
11	6	Вкладыши
11a	2	Вкладыши SB 12/10
12a	6	Винты 4,2 x 44,4
12c	10	Винты 2,9 x 6,5
12d	2	Винты 2,9 x 9,5

Кол.	Документация
1	Руководство по эксплуатации

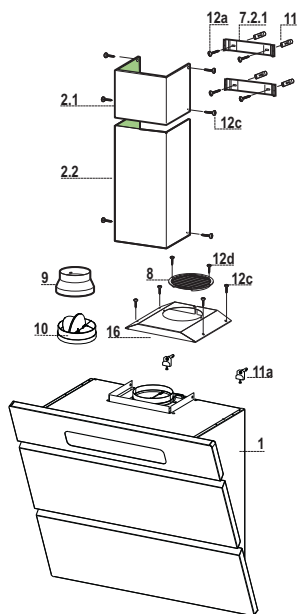

Отверстия в стене и крепление скоб

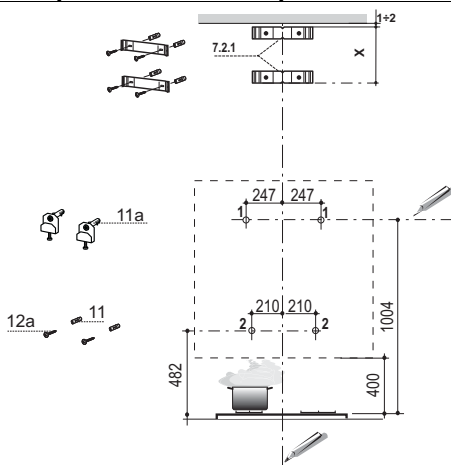

Проведите на стене:

- вертикальную линию до потолка или до верхнего предела по центру участка, предназначенного для установки вытяжки;
- горизонтальную линию на расстоянии не менее 1004 мм над варочной панелью.
- Отметьте точку **(1)** на горизонтальной линии на расстоянии 247 мм справа от вертикальной линии.
- Повторите эту операцию с противоположенной стороны вертикальной линии и проверьте, чтобы точки были на одном уровне.
- Обозначьте, как показано на рисунке, контрольную точку **(2)** на расстоянии 210 мм от вертикальной линии и на расстоянии 482 мм над варочной панелью.
- Повторите эту операцию с противоположенной стороны вертикальной линии и проверьте, чтобы точки были на одном уровне.
- Просверлите отверстия $\varnothing 12$ мм в обозначенных точках **(1)**.
- Просверлите отверстия $\varnothing 8$ мм в обозначенных точках **(2)**.
- Вставьте вкладыши со скобой **11a** в отверстия **(1)** и винтите их в стену.
- Вставьте в отверстия вкладыши **11** в отверстия **(2)**.

Установка вытяжки с декоративным дымоходом (Дополнительно)

- Приложите, как показано, скобу **7.2.1** к стене на расстоянии 1 – 2 мм от потолка или верхнего предела и выровняйте ее центр (пазы) по вертикальной линии.
- Отметьте центры отверстий скобы.
- Приложите, как показано, скобу **7.2.1** на расстоянии X мм под первой скобой (X = высота прилагаемой в комплекте верхней части дымохода) и выровняйте ее центр (пазы) по установочной вертикальной линии.
- Отметьте центры отверстий скобы.
- Просверлите отверстия $\varnothing 8$ мм в обозначенных точках.
- Вставьте в отверстия вкладыши **11**.
- Закрепите скобы прилагаемыми винтами **12a** (4,2 x 44,4).

Установка корпуса вытяжки

- Откройте панели (см. раздел Обслуживание).
- За специальные ручки выньте металлические жировые фильтры.
- Вставьте два винта **Vr** кронштейнов **11a** в исходное положение.
- Повесьте корпус вытяжки на 2 скобы **11a**.
- Изнутри корпуса вытяжки отрегулируйте затяжку винтов **Vr**, чтобы выровнять корпус вытяжки.
- Затяните предохранительные винты **11**.
- Закройте панели.

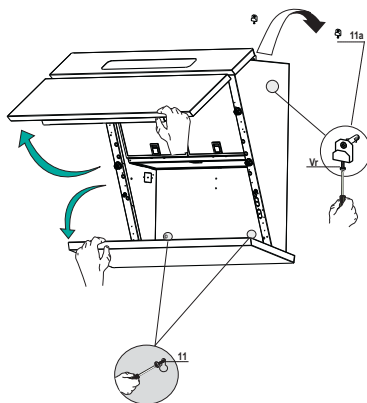

Соединения

ВЫПУСК ВОЗДУХА ИЗ ВСАСЫВАЮЩЕЙ ВЫТЯЖКИ

Для установки всасывающей вытяжки соединить ее с выпускной трубой жесткой или гибкой трубой \varnothing 150 или 120 мм, тип которой может выбрать монтажник.

Соединение трубки \varnothing 150

- В выпускное отверстие корпуса вытяжки вставить фланец \varnothing 150 мм **10**.
- Закрепить трубку соответствующими трубными зажимами. Необходимый крепежный материал не входит в комплект.

Соединение трубки \varnothing 120

- Для соединения с трубкой \varnothing 120 мм вставить переходный фланец **9** в ранее установленный фланец \varnothing 150 мм **10**.
- Закрепить трубку соответствующими трубными зажимами. Необходимый крепежный материал не входит в комплект.
- В обоих случаях вынуть, если имеются, угольные фильтры.

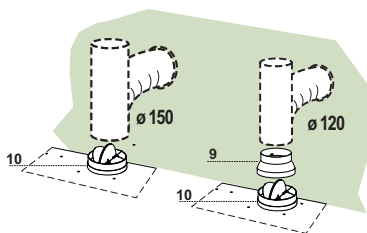

ВЫПУСК ВОЗДУХА ИЗ ФИЛЬТРУЮЩЕЙ ВЫТЯЖКИ

Для установки исполнения с режимом рециркуляции (с фильтрацией) необходимо установить дополнительный комплект картриджа с угольным фильтром.

- Снимите крепежный уголок дымохода
- Закрепите над отверстием для выпуска воздуха фильтрующее покрытие, пользуясь 4 винтами **12c** (2,9 x 6,5).
- Закрепите направленную решетку **8** над отверстием для выпуска очищенного воздуха 2 прилагаемыми винтами **12d** (2,9 x 9,5).

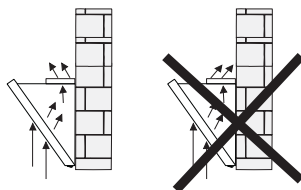
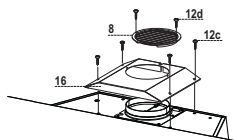

ЭЛЕКТРИЧЕСКОЕ ПОДКЛЮЧЕНИЕ

- Соединить вытяжку с сетевым напряжением, установив двухполюсный выключатель с разведением контактов не менее 3 мм.
- Снять противожировые фильтры (смотри раздел “Уход”) и проверить правильность положения разъема питающего кабеля в розетке вытяжки

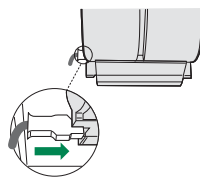

Установка дымохода

Дымоход можно установить, только если вытяжка подключена в функции всасывания.

Верхняя часть дымохода

- Слегка разведите в стороны обе боковины, зацепите их сзади за скобы **7.2.1** и вновь сведите до упора.
- Закрепите дымоход по бокам к скобам прилагаемыми 4 винтами **12c** (2,9 x 6,5).

Нижняя часть дымохода

- Слегка разведите в стороны обе боковины дымохода, закрепите их между верхней частью дымохода и стеной и вновь сведите до упора.
- Закрепите сбоку нижнюю часть дымохода к корпусу вытяжки 2 прилагаемыми винтами **12c** (2,9 x 6,5).

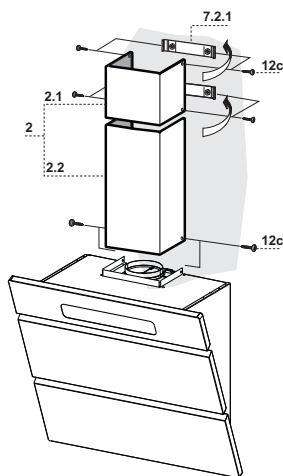

ЭКСПЛУАТАЦИЯ



Панель управления

Кнопка	Функция	Дисплей
A	Включает / выключает двигатель всасывания.	Отображает настроенную скорость работы.
B	Снижает скорость работы.	Отображает настроенную скорость работы.
C	Повышает скорость работы.	Отображает настроенную скорость работы.
D	Включает интенсивную скорость из любой скорости даже при выключенном двигателе; такая скорость задается на 10 минут. По истечении этого времени система возвращается на настроенную ранее скорость. Функция пригодна для обработки максимальных объемов дыма от готовки. При нажатии кнопки в течение примерно 5 секунд, когда все нагрузки выключены (двигатель + освещение), включается / отключается аварийный сигнал фильтров на активированном угле.	Раз в секунду визуализирует по очереди HI и оставшееся время. FC+Точка (2 мигания) – аварийный сигнал включен. FC+Точка (1 мигание) – аварийный сигнал выключен.
E	Функция 24H Включает двигатель на первой скорости и обеспечивает всасывание в течение 10 минут каждый час.	Отображает 24 , и раз в секунду мигает точка внизу справа, пока двигатель находится в работе. Отключается нажатием кнопки.
F	Функция Delay Включает автоматическое отключение с задержкой 30'. Функция пригодна для удаления оставшихся от готовки запахов. Может быть включена из любого положения настройки; отключается нажатием кнопки или выключением двигателя. При нажатии кнопки в течение примерно 5 секунд, когда все нагрузки выключены (двигатель + освещение), включается / отключается пульт ДУ.	Отображает скорость работы, и раз в секунду мигает точка внизу справа. IR+Точка (2 мигания) – аварийный сигнал включен. IR+Точка (1 мигание) – аварийный сигнал выключен.
G	При наличии аварийного сигнала о состоянии фильтров нажатием кнопки в течение примерно 3 секунд сигнал можно сбросить. Указанная сигнализация видна только при отключенном двигателе.	Мигает FF три раза. По завершении операции гаснет показанная ранее сигнализация. FG указывает на необходимость помыть металлические жировые фильтры. Сигнал включается после 100 часов фактической работы вытяжки. FC указывает на необходимость заменить фильтры на активированном угле, а также помыть металлические жировые фильтры. Сигнал включается после 200 часов фактической работы вытяжки.
H	При каждом нажатии кнопки снижает яркость освещения.	
I	Включает и выключает осветительную систему максимальной яркости.	
L	При каждом нажатии кнопки повышает яркость освещения.	

Устройство блокировки кнопочной панели: кнопочную панель можно блокировать, к примеру, для очистки стеклянной поверхности, когда двигатель и освещение вытяжки выключены.

При нажатии кнопки **A** в течение примерно 5 секунд можно включить или отключить функцию блокировки кнопочной панели, о чем свидетельствует:

- 1 импульс “00” блокировка кнопочной панели включена.
- 2 импульса “00” блокировка кнопочной панели отключена.

УХОД

ПУЛЬТ ДИСТАНЦИОННОГО УПРАВЛЕНИЯ (ДОПОЛНИТЕЛЬНО)

Данным прибором можно управлять пультом дистанционного управления на щелочных батарейках с угольным элементом 1,5 В стандартного типа LR03-AAA (не включено в комплект поставки).

- Не оставлять пульт вблизи от источников тепла.
- Не выбрасывать батарейки вместе с обычным мусором, складывать их в специальные сборные емкости.

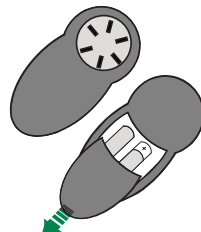

Открытие и блокировка панелей

- Потяните на себя панели в центре и откройте их.
- Для блокировки верхней панели на ней предусмотрен стержень, подвижная оконечность которого должна быть вставлена в подготовленное на боковой стороне корпуса вытяжки отверстие.
- Потяните на себя и откройте нижнюю панель, к которой закреплен предохранительный провод, чтобы панель не ударялась о нижнюю сторону вытяжки.

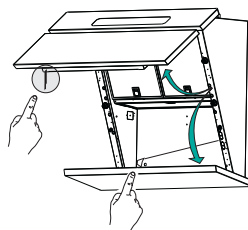

Металлические жировые фильтры

Фильтры можно мыть в посудомоечной машине. Их следует мыть, когда на дисплее появляется символ **FG** и не реже одного раза в 2 месяца работы, или даже чаще в случае особенно интенсивного использования вытяжки.

Сброс аварийного сигнала

- Выключите освещение и двигатель всасывания.
- Нажмите кнопку **G** в течение не менее 3 секунд (см. раздел Эксплуатация).

Очистка фильтров

- Потяните на себя панели в центре и откройте их (см. раздел Обслуживание).
- По очереди выньте фильтры. Для этого прижмите их к задней стенке вытяжки и одновременно надавите вниз.
- Осторожно помойте фильтры, чтобы они не согнулись, и перед установкой дайте им просохнуть. (Появляющееся со временем изменение цвета поверхности фильтров совершенно не влияет на качество их работы.)
- Поставьте фильтры на место так, чтобы ручка находилась с видимой наружной стороны.
- Закройте панели.

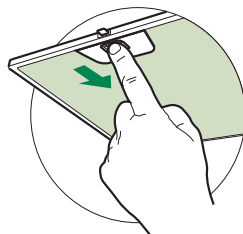

Фильтры против запахов на активированном угле (фильтрующая вытяжка)

Такой фильтр нельзя мыть и восстанавливать, его необходимо менять, когда на дисплее появляется символ **FC**, или не реже одного раза в 4 месяца. Аварийная сигнализация имеет место, только когда включен двигатель всасывания.

Включение аварийного сигнала

- В вытяжках с функцией фильтрации аварийный сигнал насыщения фильтров должен быть включен в момент установки прибора или позднее.
- Выключите освещение и двигатель всасывания.
- Нажмите кнопку **D** в течение примерно 5 секунд.
 - 2 Мигания надписи **FC+Точка** -- Аварийный сигнал насыщения фильтра на активированном угле **ВКЛЮЧЕН**.
 - 1 Мигание надписи **FC+Точка** -- Аварийный сигнал насыщения фильтра на активированном угле **ВЫКЛЮЧЕН**.

ЗАМЕНА ФИЛЬТРА ПРОТИВ ЗАПАХОВ НА АКТИВИРОВАННОМ УГЛЕ

Сброс аварийного сигнала

- Выключите освещение и двигатель всасывания.
- Нажмите кнопку **G** в течение не менее 3 секунд (см. раздел Эксплуатация).

Замена фильтра

- Потяните на себя панели в центре и откройте их (см. раздел Обслуживание).
- Выньте металлические жировые фильтры.
- Выньте насыщенные фильтры против запахов на активированном угле, как показано на рисунке (А).
- Установите новые фильтры, как показано на рисунке (В).
- Поставьте на место металлические жировые фильтры.
- Закройте панели.

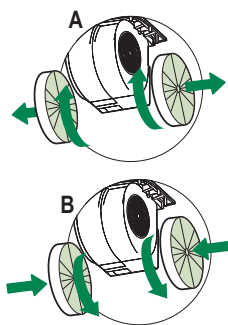

Освещение

ЗАМЕНА ЛАМП

Галогенные лампы 20 Вт.

- Надавить на металлическое зажимное кольцо и вынуть, поддерживая, крышку лампы.
- Вынуть галогенную лампу из патрона.
- Заменить ее на новую с такими же характеристиками; правильно вставить два штыревых контакта в гнездо лампового патрона.
- Надавив, поставить на место крышку лампы.

