

MANUALE D'USO

FORNO DA INCASSO

IT

INSTRUCTION MANUAL

BUILT-IN OVEN

EN

MANUEL D'UTILISATION

FOUR ENCASTRABLE

FR

GEBRAUCHSANWEISUNG

EINBAUBACKOFEN

DE

GEBRUIKSAANWIJZING

INBOUWOVEN

NL

MANUAL DE USO

HORNO EMPOTRADO

ES

MANUAL DE UTILIZAÇÃO

FORNO DE ENCASTRAR

PT

РУКОВОДСТВО ПО ЭКСПЛУАТАЦИИ

ВСТРАИВАЕМЫЙ ДУХОВОЙ ШКАФ

RU

INSTRUKCJA UŻYTKOWNIKA

PIEKARNIK DO ZABUDOWY

PL

FMI625CN



---

**ITALIANO**

---

Gentile Cliente, desideriamo ringraziarla per la fiducia accordataci.

Scegliendo un nostro prodotto, Lei ha optato per soluzioni in cui la ricerca estetica, abbinata ad una progettazione tecnica innovativa, offre oggetti unici che diventano elementi d'arredo.

AugurandoLe di apprezzare appieno le funzionalità del Suo elettrodomestico, Le porgiamo i nostri più cordiali saluti.

---

**ENGLISH**

---

Dear customer, we would like to thank you for your confidence in us.

By choosing one of our products, you have opted for solutions where research for beauty meets innovative technical design to provide unique objects which become pieces of furniture.

We hope you get the most out of your household appliance.

Kindest regards.

---

**FRANÇAIS**

---

Cher Client, nous souhaitons vous remercier pour la confiance que vous nous accordez.

En choisissant l'un de nos produits, vous avez opté pour des solutions dont la recherche esthétique, associée à une conception technique innovante, offre des objets uniques qui deviennent des éléments de décoration. Tout en vous souhaitant d'apprécier pleinement les fonctions de votre appareil électroménager, nous vous présentons nos salutations les plus cordiales.

---

**DEUTSCH**

---

Sehr geehrter Kunde, wir danken Ihnen für Ihr Vertrauen.

Mit der Wahl eines unserer Produkte haben Sie sich für Lösungen entschieden, deren Ästhetik und innovativer technischer Entwurf Einrichtungsgegenstände von besonderem Design schaffen.

In der Hoffnung, dass Sie die Funktionen Ihres Haushaltsgerätes voll und ganz genießen und schätzen werden, verbleiben wir mit freundlichen Grüßen.

---

**NEDERLANDS**

---

Geachte klant, we danken u hartelijk voor het in ons gestelde vertrouwen.

Door voor een van onze producten te kiezen hebt u gekozen voor oplossingen met een esthetiek en innovatief technisch ontwerp die resulteren in unieke voorwerpen die een onderdeel van uw meubilair zullen worden.

We hopen dat u de functionaliteiten van uw huishoudtoestel ten volle zal waarderen.

Met hoogachting

---

**ESPAÑOL**

---

Estimado Cliente, deseamos darle las gracias por la confianza que ha depositado en nosotros.

Al elegir uno de nuestros productos, usted ha optado por soluciones en que la búsqueda estética, combinada con una proyectación técnica innovadora, ofrece objetos únicos que se convierten en elementos de decoración.

Deseándole que pueda apreciar plenamente las funcionalidades de su electrodoméstico, le enviamos nuestros saludos más cordiales.

---

**PORTUGUÊS**

---

Caro Cliente, queremos agradecer-lhe pela confiança que em nós deposita.

Ao escolher um produto nosso, optou por soluções em que a procura estética, combinada com uma concepção técnica inovadora, oferece objetos únicos que se transformam em elementos de decoração. Desejando-lhe que desfrute totalmente das funcionalidades do seu eletrodoméstico, enviamos-lhe os nossos mais sinceros cumprimentos.

---

**РУССКИЙ**

---

Уважаемый клиент! Благодарим вас за оказанное нам доверие.

Приобретенная вами продукция нашей марки предоставляет решения, в которых изысканная эстетика в сочетании с инновационным техническим дизайном воплощена в уникальные изделия, идеально сочетающиеся с элементами интерьера.

Надеемся, что вы в полной мере оцените разнообразные функции вашего электроприбора. Выражаем вам наше глубокое уважение.

---

**POLSKI**

---

Szanowni Klienci, dziękujemy za okazane nam zaufanie.

Wybierając jeden z naszych produktów, wybrali Państwo rozwiązanie, które łącząc walory estetyczne z innowacyjnym wzornictwem technicznym, oferuje unikatowe przedmioty wyposażenia wnętrz.

Mamy nadzieję, że będą Państwo mogli w pełni korzystać z funkcjonalności tego urządzenia.

Serdecznie pozdrawiamy.

# Índice

<b>1 Instruções</b>	<b>148</b>
1.1 Instruções gerais de segurança	148
1.2 Instruções para utilização do micro-ondas	149
1.3 Para reduzir o risco de lesões pessoais Instalação da ligação à terra	151
1.4 Responsabilidade do fabricante	151
1.5 Finalidade do aparelho	152
1.6 Placa de identificação	152
1.7 Eliminação	152
1.8 Este manual de utilização	153
1.9 Como ler o manual do utilizador	153
<b>2 Descrição</b>	<b>154</b>
2.1 Nomes de Peças e Acessórios do Forno	154
2.2 Especificações	155
<b>3 Utilização</b>	<b>156</b>
3.1 Instalação do prato rotativo	156
3.2 Utensílios	156
3.3 Materiais que pode utilizar num micro-ondas	157
3.4 Materiais a evitar num micro-ondas	158
3.5 Instruções de funcionamento	158
<b>4 Limpeza e manutenção</b>	<b>167</b>
4.1 Instruções	167
<b>5 Instalação</b>	<b>168</b>

Aconselhamo-lhe a ler atentamente este manual, que contém todas as instruções para manter inalteradas as qualidades funcionais e estéticas do equipamento.

Para mais informações sobre o produto: [www.smeg.com](http://www.smeg.com)



## 1 Instruções

**INSTRUÇÕES DE SEGURANÇA IMPORTANTES  
POR FAVOR LEIA COM ATENÇÃO E GUARDE PARA UTILIZAÇÃO FUTURA.**

### 1.1 Instruções gerais de segurança

#### Risco de ferimentos pessoais

- AVISO: Se a porta ou o vedante da porta estiverem danificados, o forno não deverá ser utilizado até ter sido reparado por uma pessoa habilitada.
- AVISO: É perigoso para qualquer pessoa que não um técnico habilitado realizar qualquer operação de manutenção ou reparação que envolva a remoção da tampa que oferece proteção contra a exposição à energia do micro-ondas.
- AVISO: Líquidos e outros alimentos não deverão ser aquecidos em recipientes vedados uma vez que poderão explodir.
- AVISO: Este aparelho e as suas partes acessíveis tornam-se muito quentes durante a utilização.
- Nunca toque nos elementos de aquecimento durante a utilização.
- Mantenha as crianças com menos de 8 anos a uma distância segura se não forem continuamente vigiadas.
- Este equipamento pode ser utilizado por crianças a partir dos 8 anos de idade e por pessoas com capacidades físicas, sensoriais ou mentais reduzidas ou com falta de experiência na utilização de equipamentos eléctricos, desde que supervisionadas ou instruídas por pessoas adultas que sejam responsáveis pela sua segurança.
- As crianças nunca devem brincar com o aparelho.
- O equipamento nunca deve ser limpo por crianças não supervisionadas.
- Desligue o aparelho imediatamente após a utilização.
- No caso de emissão de fumo, desligue o equipamento e mantenha a porta fechada para abafar possíveis chamas.
- Nunca tente apagar uma chama ou fogo com água.
- A instalação e as intervenções de assistência técnica devem ser realizadas por pessoal qualificado e de acordo com as normas vigentes.
- Não modifique este aparelho.
- Não introduza objetos metálicos



afiados (talheres ou utensílios) nas fendas do aparelho.

- Nunca tente reparar o aparelho por conta própria ou sem a intervenção de um técnico qualificado.
- Se o cabo da alimentação elétrica estiver danificado, contate de imediato o serviço de assistência técnica que procederá à sua substituição.

## Risco de danos ao aparelho

- Nas partes em vidro não utilize detergentes abrasivos ou corrosivos (por exemplo, produtos em pó, removedores de manchas e palhas de aço).
- Utilize utensílios de madeira ou plástico.
- Não utilize jatos de vapor para limpar o aparelho.
- Não obstrua as aberturas de ventilação e as fendas de dispersão do calor.
- Não deixe o aparelho sem vigilância durante as cozeduras que possam libertar gorduras ou óleos.
- Não utilize, em caso algum, o equipamento para aquecer o ambiente.
- Não se apoie ou sente sobre a porta aberta do aparelho.
- Verifique se não há objetos presos nas portas.

## 1.2 Instruções para utilização do micro-ondas

- Verifique o aparelho visualmente durante a cozedura de alimentos em recipientes de plástico ou papel.
- Utilize o micro-ondas apenas para preparar alimentos para consumo. Outros tipos de aplicações são estritamente proibidos (por exemplo, secar roupas, aquecer pantufas, esponjas, panos húmidos ou semelhantes, desidratar alimentos) porque podem comportar um risco de lesões ou incêndio.
- Limpe o aparelho constantemente e remova quaisquer resíduos de alimentos.
- Não utilize o micro-ondas para secar alimentos.
- Não utilize o micro-ondas para aquecer óleos ou fritar.
- Não utilize o aparelho para aquecer alimentos ou bebidas que contenham álcool.
- Os alimentos para bebés não devem ser aquecidos em recipientes fechados. Remova a tampa ou o bico (no caso de biberões). Verifique sempre a temperatura da preparação após o término do aquecimento; não deve estar muito alta. Para uma temperatura uniforme e para evitar queimaduras, mexa ou agite o conteúdo.



## Instruções

- Não aqueça ovos com casca ou ovos cozidos inteiros; podem explodir mesmo após a conclusão do processo de aquecimento.
- Antes de cozinhar alimentos com pele ou casca dura (por exemplo, batatas, maçãs, etc.) é necessário perfurar a pele/casca.
- Não aqueça alimentos contidos em embalagens para alimentos.
- Não utilize as funções de micro-ondas com o forno vazio.
- Utilize panelas e utensílios adequados para uso num forno de micro-ondas.
- Não utilize recipientes de alumínio para cozinhar alimentos.
- Não utilize louças com decorações metálicas (folheados a ouro ou prata).
- O aparelho funciona na banda ISM de 2,4 GHz.
- Em conformidade com as disposições relativas à compatibilidade eletromagnética, o aparelho pertence ao grupo 2 e à classe B (EN 55011).

rotativos destacáveis devem indicar que se deve ter o cuidado de não deslocar o prato rotativo ao retirar recipientes do aparelho. Isto não é aplicável a aparelhos com porta basculante inferior horizontal.

Este aparelho está em conformidade com as normas e diretivas em vigor relativamente à segurança e compatibilidade eletromagnética. No entanto, recomenda-se que os utilizadores de pacemaker mantenham uma distância mínima de 20-30 cm entre o micro-ondas em funcionamento e o pacemaker. Consulte o fabricante do pacemaker para obter mais informações.

As instruções de utilização para aparelhos fixos e aparelhos encastráveis que sejam utilizados a uma altura igual ou superior a 900 mm acima do chão e tenham pratos



## 1.3 Para reduzir o risco de lesões pessoais Instalação da ligação à terra



### Tensão elétrica Perigo de eletrocussão

- Risco de choque elétrico. O toque em alguns componentes internos pode causar lesões graves ou morte. Não desmonte este aparelho.
- Perigo de choque elétrico
- Uma utilização inadequada da ligação à terra poderá resultar em choque elétrico.
- Não ligue a uma tomada até o equipamento estar corretamente instalado e ligado à terra.
- Este equipamento deverá ser ligado à terra. Em caso de curto-circuito elétrico, a ligação à terra reduz o risco de choque elétrico, fornecendo um cabo de escape para a corrente elétrica.
- Consulte um electricista ou técnico qualificado se não compreender totalmente as instruções de ligação à terra ou se permanecerem dúvidas relativamente à ligação à terra do aparelho.
- Se for necessário utilizar um cabo de extensão, utilize apenas um cabo de extensão de 3 fios.

- O cabo de extensão deverá ser um cabo de 3 fios com ligação à terra.
- O cabo comprido deve ser instalado de forma a não ficar pendurado na bancada ou mesa, de onde as crianças podem puxá-lo ou tropeçar sobre o mesmo.

## 1.4 Responsabilidade do fabricante

O fabricante declina qualquer responsabilidade por eventuais danos a pessoas ou bens provocados por:

- Utilização do aparelho diferente daquela prevista;
- Não observância das prescrições do manual do utilizador;
- Modificação indevida de qualquer peça do aparelho;
- Utilização de peças sobresselentes não originais.

1. É fornecido um cabo de alimentação curto para reduzir riscos de ficar preso ou tropeçar num cabo mais longo.
2. Se for utilizado um cabo mais longo ou um cabo de extensão:
  - A tensão elétrica indicada do cabo ou extensão deverá ser, pelo menos, igual à tensão elétrica do aparelho.



## Instruções

### 1.5 Finalidade do aparelho

- Este aparelho destina-se à cozedura de alimentos em ambiente doméstico. Qualquer outra utilização é considerada imprópria. Não pode ser utilizado:
  - em cozinhas para funcionários da empresa, lojas, escritórios e outros ambientes de trabalho;
  - em estabelecimentos rurais/casas de turismo rural;
  - por clientes em hotéis, motéis e outras ambientes residenciais;
  - em alojamentos com regime de pequeno-almoço.
- O aparelho não foi concebido para funcionar com temporizadores externos ou com sistemas de comando remoto.

### 1.6 Placa de identificação

- A chapa de características contém os dados técnicos, o número de série e a marca do aparelho. Não retire a chapa de características por qualquer motivo.

### 1.7 Eliminação



Este aparelho deve ser eliminado separadamente dos outros resíduos (Diretivas 2002/95/EC, 2002/96/EC, 2003/108/EC). Este aparelho não contém substâncias em quantidades tais que possam ser consideradas perigosas para a saúde e para o ambiente, em conformidade com as diretivas europeias em vigor.



#### Tensão elétrica

#### Perigo de eletrocussão

- Desligue a alimentação elétrica.
- Extraia o cabo de alimentação eléctrica da instalação eléctrica.

Para eliminar o aparelho:

- Corte o cabo de alimentação elétrica e retire-o juntamente com a ficha (se presente).
- Entregue o aparelho aos centros adequados de recolha seletiva de resíduos elétricos e eletrónicos, ou devolva o aparelho ao revendedor no momento da compra de um aparelho equivalente, na razão de um para um.

Os nossos aparelhos são embalados em materiais não poluentes e recicláveis.

- Entregue os materiais de embalagem aos centros apropriados de reciclagem.



#### Embalagem de plástico

#### Perigo de asfixia

- Não deixe a embalagem ou partes da mesma sem vigilância.
- Não permita que as crianças brinquem com os sacos de plástico da embalagem.





## 1.8 Este manual de utilização

Este manual de utilização é parte integrante do aparelho e por isso deve ser conservado íntegro e ao alcance do utilizador durante todo o ciclo de vida do aparelho.

- Antes de usar o aparelho leia atentamente este manual de utilização.

## 1.9 Como ler o manual do utilizador

Este manual utiliza as seguintes convenções de leitura:

### Instruções



Informações gerais sobre este manual de utilização, a segurança e a eliminação final.

### Descrição



Descrição do aparelho e dos seus acessórios.

### Utilização



Informações sobre a utilização do aparelho e dos seus acessórios, conselhos de cozedura.

### Limpeza e manutenção



Informações para a limpeza e manutenção adequadas do aparelho.

### Instalação



Informação para o técnico qualificado: instalação, funcionamento e inspeção.



Advertências de segurança



Informação



Sugestão

1. Sequência de instruções de utilização.

- Instruções de utilização individual.



## 2 Descrição

### 2.1 Nomes de Peças e Acessórios do Forno

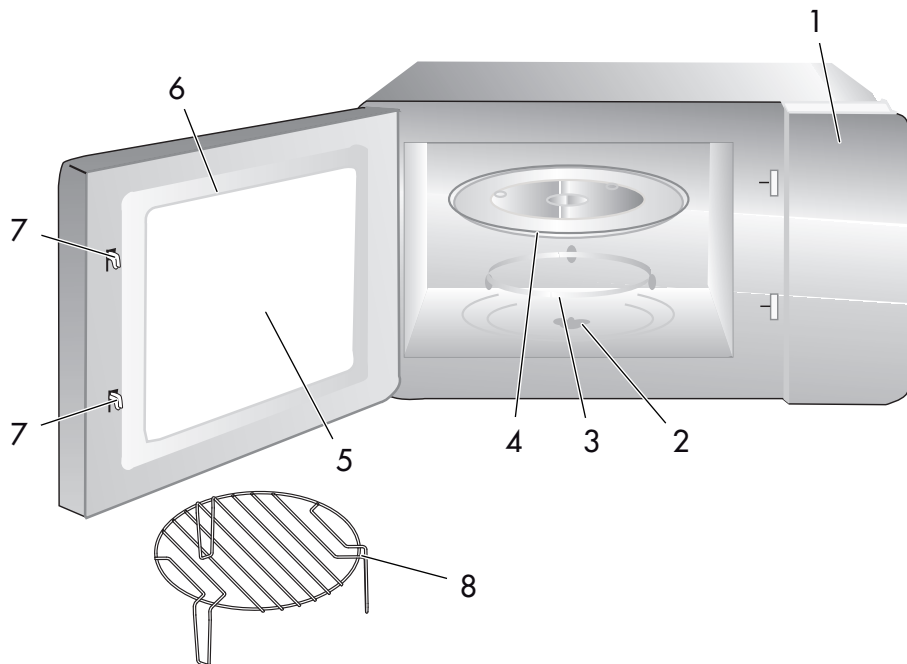

1 Painel de controlo

2 Eixo do prato rotativo

3 Conjunto do aro do prato rotativo

4 Prato rotativo de vidro

5 Janela de visualização

6 Armação da porta

7 Sistema de bloqueio de segurança

8 Rack do grill (não deve ser utilizado na função de micro-ondas e deve ser colocado no prato rotativo de vidro)



## 2.2 Especificações

<b>Modelo:</b>	FMI625CN.
<b>Tensão nominal:</b>	230V~50 Hz
<b>Potência de entrada nominal (Micro-ondas):</b>	1450 W
<b>Potência de saída nominal (micro-ondas):</b>	900 W
<b>Potência de entrada nominal (Grill):</b>	1100 W
<b>Potência de entrada nominal (Convecção):</b>	2500 W
<b>Capacidade do micro-ondas:</b>	25 L
<b>Diâmetro do prato:</b>	315 mm
<b>Dimensões exteriores:</b>	595x470x388 mm
<b>Peso líquido:</b>	Aprox. 21,5 kg



# Utilização

## 3 Utilização

Remova o micro-ondas e todos os materiais do cartão e da cavidade do micro-ondas

O seu micro-ondas é fornecido com os seguintes acessórios:

- Prato rotativo de vidro.
- Conjunto do aro do prato rotativo.
- Manual de instruções.

### 3.1 Instalação do prato rotativo

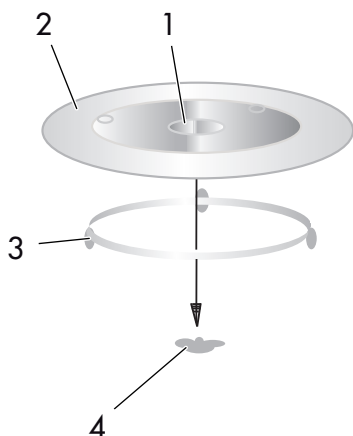

1. Cubo (parte inferior)
  2. Prato rotativo de vidro
  3. Eixo do prato rotativo
  4. Conjunto do aro do prato rotativo
- Nunca coloque o prato rotativo de vidro na posição invertida. O tabuleiro de vidro nunca deve ser limitado.
  - Tanto o prato rotativo de vidro como o conjunto do aro do prato rotativo devem ser sempre utilizados ao cozinhar.
  - Todos os alimentos e recipientes de alimentos devem ser sempre colocados

no prato rotativo de vidro ao cozinhar.

- Se o prato rotativo em vidro ou o conjunto do aro do prato rotativo estalar ou se partir, contacte o centro de reparação autorizado mais próximo de si.

### 3.2 Utensílios



Cuidado

**Perigo de ferimentos pessoais**

É perigoso para qualquer pessoa que não um técnico habilitado realizar qualquer operação de manutenção ou reparação que envolva a remoção de uma cobertura que protege contra a exposição à energia do micro-ondas.

Consulte as instruções em «Materiais que pode utilizar num micro-ondas». Poderão existir alguns utensílios não metálicos que, por motivos de segurança, não deverão ser utilizados no micro-ondas. Em caso de dúvida, poderá testar o utensílio em questão seguindo o procedimento abaixo.

Teste de utensílio:

1. Encha um recipiente que pode ser utilizado no micro-ondas com 1 copo de água fria (250 ml) juntamente com o utensílio em questão.
2. Cozinhe na potência máxima durante 1 minuto.
3. Toque com cuidado no utensílio. Se o utensílio vazio estiver quente, não o utilize no micro-ondas.
4. Não exceda o tempo de cozedura de 1 minuto.



## 3.3 Materiais que pode utilizar num micro-ondas

Utensílios	Observações
Prato tostador	Siga as instruções do fabricante. O fundo do prato tostador deverá ficar, pelo menos, 5 mm acima do prato rotativo. Uma utilização incorreta poderá fazer com que o prato rotativo se parta.
Loiça	Apenas a que puder ser utilizada no micro-ondas. Siga as instruções do fabricante. Não utilize pratos rachados ou lascados.
Jarros de vidro	Remova sempre a tampa. Utilize apenas para aquecer alimentos até à temperatura morna. A maior parte dos jarros de vidro não são resistentes ao calor e podem partir-se.
Loiça de vidro	Apenas loiça de vidro resistente ao calor. Certifique-se de que não há acabamentos metálicos. Não utilize pratos rachados ou lascados.
Sacos para cozinhar no micro-ondas	Siga as instruções do fabricante. Não feche com um atilho metálico. Faça cortes para deixar o vapor sair.
Pratos e copos de papel	Utilize apenas para cozinhar/aquecer durante pouco tempo. Não deixe o micro-ondas sem vigilância durante a cozedura.
Papel absorvente	Utilize para tapar os alimentos ao aquecer novamente e absorver gordura. Utilize com supervisão apenas durante um curto período de tempo.
Papel vegetal	Utilize como cobertura para evitar salpicos ou como embrulho para cozinhar a vapor.
Plástico	Apenas a que puder ser utilizada no micro-ondas. Siga as instruções do fabricante. Deverá apresentar a etiqueta «Pode ser utilizado no micro-ondas». Alguns recipientes de plástico amolecem à medida que os alimentos aquecem no seu interior. Os «sacos para cozinhar» e os sacos de plástico fechados devem ser cortados, perfurados ou ventilados, conforme indicado na embalagem.
Película de plástico	Apenas a que puder ser utilizada no micro-ondas. Utilize para tapar alimentos durante a cozedura para reter a humidade. Não deixe a película de plástico tocar nos alimentos.
Termómetros	Apenas os que puderem ser utilizados no micro-ondas (termómetros para carne e doces).
Papel de cera	Utilize como cobertura para evitar salpicos e reter a humidade.



## Utilização



### 3.4 Materiais a evitar num micro-ondas

Utensílios	Observações
Tabuleiro de alumínio	Poderá causar um arco elétrico. Transfira os alimentos para um prato que possa ser utilizado no micro-ondas
Cartão para alimentos com pega de metal	Poderá causar um arco elétrico. Transfira os alimentos para um prato que possa ser utilizado no micro-ondas.
Utensílios metálicos ou revestidos a metal	O metal protege os alimentos da energia do micro-ondas. O revestimento metálico poderá causar um arco elétrico.
Anilhas metálicas	Poderá causar um arco elétrico e poderá provocar um incêndio no micro-ondas.
Sacos de papel	Podem causar incêndio no micro-ondas.
Espuma de plástico	A espuma de plástico poderá derreter ou contaminar o líquido no interior quando exposta a temperaturas elevadas.
Madeira	A madeira vai secar quando for utilizada num micro-ondas e poderá partir-se ou rachar

### 3.5 Instruções de funcionamento

#### Ajuste do relógio

Quando o forno de micro-ondas for ligado à alimentação elétrica, o display exibirá «0:00» e a campainha soará uma vez.

1. Prima  duas vezes para selecionar a função relógio, os números da hora piscarão.
2. Prima «+» ou «-» para ajustar os números da hora, a hora introduzida deverá encontrar-se dentro de 0 a 23.
3. Prima , os números dos minutos piscarão.
4. Prima «+» ou «-» para ajustar os números dos minutos, os minutos introduzidos deverão encontrar-se dentro de 0 a 59.

5. Prima  para concluir o ajuste do relógio. «:» piscará e a hora acenderá.



- 1) A função relógio não funcionará enquanto não ajustar o relógio.
- 2) Durante o processo de ajuste do relógio, se premir «Stop/Clear», o micro-ondas voltará ao estado anterior automaticamente.



## Cozinhar no micro-ondas

1. Prima **P** uma vez, o ecrã exibirá «P100».
2. Prima «+» ou «-» para escolher a potência pretendida e «P100», «P80», «P50», «P30» ou «P10» serão exibidos para cada toque adicionado. Em seguida, prima «Start/+30Sec./Confirm» para confirmar e prima «+» ou «-» para definir o tempo de cozedura de 0:05 a 95:00.
3. Prima «Start/+30Sec./Confirm» novamente para iniciar a cozedura.

Exemplo: Se quiser utilizar 80% da potência do micro-ondas para cozinhar por 20 minutos, pode fazer o forno funcionar da seguinte maneira:

1. Prima **P** uma vez, o ecrã exibirá «P100».
2. Prima «+» uma vez para escolher 80% de potência do micro-ondas.
3. Prima «Start/+30Sec./Confirm» para confirmar e o ecrã exibirá «P 80».
4. Prima «+» ou «-» para ajustar o tempo de cozimento até que o forno exiba «20:00».
5. Prima «Start/+30Sec./Confirm» para iniciar a cozedura.

## Instruções do teclado «Micro./Grill/Conve./Combi»

Ordem	Ecrã	Potência do micro-ondas
1	P100	100%
2	P80	80%
3	P50	50%
4	P30	30%
5	P10	10%



Os intervalos do período de ajuste do comutador de codificação são os seguintes:

- 0-1 min: 5 segundos
- 1-5 min: 10 segundos
- 5-10 min: 30 segundos
- 10-30 min: 1 minuto
- 30-95 min: 5 minutos



## Utilização

### Grill ou Combi. Cozedura

1. Prima **P** repetidamente até aparecer «G». Em seguida, prima «+» ou «-» para escolher o modo de cozedura pretendido e «G», «C-1», «C-2», «C-3» ou «C-4» serão exibidos para cada toque adicionado.
2. Em seguida, prima «Start/+30Sec./Confirm» para confirmar e prima «+» ou «-» para definir o tempo de cozedura de 0:05 a 95:00.

3. Prima «Start/+30Sec./Confirm» novamente para iniciar a cozedura.



Após passar a metade do tempo de grelhar, a campainha do forno soará duas vezes, o que é normal. Para obter um melhor efeito ao grelhar os alimentos, deve virar os alimentos, fechar a porta e premir «Start/+30Sec./Confirm» para continuar a cozedura. Se não houver qualquer operação, o forno continuará a funcionar.

Display	Micro-ondas	Grill	Convecção
C-1	•		•
C-2	•	•	
C-3		•	•
C-4	•	•	•





## Cozedura de convecção (com função de preaquecimento)

A cozedura de convecção permitir-lhe-á cozinhar os alimentos como num forno tradicional. O micro-ondas não é utilizado. Recomendamos que preaqueça o forno à temperatura adequada antes de colocar os alimentos no seu interior.

1. Prima **P** repetidamente até aparecer 130 graus.
2. Prima «+» OU «-» para selecionar a temperatura de convecção. A temperatura pode ser selecionada entre 130 graus e 220 graus.
3. Prima «Start/+30Sec./Confirm» para confirmar a temperatura.
4. Prima «Start/+30Sec./Confirm» para iniciar o pré-aquecimento. Quando a temperatura de pré-aquecimento for atingida, será emitido um sinal sonoro duas vezes para o lembrar de colocar os alimentos no interior do forno. E a temperatura de preaquecimento é apresentada de forma intermitente.
5. Introduza os alimentos no forno e feche a porta. Prima «+» OU «-» para ajustar o tempo de cozedura. (O tempo de configuração máximo é 95 minutos.)
6. Prima a tecla «Start/+30Sec./Confirm» para iniciar a cozedura.



O tempo de cozedura não poderá ser introduzido até a temperatura de pré-aquecimento ser atingida.

- Atingida a temperatura, deve-se abrir a porta para ajustar o tempo de cozedura.
- Se o tempo não for introduzido em 5 minutos, o forno irá interromper o pré-aquecimento. A campainha soa cinco vezes e regressa ao estado de espera.

## Cozedura de convecção (Sem função de preaquecimento)

1. Prima **P** repetidamente até aparecer 130 graus.
2. Prima «+» ou «-» para selecionar a temperatura de convecção. A temperatura pode ser selecionada entre 130 graus e 220 graus.
3. Prima «Start/+30Sec./Confirm» para confirmar a temperatura
4. Prima «+» ou «-» para ajustar o tempo de cozedura. (O tempo de configuração máximo é 95 minutos.)
5. Prima a tecla «Start/+30Sec./Confirm» para iniciar a cozedura.

### Descongelação por peso

1. Prima  uma vez, o forno exibirá «dEF1».
2. Prima «+» OU «-» para selecionar o peso do alimento de 100 a 2000 g.
3. Prima «Start/+30Sec./Confirm» para iniciar a descongelação.

### Descongelação por tempo

1. Prima  duas vezes, o forno exibirá «dEF2».
2. Prima «+» OU «-» para selecionar o tempo de descongelação. O tempo MAX. é de 95 minutos.
3. Prima «Start/+30Sec./Confirm» para iniciar a descongelação.



## Utilização

### Kitchen Timer (temporizador de cozinha)

1. Prima  uma vez, o ecrã exibirá 00:00.
2. Prima «+» ou «-» para introduzir o temporizador correto. (O tempo máximo de cozedura é de 95 minutos.)
3. Prima «Start/+30Sec./Confirm» para confirmar a definição.
4. Quando é atingido o final do tempo de cozedura, o indicador do relógio apaga-se. A campainha soará 5 vezes. Se o relógio tiver sido ajustado (sistema de 24 horas), o ecrã exibirá a hora atual.

### Menu auto

1. Prima «+» ou «-» para escolher o menu e «A1» a «A10» será exibido, o que significa reaquecimento automático, batatas, carne, vegetais, peixes, massas, sopa, bolo, pizza e frango.
2. Prima «Start/+30Sec./Confirm» para confirmar.
3. Prima «+» ou «-» para escolher o peso padrão como tabela do menu.
4. Prima «Start/+30Sec./Confirm» para iniciar a cozedura.



O tempo de cozedura é diferente do sistema de 24 horas. O Kitchen Timer é um temporizador.

### Cozedura multi-seccões

Pode-se definir 2 secções de cozedura no máximo. Na cozedura com várias secções, se uma secção estiver a descongelar, então a descongelação ocorrerá na primeira secção automaticamente. Quando a primeira secção terminar, a campainha soará para iniciar a segunda secção.



## O procedimento de menu automático:

Menu	Peso	Ecrã	Potência
A1 REAQUECIMENTO AUTOMÁTICO	150 g	150 g	100%
	250 g	250 g	
	350 g	350 g	
	450 g	450 g	
	600 g	600 g	
A2 BATATAS	1 (cerca de 230 g)	1	100%
	2 (cerca de 460 g)	2	
	3 (cerca de 690 g)	3	
A3 CARNE	150 g	150 g	100%
	300 g	300 g	
	450 g	450 g	
	600 g	600 g	
A4 VEGETAIS	150 g	150 g	100%
	350 g	350 g	
	500 g	500 g	
A5 PEIXE	150 g	150 g	80%
	250 g	250 g	
	350 g	350 g	
	450 g	450 g	
	650 g	650 g	
A6 MASSA	50 g (com 450 g de água fria)	50 g	Micro-ondas com 80%
	100 g (com 800 g de água fria)	100 g	
	150 g (com 1200 g de água fria)	150 g	
A7 SOPA	200 ml	200	100%
	400 ml	400	
	600 ml	600	
A8 BOLOS	475 g	475 g	Pré-aquecimento a 180°C
A9 PIZZA	200 g		C-4
	300 g		
	400 g		
A10 FRANGO	500 g	500 g	C-4
	750 g	750 g	
	1000 g	1000 g	
	1200 g	1200 g	





## Cozedura rápida

1. No estado de espera, prima a tecla «Start/+30Sec./Confirm» para cozinhar com o nível de potência a 100% por 30 segundos. Cada pressão no mesmo botão pode aumentar 30 segundos. O tempo de cozedura máximo é 95 minutos.
2. Durante a cozedura por micro-ondas, grill, convecção, cozedura combinada e o processo de descongelação por tempo, prima «Start/+30Sec./Confirm» para aumentar o tempo de cozedura.
3. No estado de espera, prima «\_» para definir o tempo de cozimento com 100% da potência do micro-ondas e, a seguir, prima «Start/+30Sec./Confirm» para iniciar a cozedura.

## Função de informação

1. Nos estados de cozedura por micro-ondas, grill, combinada e por convecção, prima **P**, a potência atual será exibida por 2-3 segundos.
2. No estado de cozedura, prima  para consultar a hora e a hora será exibida por 3 segundos.

## Função de bloqueio para crianças

1. Bloquear: No estado de espera, prima  por 3 segundos, soará um longo bipe para indicar a entrada no estado de bloqueio para crianças e a hora atual será exibida se a hora tiver sido definida, caso contrário, o ecrã exibirá «0:00».
2. Sair do bloqueio: No estado de bloqueio, prima  durante 3 segundos; soará um «bipe» longo para indicar que o bloqueio foi desativado.

## Especificações

1. Deverá premir «Start/+30Sec./Confirm» para continuar a cozedura se a porta for aberta durante o período de cozedura;
2. Quando o programa de cozedura tiver sido definido, a tecla «Start/+30Sec./Confirm» não deverá ser premida nos 5 minutos seguintes. A hora atual será apresentada. A configuração será cancelada.
3. A campainha soa uma vez com uma pressão efetiva, uma pressão insuficiente não obterá qualquer resposta.
4. A campainha soará cinco vezes para o avisar de que a cozedura está concluída.

## A lâmpada do forno

Após a cozedura, a lâmpada do forno apaga-se caso a porta seja fechada. Se a porta for aberta por mais de 10 minutos sem qualquer operação, a lâmpada apagar-se-á automaticamente.



## Abra a porta do forno

Prima o botão , a porta do forno será aberta. Se o botão não funcionar, abra a porta pela ventosa. Consulte as imagens seguintes.

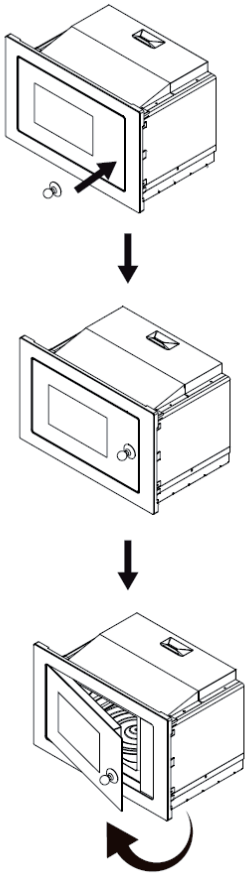



# Utilização

## Resolução de problemas

### Normal

O micro-ondas interfere com a recepção de TV	A recepção de rádio e de TV pode ter interferência quando o micro-ondas estiver em funcionamento. É semelhante à interferência de pequenos aparelhos elétricos, como misturadores, aspiradores e ventoinhas elétricas. É normal.
Luz do micro-ondas fraca	Em cozedura do micro-ondas de baixa potência a luz poderá ficar mais fraca. É normal.
Acumulação de vapor na porta, ar quente a sair das ventoinhas	Durante a cozedura, os alimentos poderão emitir vapor. A maior parte dele sai pelas ventoinhas. Mas algum poderá ficar acumulado num local frio como a porta do micro-ondas. É normal.
O micro-ondas começou a funcionar acidentalmente, sem alimentos no interior.	É proibido colocar a unidade em funcionamento sem alimentos no seu interior. É muito perigoso.

Problema	Possível Causa	Solução
O forno não inicia.	(1) Cabo de alimentação não ligado corretamente	Desligar. Voltar a ligar passados 10 segundos
	(2) Fusível danificado ou funcionamento do disjuntor.	Substituir o fusível ou reiniciar o disjuntor (reparado por funcionários profissionais da nossa empresa)
	(3) Problema com a tomada	Testar a tomada com outros aparelhos elétricos.
Micro-ondas não aquece.	(4) Porta não fechada corretamente	Fechar a porta corretamente.



## 4 Limpeza e manutenção

### 4.1 Instruções

Assegure-se de que desliga o equipamento da fonte de alimentação.

1. Limpe a cavidade do micro-ondas após utilização, com um pano ligeiramente humedecido.
2. Limpe os acessórios da forma habitual, com água e detergente.
3. A estrutura e o vedante da porta e as peças em seu redor devem ser limpos com cuidado com um pano húmido quando estiverem sujos.
4. Não utilize produtos de limpeza abrasivos ou raspadores de metal afiados para limpar o vidro da porta do micro-ondas uma vez que podem riscar a superfície, o que poderá resultar em estilhaços do vidro.
5. Dica de limpeza---Para uma limpeza facilitada das paredes da cavidade que podem ficar sujas com os alimentos cozinhados: Coloque meio limão numa taça, adicione 300 ml de água e aqueça o micro-ondas na potência de 100% durante 10 minutos. Limpe o micro-ondas com um pano macio e seco.



## 5 Instalação

1. Este aparelho destina-se apenas a uma utilização doméstica.
2. Este forno deverá ser instalado apenas encastrado. Não se destina a ser utilizado em bancadas ou dentro de um armário.
3. O aparelho apenas deverá ser ligado a uma tomada devidamente instalada com ligação à terra.
4. A tensão de rede deverá corresponder à tensão na placa de classificação.
5. A tomada deve ser instalada e o cabo de ligação substituído apenas por um electricista qualificado. Se a ficha não estiver mais acessível após a instalação, é necessário providenciar um dispositivo de desligação multipolar no lado da instalação com uma distância de contacto de pelo menos 3 mm.
6. Adaptadores, cabos multidirecionais e fios de extensão não deverão ser utilizados. A sobrecarga poderá resultar num risco de incêndio

## Ligação elétrica

O forno está equipado com uma ficha e apenas deverá ser ligado a uma tomada devidamente instalada com ligação à terra.

Em conformidade com os regulamentos apropriados, a tomada só deve ser instalada e o cabo de ligação só deve ser substituído por um electricista qualificado.

Se a ficha já não estiver acessível após a instalação, é necessário providenciar um comutador de isolamento multipolar no lado da instalação com uma distância de contacto de pelo menos 3 mm.

### A. Móveis embutidos

O armário embutido não deve ter uma parede de fundo por trás do aparelho.

Altura mínima de instalação de 85 cm.

Não cobrir ranhuras de ventilação e os pontos de entrada de ar.



**Temperatura elevada no interior do forno após a utilização**  
**Perigo de queimaduras**

- A superfície acessível poderá ficar quente durante o funcionamento.





## Dimensões gerais do equipamento (mm)

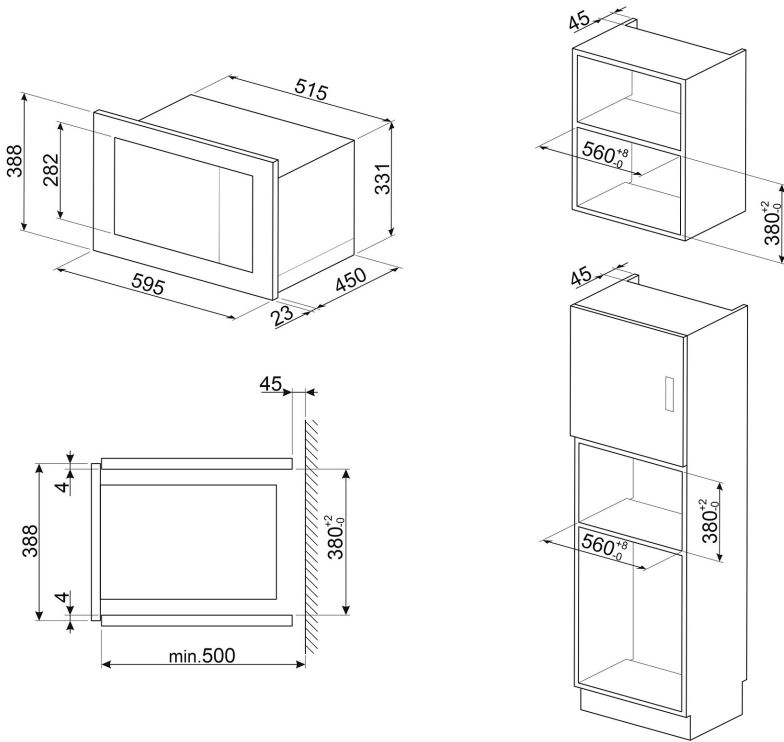



# Instalação

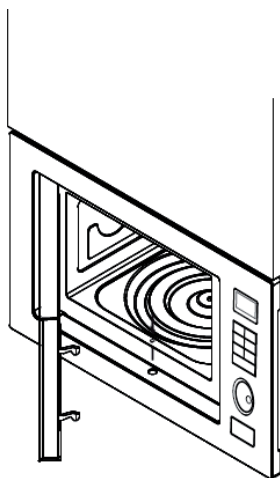
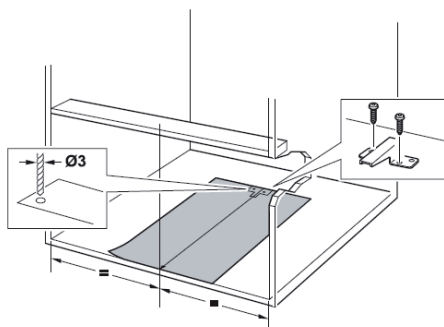
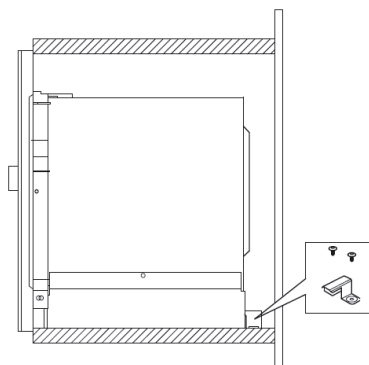
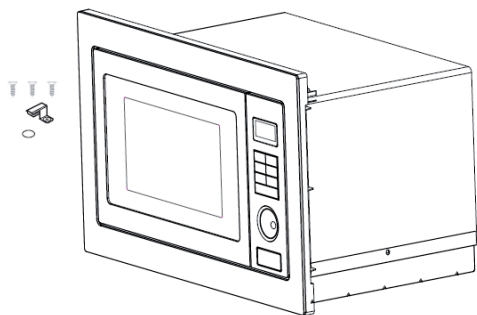

Il costruttore si riserva di apportare senza preavviso tutte le modifiche che riterrà utili al miglioramento dei propri prodotti. Le illustrazioni e le descrizioni contenute in questo manuale non sono quindi impegnative ed hanno solo valore indicativo.

The manufacturer reserves the right to make any changes deemed useful for improvement of its products without prior notice. The illustrations and descriptions contained in this manual are therefore not binding and are merely indicative.

Le fabricant se réserve la faculté d'apporter, sans préavis, toutes les modifications qu'il jugera utiles pour l'amélioration de ses produits. Les illustrations et les descriptions figurant dans ce manuel ne sont pas contraignantes et n'ont qu'une valeur indicative.

Der Hersteller behält sich vor, ohne vorherige Benachrichtigung alle Änderungen vorzunehmen, die er zur Verbesserung seiner Produkte für nützlich erachtet. Die in diesem Handbuch enthaltenen Illustrationen und Beschreibungen sind daher unverbindlich und dienen nur zur Veranschaulichung.

De fabrikant behoudt zich het recht voor zonder waarschuwing alle wijzigingen aan te brengen die hij nodig acht om zijn producten te verbeteren. De afbeeldingen en de beschrijvingen die aanwezig zijn in deze handleiding zijn niet bindend, en hebben enkel een aanduidende waarde.

El fabricante se reserva el derecho a aportar sin aviso previo todas las modificaciones que considere útiles para la mejora de sus propios productos. Las ilustraciones y las descripciones contenidas en este manual no comprometen, por tanto, al fabricante y tienen un valor meramente indicativo.

O fabricante reserva-se o direito de efetuar, sem aviso prévio, qualquer modificação que vise o melhoramento dos respetivos produtos. As ilustrações e descrições contidas neste manual, não são, por isso, vinculativas e possuem apenas valor indicativo.

Производитель оставляет за собой право вносить без предупреждения все изменения, которые посчитает полезными для улучшения собственной продукции. Рисунки и описания, содержащиеся в данном Руководстве по эксплуатации, не имеют обязательств и имеют ознакомительный характер.

Producent zastrzega sobie prawo do nanoszenia, bez uprzedniego powiadomienia, wszelkich zmian, które uzna za stosowne w celu ulepszenia swoich produktów. Rysunki i opisy zawarte w niniejszej instrukcji nie są zobowiązujące i mają charakter przykładowy.

**SMEG S.p.A.**

Via Leonardo Da Vinci, 4  
42016 San Girolamo di  
Guastalla (RE)  
ITALY

[www.smeg.com](http://www.smeg.com)