

MANUALE D'USO

FORNO DA INCASSO

IT

INSTRUCTION MANUAL

BUILT-IN OVEN

EN

MANUEL D'UTILISATION

FOUR ENCASTRABLE

FR

GEBRAUCHSANWEISUNG

EINBAUBACKOFEN

DE

GEBRUIKSAANWIJZING

INBOUWOVEN

NL

MANUAL DE USO

HORNO EMPOTRADO

ES

MANUAL DE UTILIZAÇÃO

FORNO DE ENCASTRAR

PT

РУКОВОДСТВО ПО ЭКСПЛУАТАЦИИ

ВСТРАИВАЕМЫЙ ДУХОВОЙ ШКАФ

RU

INSTRUKCJA UŻYTKOWNIKA

PIEKARNIK DO ZABUDOWY

PL

FMI025B3

FMI225BI



ITALIANO

Gentile Cliente, desideriamo ringraziarla per la fiducia accordataci.

Scegliendo un nostro prodotto, Lei ha optato per soluzioni in cui la ricerca estetica, abbinata ad una progettazione tecnica innovativa, offre oggetti unici che diventano elementi d'arredo.

Augurandole di apprezzare appieno le funzionalità del Suo elettrodomestico, Le porgiamo i nostri più cordiali saluti.

ENGLISH

Dear customer, we would like to thank you for your confidence in us.

By choosing one of our products, you have opted for solutions where research for beauty meets innovative technical design to provide unique objects which become pieces of furniture.

We hope you get the most out of your household appliance.

Kindest regards.

FRANÇAIS

Cher Client, nous souhaitons vous remercier pour la confiance que vous nous accordez.

En choisissant l'un de nos produits, vous avez opté pour des solutions dont la recherche esthétique, associée à une conception technique innovante, offre des objets uniques qui deviennent des éléments de décoration. Tout en vous souhaitant d'apprécier pleinement les fonctions de votre appareil électroménager, nous vous présentons nos salutations les plus cordiales.

DEUTSCH

Sehr geehrter Kunde, wir danken Ihnen für Ihr Vertrauen.

Mit der Wahl eines unserer Produkte haben Sie sich für Lösungen entschieden, deren Ästhetik und innovativer technischer Entwurf Einrichtungsgegenstände von besonderem Design schaffen.

In der Hoffnung, dass Sie die Funktionen Ihres Haushaltsgerätes voll und ganz genießen und schätzen werden, verbleiben wir mit freundlichen Grüßen.

NEDERLANDS

Geachte klant, we danken u hartelijk voor het in ons gestelde vertrouwen.

Door voor een van onze producten te kiezen hebt u gekozen voor oplossingen met een esthetiek en innovatief technisch ontwerp die resulteren in unieke voorwerpen die een onderdeel van uw meubilair zullen worden.

We hopen dat u de functionaliteiten van uw huishoudtoestel ten volle zal waarderen.

Met hoogachting

ESPAÑOL

Estimado Cliente, deseamos darle las gracias por la confianza que ha depositado en nosotros.

Al elegir uno de nuestros productos, usted ha optado por soluciones en que la búsqueda estética, combinada con una proyectación técnica innovadora, ofrece objetos únicos que se convierten en elementos de decoración.

Deseándole que pueda apreciar plenamente las funcionalidades de su electrodoméstico, le enviamos nuestros saludos más cordiales.

PORTUGUÊS

Caro Cliente, queremos agradecer-lhe pela confiança que em nós deposita.

Ao escolher um produto nosso, optou por soluções em que a procura estética, combinada com uma concepção técnica inovadora, oferece objetos únicos que se transformam em elementos de decoração. Desejando-lhe que desfrute totalmente das funcionalidades do seu eletrodoméstico, enviamos-lhe os nossos mais sinceros cumprimentos.

РУССКИЙ

Уважаемый клиент! Благодарим вас за оказанное нам доверие.

Приобретенная вами продукция нашей марки предоставляет решения, в которых изысканная эстетика в сочетании с инновационным техническим дизайном воплощена в уникальные изделия, идеально сочетающиеся с элементами интерьера.

Надеемся, что вы в полной мере оцените разнообразные функции вашего электроприбора. Выражаем вам наше глубокое уважение.

POLSKI

Szanowni Klienci, dziękujemy za okazane nam zaufanie.

Wybierając jeden z naszych produktów, wybrali Państwo rozwiązanie, które łącząc walory estetyczne z innowacyjnym wzornictwem technicznym, oferuje unikatowe przedmioty wyposażenia wnętrz.

Mamy nadzieję, że będą Państwo mogli w pełni korzystać z funkcjonalności tego urządzenia.

Serdecznie pozdrawiamy.

Sommario

1 Istruzioni	4
1.1 Avvertenze generali di sicurezza	4
1.2 Per ridurre il rischio di lesioni personali Messa a terra	7
1.3 Scopo dell'apparecchio	8
1.4 Targhetta di identificazione	8
1.5 Smaltimento	8
1.6 Questo manuale d'uso	9
1.7 Come leggere il manuale d'uso	9
2 Descrizione	10
2.1 Denominazione delle parti e degli accessori del forno	10
2.2 Caratteristiche	10
3 Uso	11
3.1 Montaggio del piatto girevole	11
3.2 Utensili	11
3.3 Materiali adatti all'uso nel forno a microonde	12
3.4 Materiali da non utilizzare nel forno a microonde	13
3.5 Istruzioni di funzionamento	13
4 Pulizia	19
5 Installazione	20

Consigliamo di leggere attentamente questo manuale, che riporta tutte le indicazioni per mantenere inalterate le qualità estetiche e funzionali dell'apparecchio acquistato.

Per ulteriori informazioni sul prodotto: www.smeg.com



1 Istruzioni

IMPORTANTI ISTRUZIONI DI SICUREZZA

LEGGERE ATTENTAMENTE E CONSERVARE PER UN USO FUTURO.

1.1 Avvertenze generali di sicurezza

Per ridurre il rischio di incendio, folgorazione, lesioni personali o esposizione eccessiva all'energia delle microonde durante l'uso dell'apparecchio, osservare le seguenti avvertenze di sicurezza:

- Leggere e attenersi alle specifiche "AVVERTENZE DI SICUREZZA PER EVITARE UN'ECESSIVA ESPOSIZIONE ALL'ENERGIA DELLE MICROONDE".
- Questo apparecchio può essere utilizzato da bambini a partire dagli 8 anni di età e da persone con ridotte capacità fisiche, sensoriali o mentali o con mancanza di esperienza e conoscenza, a condizione che siano supervisionati o che abbiano ricevuto istruzioni sull'uso sicuro dell'apparecchio e che comprendano i pericoli connessi. I bambini non devono giocare con l'apparecchio. Le operazioni di pulizia e manutenzione possono essere effettuate da bambini a partire dagli 8 anni di età purché sorvegliati. Tenere lontano i bambini di età inferiore a 8 anni a meno che non siano costantemente sorvegliati.
- Tenere l'apparecchio e il cavo di

alimentazione lontani dai bambini di età inferiore agli 8 anni.

- Se il cavo di alimentazione è danneggiato farlo riparare dal produttore, il suo servizio di assistenza o tecnici qualificati ed autorizzati per evitare qualsiasi situazione di pericolo (per apparecchi con attacco di tipo Y).
- AVVERTENZA: Accertarsi che l'apparecchio sia spento prima di sostituire la luce per evitare la possibilità di scosse elettriche.
- AVVERTENZA: È pericoloso per chiunque, ad eccezione del personale addetto, eseguire qualsiasi operazione di manutenzione o di riparazione che implichi la rimozione della protezione contro l'esposizione all'energia delle microonde.
- AVVERTENZA: I liquidi e altri alimenti non devono essere scaldati in contenitori sigillati poiché potrebbero esplodere.
- Sorvegliare attentamente il forno quando si riscaldano alimenti in contenitori di plastica o carta poiché potrebbero prendere fuoco.
- Utilizzare esclusivamente utensili adatti all'uso nei forni a microonde.
- Se c'è emissione di fumo, spegnere



- l'apparecchio o staccarlo dall'alimentazione e mantenere lo sportello chiuso onde soffocare le eventuali fiamme.
- Durante l'utilizzo delle microonde per scaldare o riscaldare i liquidi, può verificarsi un ritardo nel processo di ebollizione: maneggiare il contenitore con cura.
 - Mescolare o scuotere il contenuto di biberon e omogenizzati e controllarne la temperatura prima del consumo per evitare scottature.
 - Non riscaldare nel forno a microonde uova crude o uova sode con il guscio poiché potrebbero esplodere anche dopo averle scaldate nel microonde.
 - Pulire regolarmente il forno a microonde e rimuovere tutti i residui di cibo.
 - La mancata pulizia del forno potrebbe causare un deterioramento delle superfici, compromettere la durata di vita dell'apparecchio e risultare in situazioni pericolose.
 - Utilizzare esclusivamente la sonda di temperatura consigliata per questo forno (per forni compatibili con l'uso della sonda di temperatura).
 - Il forno a microonde deve funzionare con lo sportello decorativo aperto (per i forni con sportello decorativo).
 - Questo apparecchio è destinato all'uso in ambienti domestici e simili, come ad esempio:
 - nella zona cucina per i dipendenti in negozi, negli uffici e in altri ambienti lavorativi;
 - da clienti in alberghi, motel e ambienti residenziali;
 - agriturismi;
 - nei bed and breakfast.
 - Il forno a microonde è destinato al riscaldamento di cibi e bevande. L'asciugatura di alimenti o indumenti e il riscaldamento di scaldavivande, pantofole, spugne, panni umidi e simili possono comportare il rischio di lesioni, scintille o incendi.
 - L'uso di contenitori per alimenti e bevande in metallo non è consentito durante la cottura con microonde.
 - L'apparecchio non deve essere pulito con un dispositivo di pulizia a vapore.
 - Fare attenzione a non spostare il piatto girevole quando si rimuovono i contenitori dall'apparecchio (per apparecchi fissi e da incasso utilizzati a un'altezza pari o superiore a 900 mm dal pavimento e dotati di piatti girevoli staccabili; questa indicazione non è valida per gli



Avvertenze

- apparecchi con sportello orizzontale incernierato in basso).
- Il forno a microonde è destinato a essere utilizzato a incasso.
- Non utilizzare pulitori a vapore.
- La superficie dei cassetti potrebbe surriscaldarsi.
- **AVVERTENZA:** L'apparecchio e le sue parti accessibili diventano molto caldi durante l'uso. Fare attenzione a non toccare le resistenze. Tenere lontano i bambini di età inferiore a 8 anni a meno che non siano costantemente sorvegliati.
- L'apparecchio diventa caldo durante l'uso. Fare attenzione a non toccare le resistenze all'interno del forno.
- **AVVERTENZA:** Le parti accessibili potrebbero diventare calde durante l'uso. Tenere lontano i bambini piccoli.
- Per evitare il surriscaldamento, l'apparecchio non deve essere installato dietro a uno sportello decorativo (questa indicazione non è valida per gli apparecchi con sportello decorativo).
- **AVVERTENZA:** Quando l'apparecchio funziona in modalità combinata, i bambini devono utilizzare il forno solo sotto la supervisione di un adulto a causa delle temperature generate.

- Non utilizzare detergenti abrasivi o raschietti metallici taglienti per pulire il vetro della porta del forno perché potrebbero graffiare la superficie e causare la rottura del vetro.

LEGGERE ATTENTAMENTE E CONSERVARE PER USO FUTURO

AVVERTENZE DI SICUREZZA PER EVITARE UN'ECESSIVA ESPOSIZIONE ALL'ENERGIA DELLE MICROONDE

- Non tentare mai di far funzionare il forno con lo sportello aperto, in quanto questo potrebbe causare un'esposizione pericolosa all'energia delle microonde. Non rompere o manomettere i dispositivi di blocco di sicurezza.
- Non appoggiare nessun oggetto tra la sezione frontale del forno e lo sportello. Evitare di fare accumulare residui di sporco o detergente sulle guarnizioni.
- **AVVERTENZA:** Se la porta o le sue guarnizioni risultano danneggiate, non utilizzare il forno finché non è stato riparato da un tecnico autorizzato.

APPENDICE

- La mancata pulizia del forno potrebbe causare un deterioramento delle superfici, compromettere la durata di vita dell'apparecchio e risultare in situazioni pericolose.



1.2 Per ridurre il rischio di lesioni personali Messa a terra



Tensione elettrica Pericolo di folgorazione

- Pericolo di scossa elettrica Il contatto con alcuni componenti interni può causare gravi lesioni personali o la morte. Non smontare l'apparecchio.
- Pericolo di scossa elettrica.
- La messa a terra non corretta può causare scosse elettriche.
- Non inserire la spina in una presa di corrente senza messa a terra.
- Provvedere alla messa a terra dell'apparecchio. Nel caso di un corto circuito, la messa a terra riduce il rischio di scosse elettriche grazie ad un filo elettrico per il deflusso della corrente elettrica.
- L'apparecchio è provvisto di un cavo di alimentazione con cavo e spina di messa a terra.
- La spina deve essere inserita in una presa di corrente con adeguata messa a terra.
- Interpellare un elettricista o un tecnico qualificato se le istruzioni per la messa a terra non risultano chiare o in caso di dubbi sulla corretta messa a terra dell'apparecchio.
- In caso sia necessario utilizzare una prolunga, utilizzare un cavo tripolare.

1. L'apparecchio è provvisto di un cavo di alimentazione corto per ridurre i rischi di aggrovigliamento o di inciampare.
2. Se si utilizzano adattatori o prolunghie:
 - Il valore della potenza nominale contrassegnato sull'adattatore o sulla prolunga deve corrispondere alla potenza nominale dell'apparecchio.
 - Il cavo della prolunga deve essere un cavo tripolare con messa a terra.
 - Il cavo della prolunga deve essere sistemato in modo da non pendere dal piano di lavoro o dal tavolo in modo che non possa essere tirato accidentalmente da bambini o provocare cadute.



Avvertenze

1.3 Scopo dell'apparecchio

- Questo apparecchio è destinato alla cottura di alimenti in ambiente domestico. Ogni altro uso è improprio. Inoltre non può essere utilizzato:
 - nella zona cucina per i dipendenti in negozi, negli uffici e in altri ambienti lavorativi.
 - in fattorie/agriturismi.
 - da clienti in alberghi, motel e ambienti residenziali.
 - nei bed and breakfast.
- L'apparecchio non è concepito per funzionare con temporizzatori esterni o con sistemi di comando a distanza.

1.4 Targhetta di identificazione

- La targhetta di identificazione riporta i dati tecnici, il numero di matricola e la marcatura. La targhetta di identificazione non deve mai essere rimossa.

1.5 Smaltimento



Questo apparecchio deve essere smaltito separatamente dagli altri rifiuti (direttive 2002/95/CE, 2002/96/CE, 2003/108/CE). Questo apparecchio non contiene sostanze in quantità tali da essere ritenute pericolose per la salute e l'ambiente, in conformità alle attuali direttive europee.



Tensione elettrica Pericolo di folgorazione

- Disattivare l'alimentazione elettrica generale.
- Staccare il cavo di alimentazione elettrica dall'impianto elettrico.

Per smaltire l'apparecchio:

- Tagliare il cavo di alimentazione elettrica e rimuovere il cavo assieme alla spina (se presente).
- Conferire l'apparecchio agli idonei centri di raccolta differenziata dei rifiuti elettrici ed elettronici, oppure riconsegnare l'apparecchio al rivenditore al momento dell'acquisto di una apparecchiatura equivalente, in ragione di uno ad uno.

Si precisa che per l'imballaggio dell'apparecchio vengono utilizzati materiali non inquinanti e riciclabili.

- Conferire i materiali dell'imballaggio agli idonei centri di raccolta differenziata.



Imballi di plastica Pericolo di soffocamento

- Non lasciare incustodito l'imballaggio o parti di esso.
- Non permettere che bambini giochino con i sacchetti di plastica dell'imballaggio.



1.6 Questo manuale d'uso

Questo manuale d'uso costituisce parte integrante dell'apparecchio e deve essere conservato integro e a portata di mano dell'utente per tutto il ciclo di vita dell'apparecchio.

- Prima di usare l'apparecchio leggere attentamente questo manuale d'uso.

1.7 Come leggere il manuale d'uso

Questo manuale d'uso utilizza le seguenti convenzioni di lettura:

Istruzioni



Informazioni generali su questo manuale d'uso, di sicurezza e per lo smaltimento finale.

Descrizione



Descrizione dell'apparecchio e degli accessori.

Uso



Informazioni sull'uso dell'apparecchio e degli accessori, consigli di cottura.

Pulizia e manutenzione



Informazioni per la corretta pulizia e manutenzione dell'apparecchio.

Installazione



Informazioni per il tecnico qualificato: installazione, funzionamento e ispezione.



Avvertenza di sicurezza



Informazione



Suggerimento

1. Sequenza di istruzioni d'uso.

- Istruzione d'uso singola.



2 Descrizione

2.1 Denominazione delle parti e degli accessori del forno

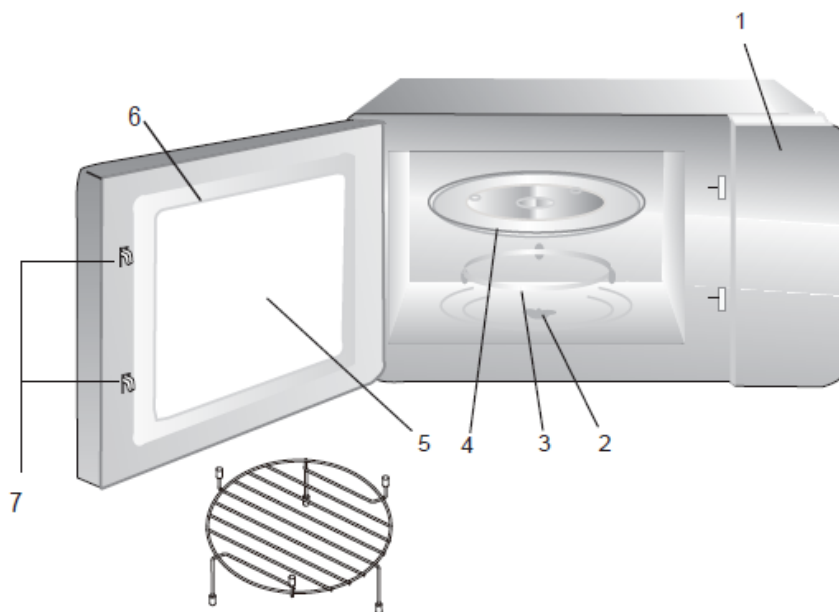

- 1 Pannello comandi
- 2 Perno del piatto girevole
- 3 Anello del piatto girevole
- 4 Piatto girevole
- 5 Finestra
- 6 Porta
- 7 Blocchi di sicurezza
- 8 Griglia per grill (Non può essere utilizzata nella funzione microonde e deve essere posizionata sul piatto girevole)

2.2 Caratteristiche

Modello:	FMI025B3 FMI225BI
Tensione nominale:	230V~50Hz
Potenza nominale d'ingresso (Microonde):	1450W
Potenza nominale d'uscita (Microonde):	900W
Potenza nominale d'ingresso (Grill):	1000W
Capacità forno:	25L
Diametro piatto girevole:	315mm
Dimensioni esterne (LxPxA)	595x401x 388mm
Peso netto:	Circa 19,5 kg



3 Uso

Disimballare il forno e rimuovere tutto il materiale contenuto nella confezione e all'interno della cavità del forno.

Il forno è provvisto dei seguenti accessori:

- Piatto girevole
- Anello del piatto girevole
- Manuale d'uso

3.1 Montaggio del piatto girevole

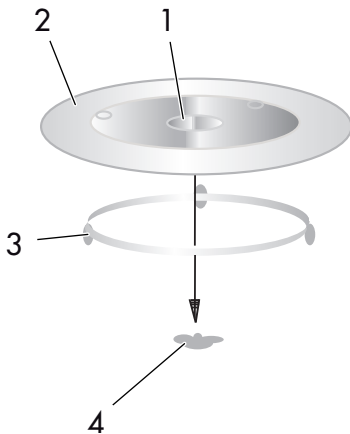

1. Parte centrale (parte inferiore)
2. Piatto girevole
3. Perno del piatto girevole
4. Anello del piatto girevole

- Non posizionare mai il piatto girevole al contrario. Non ostacolare il piatto girevole.
- Il piatto girevole e l'anello del piatto girevole devono essere sempre utilizzati durante la cottura.
- Posizionare sempre gli alimenti e i contenitori sul piatto girevole.
- In caso di rottura del piatto girevole o dell'anello del piatto girevole,

contattare il servizio di assistenza tecnico più vicino.

3.2 Utensili



Attenzione

Pericolo di lesioni personali

È pericoloso per chiunque, ad eccezione del personale addetto, eseguire qualsiasi operazione di manutenzione o di riparazione che implichi la rimozione della protezione contro l'esposizione all'energia delle microonde.

Fare riferimento alle istruzioni per i "Materiali adatti all'uso nel forno a microonde o da non utilizzare nel forno a microonde". Alcuni utensili non di metallo potrebbero non essere sicuri per l'utilizzo nel forno a microonde. In caso di dubbi si può testare l'utensile seguendo la procedura qui sotto.

Come testare l'utensile:

1. Riempire un contenitore adatto alle microonde con 250 ml di acqua fredda ed immergervi l'utensile da testare.
2. Cuocere alla massima potenza per 1 minuto.
3. Toccare l'utensile con prudenza. Se l'utensile è caldo, non è adatto alla cottura con microonde.
4. Non superare la durata di cottura di 1 minuto.



3.3 Materiali adatti all'uso nel forno a microonde

Utensili	Note
Piatto Crisp	Seguire le istruzioni del produttore. Il fondo del piatto Crisp deve essere posizionato almeno 5 mm al di sopra del piatto girevole. Un uso improprio potrebbe causare la rottura del piatto girevole.
Stoviglie	Solo se adatte alle microonde. Seguire le istruzioni del produttore. Non utilizzare stoviglie rotte o scheggiate.
Barattoli in vetro	Rimuovere sempre il coperchio. Da utilizzare esclusivamente per riscaldare alimenti. La maggior parte dei barattoli in vetro non sono termoresistenti e potrebbero rompersi.
Vetro	Solo se termoresistente. Le stoviglie devono essere prive di decorazioni metalliche. Non utilizzare stoviglie rotte o scheggiate.
Sacchetti per la cottura in forno	Seguire le istruzioni del produttore. Non sigillare con il laccio metallico. Creare delle fessure per far fuoriuscire il vapore.
Piatti e bicchieri di carta	Da utilizzare solo per cotture/riscaldamento brevi. Non lasciare incustoditi durante la cottura.
Tovaglioli di carta	Da utilizzare per coprire gli alimenti da scaldare e per assorbire il grasso. Tenerli sotto controllo e utilizzarli solo per cotture brevi.
Carta da forno	Da utilizzare per coprire gli alimenti e fermare gli schizzi o per avvolgere gli alimenti per la cottura a vapore.
Plastica	Solo se adatte alle microonde. Seguire le istruzioni del produttore. Devono recare l'etichetta "adatto al forno a microonde". Alcuni contenitori in plastica perdono di rigidità man mano che gli alimenti contenuti diventano caldi. I sacchetti con cibo precotto e i sacchetti sigillati devono essere forati come indicato sulle confezioni.
Pellicola in plastica	Solo se adatte alle microonde. Da utilizzare per coprire gli alimenti durante la cottura per preservarne l'umidità. Evitare che la pellicola in plastica entri in contatto con gli alimenti.
Termometri	Solo se adatti alle microonde (termometri per carne e dolci).
Carta da forno cerata	Da utilizzare per coprire gli alimenti per fermare gli schizzi e preservare l'umidità.



3.4 Materiali da non utilizzare nel forno a microonde

Utensili	Note
Vassoi di alluminio	Possono generare archi. Trasferire gli alimenti in un contenitore adatto alle microonde.
Contenitori per alimenti con maniglia metallica	Possono generare archi. Trasferire gli alimenti in un contenitore adatto alle microonde.
Utensili di metallo o con decorazioni in metallo	Il metallo scherma gli alimenti dall'energia delle microonde. Le decorazioni in metallo possono generare archi.
Lacci in metallo per sacchetti	Possono generare archi e innescare un incendio dentro al forno.
Sacchetti di carta	Possono innescare un incendio dentro al forno.
Contenitori in polistirene espanso	Il polistirene espanso potrebbe sciogliersi e contaminare i liquidi negli alimenti se esposto a temperatura elevata.
Legno	Il legno potrebbe seccarsi, spezzarsi o rompersi se utilizzato nel forno microonde.

3.5 Istruzioni di funzionamento

Il forno a microonde impiega un moderno sistema di comando elettronico per regolare i parametri di cottura e soddisfare al meglio ogni esigenza di cottura.

Impostazione dell'orologio

Quando il forno a microonde è collegato all'alimentazione elettrica, sul display compare "0:00" e viene emesso un segnale acustico.

1. Premere **Timer/Clock** due volte, le ore iniziano a lampeggiare.
2. Premere "+" o "-" per impostare le ore da 0 a 23.
3. Premere **Timer/Clock**, i minuti iniziano a lampeggiare.
4. Premere "+" o "-" per impostare i minuti da 0 a 59.

5. Premere **Timer/Clock** per terminare l'impostazione dell'orologio. ":" lampeggia, l'impostazione dell'orologio è stata completata.



1. Se l'orologio non è stato impostato non funzionerà quando viene attivato il forno.
2. Se durante l'impostazione dell'orologio si preme **Stop/Clear**, il forno tornerà automaticamente allo stato precedente.



Cottura con Microonde

1. Premere il tasto **Micro/Grill/Combi** una volta; sul display apparirà "P100".
2. Premere **Micro/Grill/Combi** per più volte o premere "+" o "-" per selezionare la potenza delle microonde dal 100% al 10%. "P100", "P80", "P50", "P30", "P10" vengono visualizzati in ordine.
3. Premere **Start/+30Sec./Confirm** per confermare.
4. Premere "+" o "-" per selezionare il tempo di cottura (l'impostazione della durata deve essere compresa tra 0:05 e 95:00).
5. Premere **Start/+30Sec./Confirm** per iniziare la cottura.



Il numero di step per il tempo di regolazione dell'interruttore di codifica è il seguente:

- 0-1 min: 5 secondi
- 1-5 min: 10 secondi
- 5-10 min: 30 secondi
- 10-30 min: 1 minuti
- 30-95 min: 5 minuti

Tabella delle potenze delle microonde

Display	Potenza microonde
P100	100%
P80	80%
P50	50%
P30	30%
P10	10%

Cottura grill o combinata

1. Premere **Micro/Grill/Combi** una volta, sullo schermo apparirà "P100"; quindi premere **Micro/Grill/Combi** più volte o premere "+" o "-" per scegliere la potenza desiderata e appariranno "G", "C-1" o "C-2". Premere **Start/+30Sec./Confirm** nuovamente per iniziare la cottura.



Se si desidera utilizzare la potenza microonde al 55% e la potenza grill (C-1) al 45% per cuocere per 10 minuti, è possibile utilizzare il forno come segue.

- Premere **Micro/Grill/Combi** una volta, sul display compare "P100".
- Continuare a premere **Micro/Grill/Combi** fino a visualizzare "C-1" sul display.
- Premere **Start/+30Sec./Confirm** per confermare.
- Premere "+" o "-" per regolare la durata di cottura finché sul display non compare "10:00".
- Premere **Start/+30Sec./Confirm** per iniziare la cottura.



Informazioni di riferimento della potenza combinata:

Programma	Display	Potenza microonde	Potenza grill
Grill	G	0%	100%
Combi.1	C-1	55%	45%
Combi.2	C-2	36%	64%

Scongelamento a peso

1. Premere **Weight/Time Defrost** una volta, sul display compare "dEF1".
2. Premere "+" o "-" per selezionare il peso dell'alimento. Il range di peso è di 100-2000 g.
3. Premere il tasto **Start/+30Sec./Confirm** per iniziare lo scongelamento.



Trascorsa la metà della durata impostata per lo scongelamento, il forno emette un segnale acustico due volte. Si consiglia di girare l'alimento per ottenere i migliori risultati di scongelamento. Chiudere lo sportello, quindi premere **Start/+30Sec./Confirm** per proseguire. Se non viene effettuata alcuna azione, il forno continuerà a cucinare.

Scongelamento a tempo

1. Premere **Weight/Time Defrost** due volte, sul display compare "dEF2".
2. Premere "+" o "-" per selezionare la durata di cottura. La durata massima è di 95 minuti.
3. Premere il tasto **Start/+30Sec./Confirm** per iniziare lo scongelamento.

Cottura multifase

È possibile impostare un massimo di due fasi contemporaneamente. Se una delle fasi è lo scongelamento, questa deve essere impostata automaticamente come prima fase. Il buzzer suona 1 volta al termine di ogni fase per indicare che sta per iniziare la fase successiva.



Il menù automatico non può essere impostato come fase della cottura multifase.

Esempio: se si desidera scongelare l'alimento per 5 minuti, cuocere all'80% della potenza delle microonde per 7 minuti. procedere come segue:

1. Premere **Weight/Time Defrost** due volte, sul display compare "dEF2".
2. Premere "+" o "-" per impostare una durata di scongelamento di 5 minuti.
3. Premere **Micro/Grill/Combi** una volta, sul display compare "P100".
4. Premere "+" o "-" per selezionare la potenza delle microonde fino a visualizzare "P80" sul display.
5. Premere **Start/+30Sec./Confirm** per confermare, sul display compare "P80".
6. Premere "+" o "-" per impostare una durata di cottura di 7 minuti.
7. Premere **Start/+30Sec./Confirm** per iniziare la cottura.



Timer cucina

1. Premere **Timer/Clock** una volta, sul display compare "00:00".
2. Premere "+" o "-" per selezionare il tempo esatto (il tempo di cottura massimo è di 95 minuti).
3. Premere **Start/+30Sec./Confirm** per confermare l'impostazione. L'indicatore del timer si illumina.
4. Una volta raggiunto il tempo di cottura, l'indicatore del timer si spegne. Il buzzer suona 5 volte. Se l'orologio è stato impostato (formato delle 24 ore), il display mostra l'ora corrente.



Il tempo cucina è diverso dal formato delle 24 ore. Il timer cucina è un timer.

Menù automatici

1. In stand-by, premere "+" per scegliere il menù da "A-1" a "A-8".
2. Premere **Start/+30Sec./Confirm** per confermare il menù desiderato.
3. Premere "+" o "-" per selezionare il peso dell'alimento.
4. Premere **Start/+30Sec./Confirm** per iniziare la cottura.
5. Al termine della cottura, il segnale acustico suona cinque volte. Sul display compare "0:00". Se l'orario è stato impostato, verrà visualizzata l'ora corrente.

La procedura automatica del menù:

Menù	Peso	Display
A-1	200g	200
PIZZA	400g	400
A-2	250g	250
CARNE	350g	350
	450g	450
A-3	200g	200
VERDURE	300g	300
	400g	400
A-4	50 g (con 450 ml di acqua fredda)	50
PASTA	100 g (con 800 ml di acqua fredda)	100
A-5	200g	200
PATATE	400g	400
	600g	600
A-6	250g	250
PESCE	350g	350
	450g	450
A-7	1 tazze (120 ml)	1
BEVANDE	2 tazze (240 ml)	2
	3 tazze (360 ml)	3
A-8	50g	50
POPCORN	100g	100



Cottura rapida

1. In stand-by, premere il tasto **Start/+30Sec./Confirm** per cuocere utilizzando il livello di potenza microonde al 100% per 30 secondi. Ciascuna pressione sul tasto aumenta la durata di 30 secondi. La durata massima è di 95 minuti.
2. Durante le operazioni di cottura con microonde, cottura con il grill, cottura combinata e scongelamento a tempo premere **Start/+30Sec./Confirm** per aumentare la durata di cottura.
3. Dallo stato di stand-by, premere "-" per impostare il tempo di cottura con la potenza microonde al 100%, quindi premere **Start/+30Sec./Confirm** per iniziare la cottura.



Per le modalità di menù automatico e di scongelamento a peso, il tempo di cottura non può essere aumentato premendo

Start/+30Sec./Confirm

Blocco bambini

1. Per attivare il blocco bambini: In stand-by, premere **Stop/Clear** per 3 secondi, un lungo segnale acustico indica l'attivazione del blocco bambini. Se l'orologio è stato impostato, viene mostrata l'ora attuale, altrimenti sul LED compare "⏸ : : ⏸".
2. Per disattivare il blocco bambini: Con il blocco bambini attivo, premere **Stop/Clear** per 3 secondi, un segnale acustico lungo indica la disattivazione del blocco bambini.

Funzione Info

1. Durante la cottura a microonde, con il grill e combinata, premere **Micro/Grill/Combi** per visualizzare la potenza attuale per 2-3 secondi.
2. Durante la cottura, premere **Timer/Clock** per controllare l'ora corrente. Verrà visualizzata per 2-3 secondi.

Informazioni aggiuntive

1. **Start/+30Sec./Confirm** deve essere premuto per proseguire la cottura se lo sportello è stato aperto durante la cottura.
2. Se **Start/+30Sec./Confirm** non viene premuto entro 1 minuto dall'impostazione del programma di cottura, sul display verrà visualizzata l'ora corrente e l'impostazione verrà annullata.
3. Il buzzer suona una volta se la pressione sul tasto è corretta altrimenti non emette alcun suono.



Risoluzione dei problemi

Inconvenienti più comuni

Il forno microonde interferisce con la ricezione del segnale TV	Il funzionamento del forno microonde può interferire con la ricezione dei segnali radio e TV. L'interferenza è simile a quella generata da piccoli elettrodomestici come frullatore, aspirapolvere e ventilatore elettrico. È del tutto normale.
Luce del forno fioca	La luce potrebbe diventare fioca facendo funzionare il forno in modalità di bassa potenza. È del tutto normale.
Accumulo di vapore sulla porta e fuoriuscita di aria calda dalle fessure	Durante la cottura il vapore potrebbe fuoriuscire dagli alimenti. La maggior parte del vapore esce dalle fessure. Parte del vapore potrebbe accumularsi su parti fredde come la porta del forno. È del tutto normale.
Il forno si è attivato senza alimenti all'interno.	Non attivare mai il forno senza alimenti al suo interno. È molto pericoloso.

Problema	Possibile causa	Soluzione
Il forno non si attiva.	(1) Spina del cavo di alimentazione non inserita saldamente.	Rimuovere la spina. Reinserire la spina nella presa dopo 10 secondi.
	(2) Fusibile bruciato o interruttore non funzionante.	Sostituire il fusibile e reimpostare l'interruttore di circuito (la riparazione deve essere effettuata da tecnici autorizzati del produttore).
	(3) Problemi con la presa di corrente.	Testare la presa di corrente con altri elettrodomestici.
Il forno non scalda.	(4) Porta non chiusa correttamente.	Chiudere correttamente la porta.



In conformità con la direttiva sui rifiuti di apparecchiature elettriche ed elettroniche (WEEE), questo apparecchio deve essere raccolto e riciclato separatamente. Se in futuro l'apparecchio deve essere smaltito, NON smaltirlo insieme agli altri rifiuti domestici. Consegnare il prodotto ai centri di raccolta per i rifiuti WEEE.



4 Pulizia

Assicurarsi di aver scollegato l'apparecchio dall'alimentazione elettrica.

1. Pulire la cavità del forno dopo l'uso con un panno leggermente umido.
2. Lavare gli accessori in acqua e sapone.
3. Il telaio e la guarnizione della porta e le parti adiacenti devono essere puliti accuratamente con un panno umido quando risultano sporchi.
4. Non utilizzare detergenti abrasivi o raschietti metallici taglienti per pulire il vetro della porta del forno perché potrebbero graffiare la superficie e causare la rottura del vetro.
5. Suggerimento per la pulizia: per facilitare la pulizia delle pareti interne che potrebbero entrare in contatto con gli alimenti: Mettere metà limone in una ciotola, aggiungere 300 ml di acqua e scaldare alla massima potenza nel microonde per 10 minuti. Asciugare le pareti con un panno morbido ed asciutto.



Installazione

5 Installazione

1. Questo apparecchio è destinato solo ad un uso domestico.
2. Questo forno deve essere incassato. Non è concepito per essere appoggiato sul piano di lavoro o inserito all'interno di un pensile.
3. Seguire attentamente le istruzioni di montaggio.
4. L'apparecchio può essere installato in un mobile fissato a parete con una larghezza di 60 cm.
5. La spina può essere inserita solo in una presa di corrente correttamente messa a terra.
6. La tensione della rete elettrica deve corrispondere alla tensione indicata sulla targhetta dei dati tecnici.
7. La presa di corrente e il cavo di alimentazione devono essere installati e sostituiti da un elettricista qualificato. Se la spina non risulta più accessibile dopo il montaggio, far prevedere un dispositivo di interruzione onnipolare con una distanza tra i contatti di almeno 3 mm.
8. Non utilizzare adattatori, adattatori multipresa e prolunghe. Un sovraccarico può causare un pericolo di incendio

9. Il mobile non deve avere una parete posteriore dietro l'apparecchio. È necessario mantenere uno spazio tra la parete e la base dell'unità sovrastante.
Altezza minima di installazione: 85 cm.
Non coprire le fessure di ventilazione e i fori di aspirazione.



Nota:

Non bloccare o piegare il cavo di alimentazione.



Temperatura elevata all'interno del forno dopo l'uso
Pericolo di ustioni

- Le superfici accessibili potrebbero diventare calde durante il funzionamento.



Mobili con incasso

IT

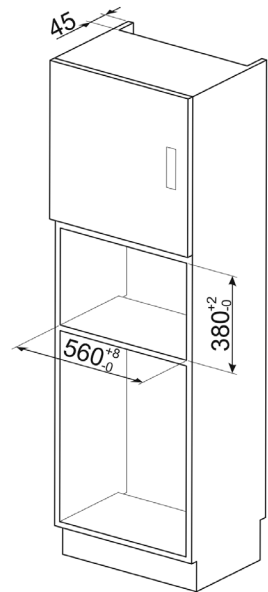
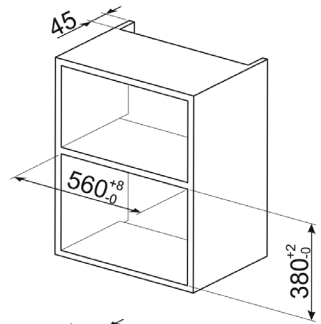
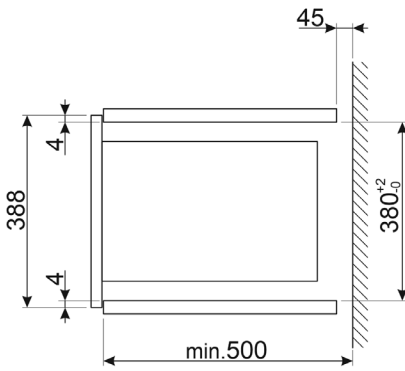
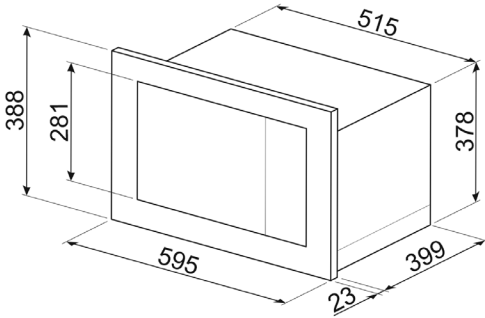



Installazione

Preparazione della nicchia di incasso

1. Leggere le istruzioni riportate sulla SAGOMA DEL PIANO INFERIORE DELLA NICCHIA e posizionare la sagoma sul piano inferiore della nicchia.

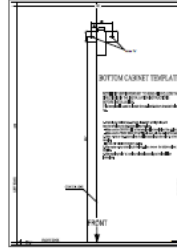
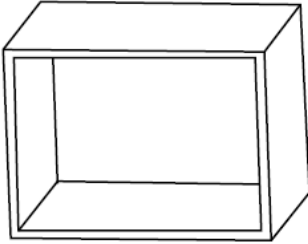

2. Marcare il piano inferiore della nicchia in base ai segni "a" presenti sulla sagoma.

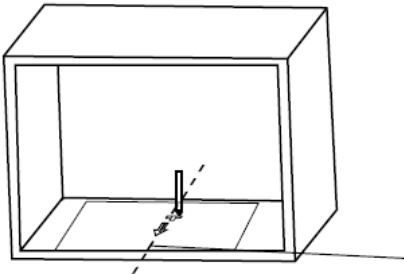

3. Rimuovere la sagoma del piano inferiore della nicchia e fissare il punto di montaggio con una vite.

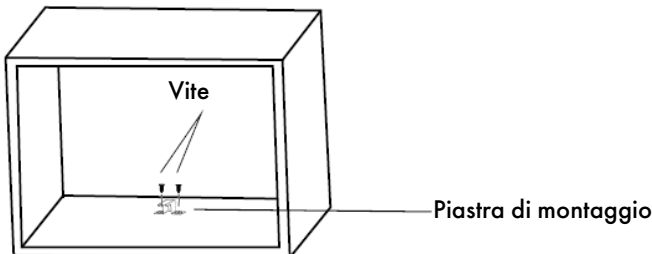



Installare il forno

4. Installare il forno nel mobile

- Assicurarsi che il retro del forno sia bloccato dalla piastra di montaggio.
- Non bloccare o attorcigliare il cavo di alimentazione.

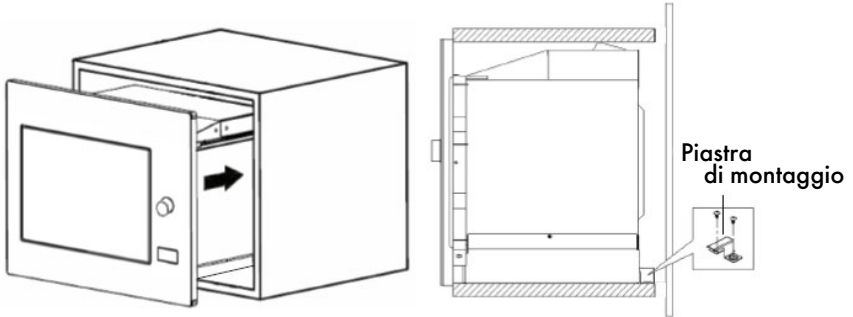

5. Aprire lo sportello, fissare il forno al mobile con una vite, in corrispondenza del foro di installazione.

Fissare la copertura in plastica del Trim-Kit al foro di installazione.

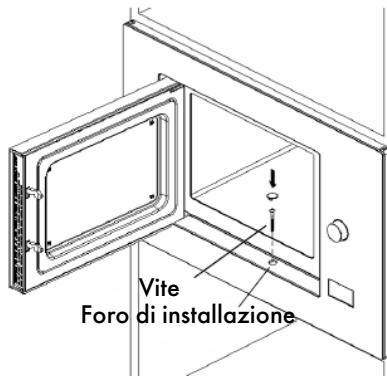



Contents

1 Instructions	26
1.1 General safety instructions	26
1.2 To Reduce the Risk of Injury to Persons Grounding Installation	29
1.3 Appliance purpose	30
1.4 Identification plate	30
1.5 Disposal	30
1.6 This user manual	31
1.7 How to read the user manual	31
2 Description	32
2.1 Names of Oven Parts and Accessories	32
2.2 Specifications	32
3 Use	33
3.1 Turntable Installation	33
3.2 Utensils	33
3.3 Materials you can use in microwave oven	34
3.4 Materials to be avoided in microwave oven	35
3.5 Operation Instructions	35
4 Cleaning	41
5 Installation	42

We advise you to read this manual carefully, which contains all the instructions for maintaining the appliance's aesthetic and functional qualities.

For further information on the product: www.smeg.com



Instructions

1 Instructions

IMPORTANT SAFETY INSTRUCTIONS

PLEASE READ CAREFULLY AND RETAIN FOR FUTURE USE.

1.1 General safety instructions

To reduce the risk of fire, electric shock, injury to persons or exposure to excessive microwave oven energy when using your appliance, follow basic precautions, including the following:

- Read and follow the specific: "PRECAUTIONS TO AVOID POSSIBLE EXPOSURE TO EXCESSIVE MICROWAVE ENERGY".
- This appliance can be used by children aged from 8 years and above and persons with reduced physical, sensory or mental capabilities or lack of experience and knowledge if they have been given supervision or instruction concerning use of the appliance in a safe way and understand the hazards involved. Children shall not play with the appliance. Cleaning and user maintenance shall not be made by children unless they are older than 8 and supervised. Children less than 8 years of age shall be kept away unless continuously supervised.
- Keep the appliance and its cord out of reach of children less than 8 years.
- If the supply cord is damaged, it must be replaced by the manufacturer, its service agent or similarly qualified persons in order to avoid a hazard. (For appliance with type Y attachment).
- **WARNING:** Ensure that the appliance is switched off before replacing the lamp to avoid the possibility of electric shock.
- **WARNING:** It is hazardous for anyone other than a competent person to carry out any service or repair operation that involves the removal of a cover which gives protection against exposure to microwave energy.
- **WARNING:** Liquids and other foods must not be heated in sealed containers since they are liable to explode.
- When handling food in plastic or paper containers, keep an eye on the oven due to the possibility of ignition.
- Only use utensils that are suitable for use in microwave ovens.
- If smoke is emitted, switch off or



- unplug the appliance and keep the door closed in order to stifle any flames.
- Microwave heating of beverages can result in delayed eruptive boiling, therefore care must be taken when handling the container.
 - The contents of feeding bottles and baby food jars shall be stirred or shaken and the temperature checked before consumption, in order to avoid burns.
 - Eggs in their shell and whole hard-boiled eggs should not be heated in microwave ovens since they may explode, even after microwave heating has ended.
 - The oven should be cleaned regularly and any food deposits removed.
 - Failure to maintain the oven in a clean condition could lead to deterioration of the surface that could adversely affect the life of the appliance and possibly result in a hazardous situation.
 - Only use the temperature probe recommended for this oven. (For ovens provided with a facility to use a temperature-sensing probe).
 - The microwave oven must be operated with the decorative door open (for ovens with a decorative door).
 - This appliance is intended to be used in household and similar applications such as:
 - staff kitchen areas in shops, offices and other working environments;
 - by clients in hotels, motels and other residential type environments;
 - farm houses;
 - bed and breakfast type environments.
 - The microwave oven is intended for heating food and beverages. Drying of food or clothing and heating of warming pads, slippers, sponges, damp cloth and similar may lead to risk of injury, ignition or fire.
 - Metallic containers for food and beverages are not allowed during microwave cooking.
 - The appliance shall not be cleaned with a steam cleaner.
 - Care should be taken not to displace the turntable when removing containers from the appliance. (For fixed appliances and built-in appliances being used equal or higher than 900mm above the floor and having detachable turntables. But this is not applicable for



Instructions

- appliances with horizontal bottom hinged door).
- The microwave oven is intended to be used built-in.
- Steam cleaner is not to be used.
- Surface of a storage drawer can get hot.
- **WARNING:** The appliance and its accessible parts became hot during use. Care should be taken to avoid touching heating elements. Children less than 8 years of age shall be kept away unless continuously supervised.
- During use the appliance becomes hot. Care should be taken to avoid touching heating elements inside the oven.
- **WARNING:** Accessible parts may become hot during use. Young children should be kept away.
- The appliance must not be installed behind a decorative door in order to avoid overheating. (This is not applicable for appliances with decorative door).
- **WARNING:** When the appliance is operated in the combination mode, children should only use the oven under adult supervision due to the temperatures generated.

- Do not use harsh abrasive cleaners or sharp metal scrapers to clean the oven door glass since they can scratch the surface, which may result in shattering of the glass.

READ CAREFULLY AND KEEP FOR FUTURE REFERENCE

PRECAUTIONS TO AVOID POSSIBLE EXPOSURE TO EXCESSIVE MICROWAVE ENERGY

- Do not attempt to operate this oven with the door open since this can result in harmful exposure to microwave energy. It is important not to break or tamper with the safety interlocks.
- Do not place any object between the oven front face and the door or allow soil or cleaner residue to accumulate on sealing surfaces.
- **WARNING:** If the door or door seals are damaged, the oven must not be operated until it has been repaired by a competent person.

ADDENDUM

- If the apparatus is not maintained in a good state of cleanliness, its surface could be degraded and affect the lifespan of the apparatus and lead to a dangerous situation.



1.2 To Reduce the Risk of Injury to Persons Grounding Installation



Power voltage

Danger of electrocution

- Electric Shock Hazard Touching some of the internal components can cause serious personal injury or death. Do not disassemble this appliance.
- Electric Shock Hazard.
- Improper use of the grounding can result in electric shock.
- Do not plug into an outlet until appliance is properly installed and grounded.
- This appliance must be grounded. In the event of an electrical short circuit, grounding reduces the risk of electric shock by providing an escape wire for the electric current.
- This appliance is equipped with a cord having a grounding wire with a grounding plug.
- The plug must be plugged into an outlet that is properly installed and grounded.
- Consult a qualified electrician or serviceman if the grounding instructions are not completely understood or if doubt exists as to whether the appliance is properly grounded.
- If it is necessary to use an extension cord, use only a 3-wire extension cord.

1. A short power-supply cord is provided to reduce the risks resulting from becoming entangled in or tripping over a longer cord.
2. If a long cord set or extension cord is used:
 - The marked electrical rating of the cord set or extension cord should be at least as great as the electrical rating of the appliance.
 - The extension cord must be a grounding-type 3-wire cord.
 - The long cord should be arranged so that it will not drape over the counter top or tabletop where it can be pulled on by children or tripped over unintentionally.



Instructions

1.3 Appliance purpose

- This appliance is intended for cooking food in the home environment. Every other use is considered inappropriate. It cannot be used:
 - in employee kitchens, shops, offices and other working environments.
 - in farms/agritourism establishments.
 - by guests in hotels, motels and residential environments.
 - in bed and breakfast establishments.
- The appliance is not designed to operate with external timers or with remote-control systems.

1.4 Identification plate

- The identification plate bears the technical data, serial number and brand name of the appliance. Do not remove the identification plate for any reason.

1.5 Disposal



This appliance must be disposed of separately from other waste (Directives 2002/95/EC, 2002/96/EC, 2003/108/EC). The appliance does not contain substances in quantities sufficient to be considered hazardous to health and the environment, in accordance with current European directives.



Power voltage

Danger of electrocution

- Disconnect the main power supply.
- Disconnect the power cable from the electrical system.

To dispose of the appliance:

- Cut the power supply cable and remove it along with the plug (if present).
- Deliver the appliance to the appropriate recycling centre for electrical and electronic equipment waste, or return it to the retailer when purchasing an equivalent product, on a one for one basis.

Our appliances are packed in non-polluting and recyclable materials.

- Deliver the packing materials to the appropriate recycling centre.



Plastic packaging

Danger of suffocation

- Do not leave the packaging or any part of it unattended.
- Do not let children play with the packaging plastic bags.



1.6 This user manual

This user manual is an integral part of the appliance and must therefore be kept in its entirety and within the user's reach for the whole working life of the appliance.

- Read this user manual carefully before using the appliance.

1.7 How to read the user manual

This user manual uses the following reading conventions:

Instructions



General information on this user manual, on safety and final disposal.

Description



Description of the appliance and its accessories.

Use



Information on the use of the appliance and its accessories, cooking advice.

Cleaning and maintenance



Information for proper cleaning and maintenance of the appliance.

Installation



Information for the qualified technician: Installation, operation and inspection.



Safety instructions



Information



Advice

1. Use instruction sequence.

- Single use instruction.



Description

2 Description

2.1 Names of Oven Parts and Accessories

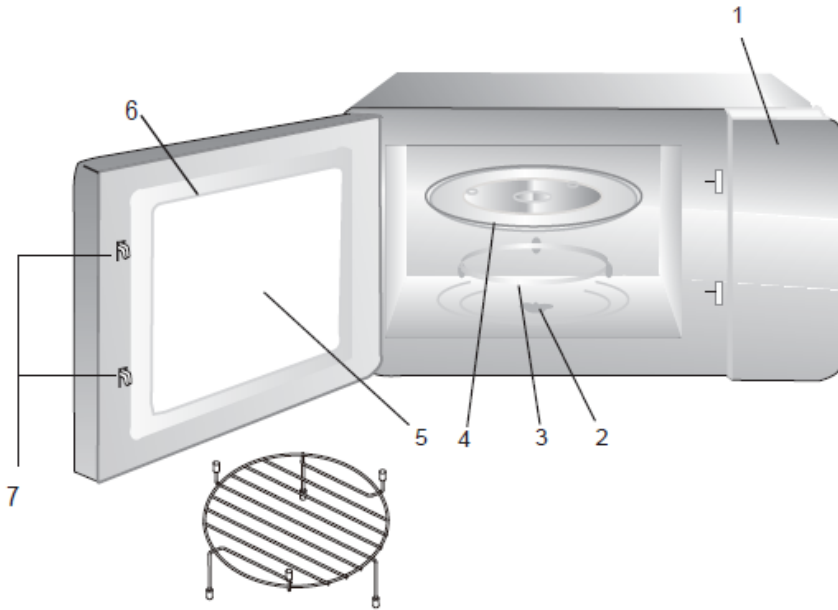

- 1 Control panel
- 2 Turntable shaft
- 3 Turntable ring assembly
- 4 Glass tray
- 5 Observation window
- 6 Door assembly
- 7 Safety interlock system
- 8 Grill Rack (Can not be used in microwave function and must be placed on the glass tray)

2.2 Specifications

Model:	FMIO25B3 FMI225BI
Rated Voltage:	230V~50 Hz
Rated Input Power (Microwave):	1450 W
Rated Output Power (Microwave):	900 W
Rated Input Power (Grill):	1000 W
Oven Capacity:	25L
Turntable Diameter:	315mm
External Dimensions (LxWxH):	595x401x38 8mm
Net Weight:	Approx. 19.5 kg



3 Use

Remove the oven and all materials from the carton and oven cavity.

Your oven comes with the following accessories:

- Glass tray
- Turntable ring assembly
- Instruction Manual

3.1 Turntable Installation

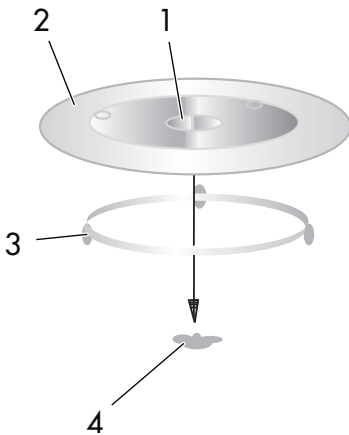

1. Hub (underside)
2. Glass tray
3. Turntable shaft
4. Turntable ring assembly

- Never place the glass tray upside down. The glass tray should never be restricted.
- Both glass tray and turntable ring assembly must always be used during cooking.
- All food and containers of food are always placed on the glass tray for cooking.
- If glass tray or turntable ring assembly cracks or breaks, contact your nearest

authorized service center.

3.2 Utensils



Caution

Personal Injury Hazard

It is hazardous for anyone other than a competent person to carry out any service or repair operation that involves the removal of a cover which gives protection against exposure to microwave energy.

See the instructions on "Materials you can use in microwave oven or to be avoided in microwave oven". There may be certain non-metallic utensils that are not safe to use for microwaving. If in doubt, you can test the utensil in question following the procedure below.

Utensil Test:

1. Fill a microwave-safe container with 1 cup of cold water (250 ml) along with the utensil in question.
2. Cook on maximum power for 1 minute.
3. Carefully feel the utensil. If the empty utensil is warm, do not use it for microwave cooking.
4. Do not exceed 1 minute cooking time.



Use

3.3 Materials you can use in microwave oven

Utensils	Remarks
Browning dish	Follow manufacturer's instructions. The bottom of browning dish must be at least 3/16 inch (5mm) above the turntable. Incorrect usage may cause the turntable to break.
Dinnerware	Microwave-safe only. Follow manufacturer's instructions. Do not use cracked or chipped dishes.
Glass jars	Always remove lid. Use only to heat food until just warm. Most glass jars are not heat resistant and may break.
Glassware	Heat-resistant oven glassware only. Make sure there is no metallic trim. Do not use cracked or chipped dishes.
Oven cooking bags	Follow manufacturer's instructions. Do not close with metal tie. Make slits to allow steam to escape.
Paper plates and cups	Use for short-term cooking/warming only. Do not leave oven unattended while cooking.
Paper towels	Use to cover food for reheating and absorbing fat. Use with supervision for a short-term cooking only.
Parchment paper	Use as a cover to prevent splattering or a wrap for steaming.
Plastic	Microwave-safe only. Follow the manufacturer's instructions. Should be labeled "Microwave Safe". Some plastic containers soften, as the food inside gets hot. "Boiling bags" and tightly closed plastic bags should be slit, pierced or vented as directed by package.
Plastic wrap	Microwave-safe only. Use to cover food during cooking to retain moisture. Do not allow plastic wrap to touch food.
Thermometers	Microwave-safe only (meat and candy thermometers).
Wax paper	Use as a cover to prevent splattering and retain moisture.



3.4 Materials to be avoided in microwave oven

Utensils	Remarks
Aluminum tray	May cause arcing. Transfer food into microwave-safe dish
Food carton with metal handle	May cause arcing. Transfer food into microwave-safe dish.
Metal or metal- trimmed utensils	Metal shields the food from microwave energy. Metal trim may cause arcing.
Metal twist ties	May cause arcing and could cause a fire in the oven.
Paper bags	May cause a fire in the oven.
Plastic foam	Plastic foam may melt or contaminate the liquid inside when exposed to high temperature.
Wood	Wood will dry out when used in the microwave oven and may split or crack

3.5 Operation Instructions

This microwave oven uses modern electronic control to adjust cooking parameters to meet your needs better for cooking.

Clock Setting

When the microwave oven is electrified the oven will display "0:00", buzzer will ring once.

1. Press **Timer/Clock** twice, the hour figures will flash.
2. Press or "+" or "-" to adjust the hour figures, the input time should be within 0--23.
3. Press **Timer/Clock**, the minute figures will flash.
4. Press "+" or "-" to adjust the minute figures, the input time should be within 0--59.

5. Press **Timer/Clock** to finish clock setting. ":" will flash, the clock setting has been finished.



1. If the clock is not set, it would not function when powered.
2. During the process of clock setting, if you press **Stop/Clear** the oven will go back to the previous status automatically.



Use

Microwave Cooking

1. Press the **Micro/Grill/Combi** key once, and "P100" will display.
2. Press **Micro/Grill/Combi** for times or press "+" or "-" to select the microwave power from 100% to 10%. "P100", "P80", "P50", "P30", "P10" will display in order.
3. Press **Start/+30Sec./Confirm** to confirm.
4. Press "+" or "-" to select cooking time. (The time setting should be 0:05-95:00).
5. Press **Start/+30Sec./Confirm** to start cooking.



The step quantities for the adjustment time of the coding switch are as follow:

- 0-1 min: 5 seconds
- 1-5 min: 10 seconds
- 5-10 min: 30 seconds
- 10-30 min: 1 minute
- 30-95 min: 5 minutes

Microwave Power Chart

Display	Microwave Power
P100	100%
P80	80%
P50	50%
P30	30%
P10	10%

Grill or Combi. Cooking

1. Press **Micro/Grill/Combi** once, the screen will display "P100", and press **Micro/Grill/Combi** for times or press "+" or "-" to choose the power you want, and "G", "C-1" or "C-2" will display. Then press **Start/+30Sec./Confirm** again to start cooking.



If you want to use 55% microwave power and 45% grill power (C-1) to cook for 10 minutes, you can operate the oven as the following steps.

- Press **Micro/Grill/Combi** once the screen display "P100".
- Continue to press **Micro/Grill/Combi** until the screen displays "C-1".
- Press **Start/+30Sec./Confirm** to confirm.
- Press "+" or "-" to adjust the cooking time until the oven displays "10:00".
- Press **Start/+30Sec./Confirm** to start cooking.



Combination Power instruction:

Program	Display	Microwave power	Grill Power
Grill	G	0%	100%
Combi.1	C-1	55%	45%
Combi.2	C-2	36%	64%

Defrost By Weight

1. Press **Weight/Time Defrost** once, the screen will display "dEF1".
2. Press "+" or "-" to select the food weight. The range of weight is 100-2000g.
3. Press **Start/+30Sec./Confirm** key to start defrosting.



If half the defrost time passes, the oven sounds twice, and this is normal. In order to have a better effect of defrosting, you should turn the food over, close the door, and then press

Start/+30Sec./Confirm to continue cooking. If no operation, the oven will continue cooking.

Defrost By Time

1. Press **Weight/Time Defrost** twice, the screen will display "dEF2".
2. Press "+" or "-" to select the cooking time. The maximum time is 95 minutes.
3. Press **Start/+30Sec./Confirm** key to start defrosting.

Multi-Stage Cooking

Two stages can be maximumly set. If one stages is defrosting, it should be put in the first stage automatically. The buzzer will ring once after each stage and the next stage will begin.



Auto menu cannot be set as one of the multi-stage.

Example: if you want to defrost the food for 5 minutes, then to cook with 80% microwave power for 7 minutes. The steps are as following:

1. Press **Weight/Time Defrost** twice, the screen will display "dEF2".
2. Press "+" or "-" to adjust the defrost time of 5 minutes.
3. Press **Micro/Grill/Combi** once, screen will display "P100".
4. Press "+" or "-" to choose microwave power till "P80" displays.
5. Press **Start/+30Sec./Confirm** to confirm, screen will display "P80".
6. Press "+" or "-" to adjust the cooking time of 7 minutes.
7. Press **Start/+30Sec./Confirm** to start cooking.



Use

Kitchen Timer

1. Press **Timer/Clock** once, the screen will display "00:00".
2. Press "+" or "-" to enter the correct time. (The maximum cooking time is 95 minutes).
3. Press **Start/+30Sec./Confirm** to confirm setting. Timer indicator will be lighted.
4. When the kitchen time is reached, timer indicator will go out. The buzzer will ring 5 times. If the clock has been set (24-hour system), the screen will display the current time.



The kitchen Time is different from 24-hour system. Kitchen Timer is a timer.

Auto Menu

1. In waiting state, press "+" to choose the menu from "A-1" to "A-8".
2. Press **Start/+30Sec./Confirm** to confirm the menu you choose.
3. Press "+" or "-" to choose the food weight.
4. Press **Start/+30Sec./Confirm** to start cooking.
5. After cooking finishes, the buzzer sounds five time. The screen display "0:00". If the time has been set, current time will be displayed.

The automatic menu procedure:

Menu	Weight	Display
A-1 PIZZA	200g	200
	400g	400
A-2 MEAT	250g	250
	350g	350
	450g	450
A-3 VEGETABLE	200g	200
	300g	300
	400g	400
A-4 PASTA	50g (with 450ml cold water)	50
	100g (with 800ml cold water)	100
A-5 POTATO	200g	200
	400g	400
	600g	600
A-6 FISH	250g	250
	350g	350
	450g	450
A-7 BEVERAGE	1 cup (120ml)	1
	2 cups (240ml)	2
	3 cups (360ml)	3
A-8 POPCORN	50g	50
	100g	100



Speedy Cooking

1. In waiting state, press **Start/+30Sec./Confirm** key to cook with 100% power level for 30 seconds. Each press on the same key can increase 30 seconds. The maximum cooking time is 95 minutes.
2. During the microwave, grill, combination cooking and the defrost by time process, press **Start/+30Sec./Confirm** to increase the cooking time.
3. In waiting state, press "-" to set cooking time with 100% microwave power, then press **Start/+30Sec./Confirm** to start cooking.



Under the states of auto menu and defrost by weight, cooking time cannot be increased by pressing **Start/+30Sec./Confirm**

Lock-out Function for Children

1. Lock: In waiting state, press **Stop/Clear** for 3 seconds, there will be a long deep denoting entering the children-lock state and the current time will display if the time has been set, otherwise, the screen will display "🔒: :🔒".
2. Lock quitting: In locked state, press **Stop/Clear** for 3 seconds, there will be a long "beep" denoting that the lock is released.

Inquiring Function

1. In cooking states of microwave or grill and combination. Press **Micro/Grill/Combi** the current power will be displayed for 2-3 seconds.
2. During cooking state, press **Timer/Clock** to check the current time. It will be displayed for 2-3 seconds.

Specification

1. **Start/+30Sec./Confirm** must be pressed to continue cooking if the door is opened during cooking.
2. Once the cooking programme has been set, **Start/+30Sec./Confirm** is not pressed in 1 minutes. The current time will be displayed. The setting will be cancelled.
3. The buzzer sounds once by efficient press, inefficient press will be no response.



Use

Troubleshooting

Normal

Microwave oven interfering TV reception	Radio and TV reception may be interfered when microwave oven operating. It is similar the interference of small electrical appliances, like mixer, vacuum cleaner, and electric fan. It is normal.
Dim oven light	In low power microwave cooking, oven light may become dim. It is normal.
Steam accumulating on door, hot air out of vents	In cooking, steam may come out of food. Most will get out from vents. But some may accumulate on cool place like oven door. It is normal.
Oven started accidentally with no food in.	It is forbidden to run the unit without any food inside. It is very dangerous.

Trouble	Possible Cause	Remedy
Oven can not be started.	(1) Power cord not plugged in tightly.	Unplug. Then plug again after 10 seconds.
	(2) Fuse blowing or circuit breaker works.	Replace fuse or reset circuit breaker (repaired by professional personnel of our company).
	(3) Trouble with outlet.	Test outlet with other electrical appliances.
Oven does not heat.	(4) Door not closed well.	Close door well.



According to Waste of Electrical and Electronic Equipment (WEEE) directive, WEEE should be separately collected and treated. If at any time in future you need to dispose of this product please do NOT dispose of this product with household waste. Please send this product to WEEE collecting points where available.



4 Cleaning

Be sure to unplug the appliance from the power supply.

1. Clean the cavity of the oven after using with a slightly damp cloth.
2. Clean the accessories in the usual way in soapy water.
3. The door frame and seal and neighbouring parts must be cleaned carefully with a damp cloth when they are dirty.
4. Do not use harsh abrasive cleaners or sharp metal scrapers to clean the oven door glass since they can scratch the surface, which may result in shattering of the glass.
5. Cleaning Tip---For easier cleaning of the cavity walls that the food cooked can touch: Place half a lemon in a bowl, add 300 ml (1/2 pint) water and heat on 100% microwave power for 10 minutes. Wipe the oven clean using a soft, dry cloth.



Installation

5 Installation

1. This appliance is only intended for domestic use.
2. This oven is intended for built-in use only. It is not intended for counter-top use or for use inside a cupboard.
3. Please observe the special installation instructions.
4. The appliance can be installed in a 60cm wide wall-mounted cupboard.
5. The plug can only be inserted into a properly earthed power socket.
6. The mains voltage must correspond to the voltage specified on the rating plate.
7. The socket must be installed and connecting cable must only be replaced by a qualified electrician. If the plug is no longer to accessible following installation, an all-pole disconnecting device must be present on the installation side with a contact gap of at least 3mm.
8. Adapters, multi-way strips and extension leads must not be used. Overloading can result in a risk of fire

9. The fitted cabinet must not have a back wall behind the appliance. A gap must be maintained between the wall and the base of the unit above. Minimum installation height: 85 cm. Do not cover ventilation slots and suction holes.



Note:

Do not trap or bend the power cable.



High temperatures inside the oven after use

Danger of burns

- The accessible surface may be hot during operation.



Built-in furniture

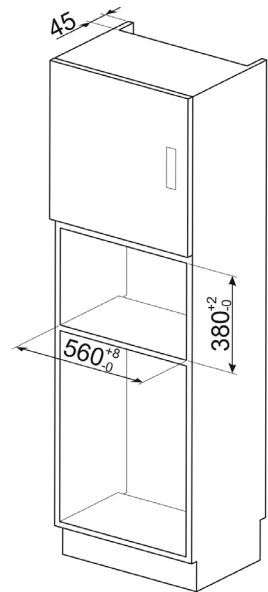
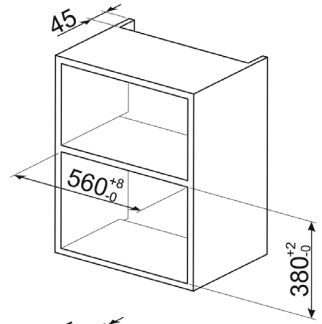
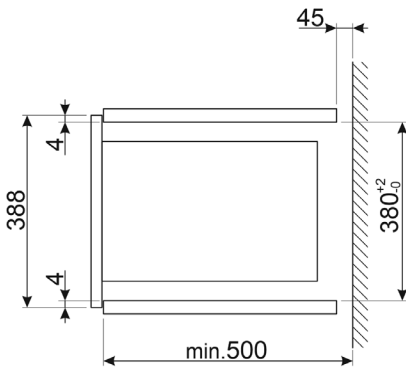
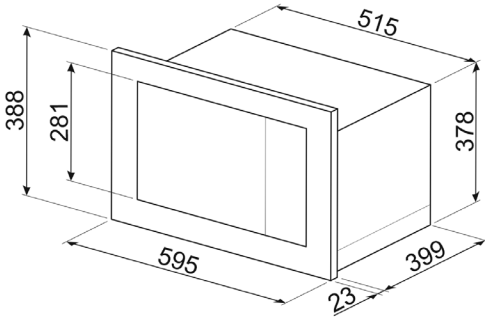

EN



Installation

Prepare the cabinet

1. Read the instruction on the BOTTOM CABINET TEMPLATE, put the template on the bottom plane of cabinet.

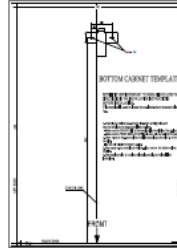
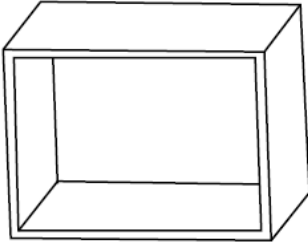

2. Make the marks on the bottom plane of cabinet according to marks "a" of the template

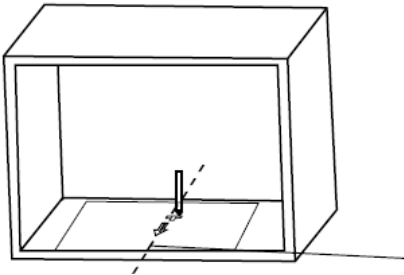

3. Remove the bottom cabinet template and fix the mounting place with screw.

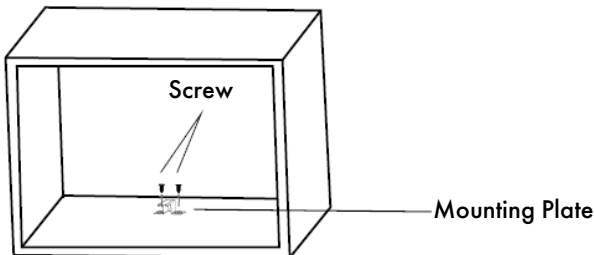



Install the oven

4. Install the oven to the cabinet

- Make sure the back of the oven is locked by mounting plate.
- Do not trap or kink the power cord.

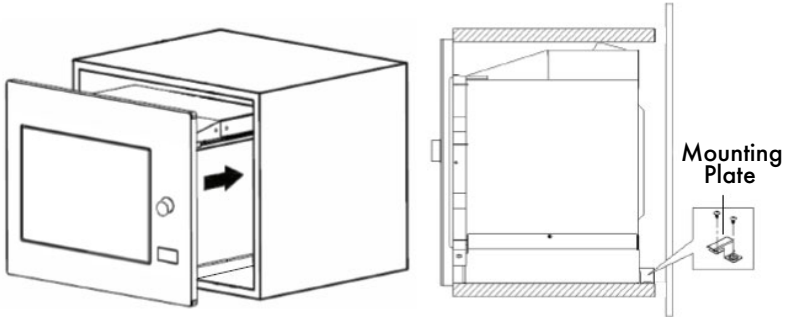

5. Open the door, fix the oven to the cabinet with Screw, at the installation hole. Then fix to the Trim-kit plastic cover to the installation hole.

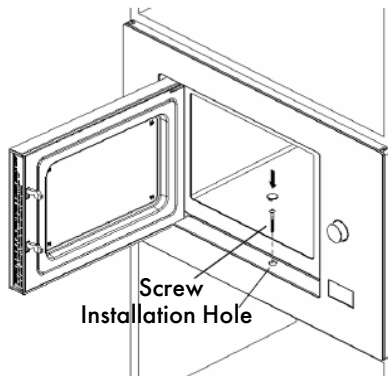



Sommaire

1	Instructions	48
1.1	Avertissements généraux de sécurité	48
1.2	Pour réduire le risque de blessures pour les personnes chargées de l'installation de mise à la terre	51
1.3	But de l'appareil	52
1.4	Plaque d'identification	52
1.5	Élimination	52
1.6	Ce manuel d'utilisation	53
1.7	Comment lire le manuel d'utilisation	53
2	Description	54
2.1	Noms des Pièces et des Accessoires du four	54
2.2	Spécifications	54
3	Utilisation	55
3.1	Installation du plateau tournant	55
3.2	Ustensiles	55
3.3	Matériaux que vous pouvez utiliser dans le four micro-ondes	56
3.4	Matériaux à éviter dans le four micro-ondes	57
3.5	Instructions d'opérations	57
4	Nettoyage	63
5	Installation	64

FR

Nous conseillons de lire attentivement ce manuel qui contient toutes les indications nécessaires pour préserver les caractéristiques esthétiques et fonctionnelles de l'appareil acheté.

Pour toute information complémentaire concernant le produit : www.smeg.com



Avertissements

1 Instructions

CONSIGNES DE SÉCURITÉ IMPORTANTES

VEUILLEZ LIRE ATTENTIVEMENT ET CONSERVEZ POUR UTILISATION ULTÉRIEURE.

1.1 Avertissements généraux de sécurité

Pour réduire le risque d'incendie, d'électrocution, de blessures corporelles ou d'exposition à une énergie de four micro-ondes excessive pendant l'utilisation de votre appareil, prenez ces précautions de base, notamment les suivantes :

- Lisez et suivez les instructions spécifiques : « PRÉCAUTIONS POUR ÉVITER UNE ÉVENTUELLE EXPOSITION À UNE ÉNERGIE EXCESSIVE DES MICRO-ONDES ».
- Cet appareil peut être utilisé par des enfants âgés d'au moins 8 ans et des personnes aux capacités physiques, sensorielles ou mentales réduites ou qui manque d'expérience et de connaissance si on leur a fourni une surveillance ou des instructions au sujet de l'utilisation de l'appareil de façon sûre ou qui en comprennent les dangers. Les enfants ne doivent pas jouer avec l'appareil. Le nettoyage et l'entretien utilisateur ne doivent pas être effectués par des enfants, sauf s'ils ont plus de 8 ans et sont surveillés. Les enfants de moins de 8 ans doivent être tenus à l'écart, sauf s'ils sont sous surveillance permanente.
- Tenez l'appareil et son cordon hors de la portée des enfants de moins de 8 ans.
- Si le cordon d'alimentation est endommagé, il doit être remplacé par le fabricant, son agent de service ou des personnes à la qualification similaire pour écarter tout danger. (Pour les appareils avec un accessoire de type Y).
- AVERTISSEMENT : Assurez-vous que l'appareil soit éteint avant de remplacer la lampe afin d'éviter tout risque d'électrocution.
- AVERTISSEMENT : Il est dangereux pour quiconque autre qu'une personne compétente de mener une opération d'entretien ou de réparation qui implique le retrait d'un cache qui assure une protection contre l'exposition à l'énergie du micro-ondes.
- AVERTISSEMENT : Les liquides et autres aliments ne doivent pas être chauffés dans des conteneurs scellés sous peine d'explosion.
- Lors de la manipulation d'aliments dans des conteneurs en plastique ou en papier, ne quittez pas le four des yeux à cause de la probabilité de combustion.
- Utilisez uniquement des ustensiles



- utilisables dans les fours micro-ondes.
- Si de la fumée se dégage, éteignez ou débranchez l'appareil, et gardez la porte fermée pour étouffer les flammes.
 - Le chauffage au micro-ondes de boissons peut aboutir à une ébullition éruptive différée et il faut donc user de prudence dans la manipulation du conteneur.
 - Les contenus des biberons et des pots pour bébés doivent être remués ou secoués et la température doit être vérifiée avant la consommation pour éviter les brûlures.
 - Les œufs à la coque ou durs ne doivent pas être chauffés dans des fours micro-ondes sous peine d'explosion, même après que le chauffage du micro-ondes soit terminé.
 - Le four doit être nettoyé régulièrement et les dépôts alimentaires éliminés.
 - Le manque d'hygiène du four peut causer la détérioration de la surface, ce qui est lourd de conséquences pour la vie utile de l'appareil et qui peut entraîner une situation dangereuse.
 - Utilisez uniquement la sonde de température recommandée pour ce four. (Pour les fours fournis avec un équipement pour utiliser une sonde de détection de température).
 - Le four micro-ondes doit fonctionner avec la porte décorative ouverte (pour les fours avec une porte décorative).
 - Cet appareil est destiné à un usage dans des applications ménagères et similaires telles que :
 - coins cuisines du personnel dans magasins, bureaux et autres milieux de travail ;
 - par les clients dans les hôtels, motels et autres environnements de type résidentiel ;
 - gîtes ;
 - environnements de type maison d'hôtes.
 - Le four à micro-ondes est destiné à réchauffer des aliments et des boissons. Le séchage d'aliments ou de vêtements et le chauffage de coussins chauffants, de pantouffles, d'éponges, de chiffons humides et similaires peuvent entraîner un risque de blessure, d'inflammation ou d'incendie.
 - Les récipients métalliques pour aliments et boissons ne sont pas autorisés pendant la cuisson au micro-ondes.
 - L'appareil ne doit pas être nettoyé au nettoyeur à vapeur.
 - Il faut veiller à ne pas déplacer le plateau tournant lors du retrait des récipients de l'appareil. (Pour les appareils fixes et les appareils encastrables utilisés à une hauteur égale ou supérieure à 900 mm



Avertissements

au-dessus du sol et dotés de plateaux tournants amovibles. Mais cela n'est pas applicable pour les appareils équipés d'une porte à charnière inférieure horizontale).

- Le four micro-ondes est destiné à être encastré.
- Le nettoyeur à vapeur ne doit pas être utilisé.
- La surface d'un tiroir de rangement peut devenir chaude.
- **AVERTISSEMENT** : L'appareil et ses parties accessibles sont devenus chauds pendant l'utilisation. Il faut prendre soin d'éviter de toucher les éléments chauffants. Les enfants de moins de 8 ans doivent être tenus à l'écart, sauf s'ils sont sous surveillance permanente.
- L'appareil devient chaud en cours d'utilisation. Il faut prendre soin d'éviter de toucher les éléments chauffants à l'intérieur du four.
- **AVERTISSEMENT** : Les parties accessibles peuvent devenir chaudes pendant l'utilisation. Les jeunes enfants doivent être tenus à l'écart.
- L'appareil ne doit pas être installé derrière une porte décorative afin d'éviter une surchauffe. (Cela n'est pas applicable pour les appareils équipés d'une porte décorative).
- **AVERTISSEMENT** : Lorsque l'appareil fonctionne en mode combiné, les enfants ne doivent utiliser le four que sous la

surveillance d'un adulte en raison des températures générées.

- N'utilisez pas de produits nettoyants très abrasifs ou de racloirs métalliques coupants pour nettoyer la porte en verre du four car ils peuvent rayer la surface, ce qui peut mener à un éclatement du verre.

LISEZ ATTENTIVEMENT ET CONSERVEZ POUR CONSULTATION ULTÉRIEURE

PRÉCAUTIONS POUR ÉVITER UNE ÉVENTUELLE EXPOSITION À UNE ÉNERGIE EXCESSIVE DES MICRO-ONDES

- N'essayez pas de faire fonctionner ce four avec la porte ouverte sous peine d'exposition nocive à l'énergie du micro-ondes. Il est important de ne pas casser, ni de manipuler les dispositifs de sécurité.
- Ne placez aucun objet entre la face avant du four et la porte ou ne laissez pas de résidus de saleté ou de détergent s'accumuler sur les surfaces d'étanchéité.
- **AVERTISSEMENT** : Si la porte ou les joints de portes sont endommagés, le four ne doit pas fonctionner tant qu'il n'a pas été réparé par une personne compétente.

AVENANT

- Si l'appareil n'est pas maintenu en bon état de propreté, sa surface peut être détériorée et affecter la vie utile de l'appareil et mener à une situation dangereuse.



1.2 Pour réduire le risque de blessures pour les personnes chargées de l'installation de mise à la terre



Tension électrique Danger d'électrocution

- Risque de choc électrique Toucher certains des composants internes peut entraîner des blessures graves ou la mort. Ne démontez pas cet appareil.
 - Risque de choc électrique.
 - La mauvaise utilisation de la mise à la terre peut provoquer une électrocution.
 - Ne branchez pas sur une prise de courant tant que l'appareil n'a pas été bien installé et mis à la terre.
 - Cet appareil doit être mis à la terre. En cas de court-circuit électrique, la mise à la terre réduit le risque d'électrocution en fournissant un fil d'évacuation pour le courant électrique.
 - L'appareil est équipé d'un cordon qui a un fil de mise à la terre avec une prise de mise à la terre.
 - La fiche doit être branchée dans la prise de courant qui est correctement installée et mise à la terre.
 - Consultez un électricien ou un dépanneur qualifié si les instructions de mise à la terre ne sont pas complètement comprises ou si le doute subsiste quant à la bonne mise à la terre de l'appareil.
 - S'il faut utiliser une rallonge, utilisez uniquement une rallonge à 3 fils.
1. Un cordon d'alimentation électrique court est fourni pour réduire les risques de se retrouver emmêlé ou de trébucher sur un cordon plus long.
 2. En cas d'utilisation d'un long jeu de cordons ou d'une rallonge :
 - Les caractéristiques électriques marquées du jeu de cordons ou de la rallonge doivent être au moins égales aux caractéristiques électriques de l'appareil.
 - La rallonge doit être un cordon à 3 fils de type de mise à la terre.
 - Le cordon ne doit pas pendre d'un comptoir ou d'une table, car un enfant pourrait tirer ou trébucher dessus sans le vouloir.



Avertissements

1.3 But de l'appareil

- Cet appareil est destiné à la cuisson des aliments pour un usage domestique. Toute autre utilisation est inappropriée. Il ne peut pas être utilisé :
 - dans des coins cuisines du personnel dans des magasins, bureaux et autres milieux de travail.
 - dans des gîtes ruraux/gîtes.
 - par les clients dans les hôtels, motels et environnements résidentiels.
 - dans des maisons d'hôtes.
- Cet appareil n'est pas conçu pour fonctionner avec des temporisateurs externes ou des systèmes de commande à distance.

1.4 Plaque d'identification

- La plaque d'identification contient les données techniques, le numéro de série et le marquage. N'enlevez jamais la plaque d'identification.

1.5 Élimination



Cet appareil doit être éliminé séparément des autres déchets (directives 2002/95/CE, 2002/96/CE, 2003/108/CE). L'appareil ne contient pas de substances dont la quantité est jugée dangereuse pour la santé et l'environnement, conformément aux directives européennes en vigueur.



Tension électrique Danger d'électrocution

- Mettez l'appareil hors tension.
- Débranchez le câble d'alimentation électrique de l'installation électrique.

Pour éliminer l'appareil :

- Coupez le câble d'alimentation électrique et enlevez-le avec la fiche (si présent).
- Confiez l'appareil au centre de recyclage des déchets électriques et électroniques, ou remettez-le au revendeur au moment de l'achat d'un appareil équivalent, à raison d'un contre un.

On précise que pour l'emballage de nos produits, nous utilisons des matériaux non polluants et recyclables.

- Confiez les matériaux de l'emballage au centre de recyclage.



Emballage en plastique Danger d'asphyxie

- Ne laissez jamais sans surveillance l'emballage ou ses parties.
- Évitez que les enfants jouent avec les sachets en plastique de l'emballage.



1.6 Ce manuel d'utilisation

Ce manuel d'utilisation fait partie intégrante de l'appareil. Conservez-le en parfait état et à portée de main pendant tout le cycle de vie de l'appareil.

- Lisez attentivement ce manuel d'utilisation avant d'utiliser l'appareil.

1.7 Comment lire le manuel d'utilisation

Ce manuel utilise les conventions de lecture suivantes :

Instructions



Informations générales sur le manuel d'utilisation, sur la sécurité et l'élimination finale.

Description



Description de l'appareil et de ses accessoires.

Utilisation



Informations sur l'utilisation de l'appareil et de ses accessoires, conseils de cuisson.

Nettoyage et entretien



Informations pour le nettoyage et l'entretien adéquats de l'appareil.

Installation



Informations pour le technicien qualifié : Installation, mise en fonction et essai.



Avertissements de sécurité



Information



Suggestion

1. Séquence d'instructions pour l'utilisation.

- Instruction d'utilisation individuelle.



Description

2 Description

2.1 Noms des Pièces et des Accessoires du four

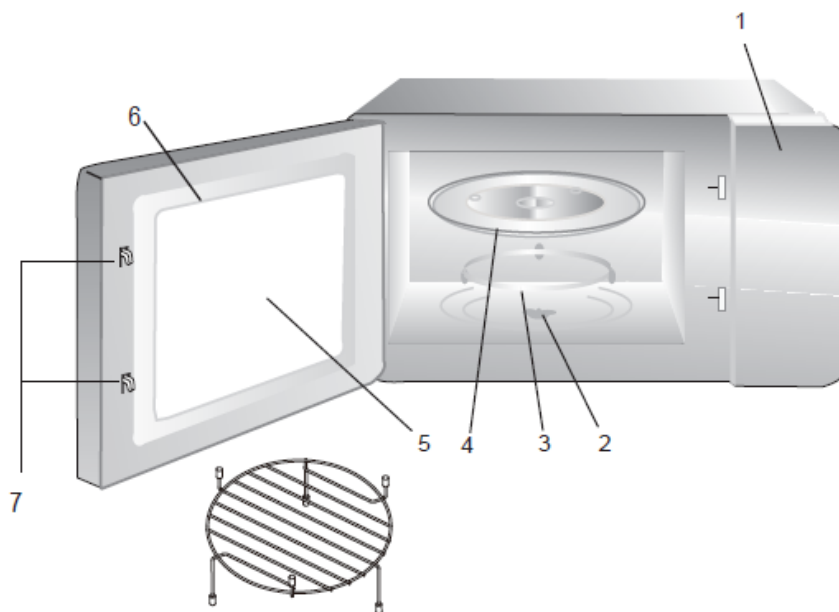

- 1 Panneau de commandes
- 2 Arbre de plateau tournant
- 3 Assemblage de bague de plateau tournant
- 4 Plateau tournant en verre
- 5 Fenêtre d'observation
- 6 Assemblage de porte
- 7 Système de verrouillage de sécurité
- 8 Grille (Ne peut pas être utilisée avec la fonction micro-ondes et doit être placée sur le plateau tournant en verre)

2.2 Spécifications

Modèle :	FM1025B3 FM1225BI
Tension nominale :	230 V~ 50 Hz
Puissance d'entrée nominale (micro-ondes) :	1450W
Puissance de sortie nominale (micro-ondes) :	900W
Puissance d'entrée nominale (gril) :	1000W
Capacité du four :	25L
Diamètre du plateau tournant :	315mm
Dimensions extérieures (LxPxH) :	595x401x388mm
Poids net :	Approx. 19,5 kg



3 Utilisation

Retirez le four et tous les matériaux du carton et la cavité du four.

Votre four est fourni avec les accessoires suivants :

- Plateau tournant en verre
- Assemblage de bague de plateau tournant
- Manuel d'instructions

3.1 Installation du plateau tournant

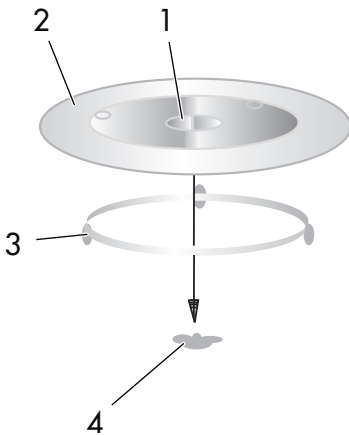

1. Moyeu (dessous)
 2. Plateau tournant en verre
 3. Arbre de plateau tournant
 4. Assemblage de bague de plateau tournant
- Ne mettez jamais le plateau tournant en verre à l'envers. Le plateau tournant en verre ne doit pas avoir de contraintes.
 - Le plateau tournant en verre et l'assemblage de bague de plateau tournant doivent toujours être utilisés pendant la cuisson.
 - Tous les aliments et les conteneurs

d'aliments sont toujours mis sur le plateau tournant en verre pour la cuisson.

- Si le plateau tournant en verre ou l'assemblage de bague de plateau se fissure ou se casse, contactez le service après-vente agréé le plus proche de chez vous.

3.2 Ustensiles



Attention

Risque de blessure corporelle

Il est dangereux pour quiconque autre qu'une personne compétente de mener une opération d'entretien ou de réparation qui implique le retrait d'un cache qui assure une protection contre l'exposition à l'énergie du micro-ondes.

Consultez les instructions sur les « Matériaux que vous pouvez utiliser dans un four micro-ondes ou ceux à éviter dans un four micro-ondes ». Il peut y avoir certains ustensiles non métalliques qui ne permettent pas une utilisation sûre dans le four micro-ondes. En cas de doute, vous pouvez tester l'ustensile en question en suivant la procédure ci-dessous.

Test d'ustensiles :

1. Remplissez un conteneur adapté au micro-ondes avec 1 tasse d'eau froide (250 ml) avec l'ustensile en question.
2. Faites cuire à puissance maximum pendant 1 minute.
3. Touchez prudemment l'ustensile. Si l'ustensile vide est chaud, ne l'utilisez pas pour la cuisson en micro-ondes.
4. Ne dépassez pas 1 minute de temps de cuisson.



Utilisation

3.3 Matériaux que vous pouvez utiliser dans le four micro-ondes

Ustensiles	Remarques
Plat à gratin	Suivez les instructions du fabricant. Le fond du plat à gratin doit être à au moins 5 mm au-dessus du plateau tournant. Une mauvaise utilisation peut faire casser le plateau tournant.
Vaisselle	Adapté au four micro-ondes seulement. Suivez les instructions du fabricant. N'utilisez pas de plats fissurés ou ébréchés.
Bocaux en verre	Retirez toujours le couvercle. Utilisez uniquement pour chauffer les aliments jusqu'à ce qu'ils deviennent tièdes. La plupart des bocaux en verre ne résistent pas à la chaleur et peuvent se casser.
Verres	Verres de four résistants à la chaleur uniquement. Assurez-vous de l'absence de garniture métallique. N'utilisez pas de plats fissurés ou ébréchés.
Sacs de cuisson	Suivez les instructions du fabricant. Ne fermez pas avec une attache métallique. Faites des incisions pour laisser la vapeur s'échapper.
Assiettes et tasses en papier	Utilisez uniquement pour une cuisson/un chauffage à court terme. Ne laissez pas le four sans surveillance pendant la cuisson.
Serviettes en papier	Utilisez pour couvrir les aliments pour réchauffer et absorber la matière grasse. Utilisez sous surveillance pour une cuisson à court terme uniquement.
Papier sulfurisé	Utilisez comme couverture pour empêcher les éclaboussures ou la fumée du film.
Plastique	Adapté au four micro-ondes seulement. Suivez les instructions du fabricant. Doit porter le label « Adapté au micro-ondes ». Certains conteneurs plastiques se ramollissent lorsque les aliments à l'intérieur deviennent chauds. Les « sacs de cuisson » et les sacs plastiques fermés hermétiquement doivent être incisés, percés ou troués comme indiqué sur le paquet.
Film plastique	Adapté au four micro-ondes seulement. Utilisez pour couvrir les aliments pendant la cuisson pour retenir l'humidité. N'utilisez pas de film plastique pour toucher les aliments.
Thermomètres	Adapté au micro-ondes uniquement (thermomètres à viande et à bonbons).
Papier paraffiné	Utilisez en tant que couverture pour empêcher les éclaboussures et retenir l'humidité.



3.4 Matériaux à éviter dans le four micro-ondes

Ustensiles	Remarques
Plateau en aluminium	Peut faire gondoler. Transférez les aliments dans un plat adapté au four micro-ondes
Carton alimentaire avec poignée métallique	Peut faire gondoler. Transférez les aliments dans un plat adapté au four micro-ondes.
Ustensiles métalliques ou à garniture métallique	Le métal protège les aliments de l'énergie du micro-ondes. La garniture métallique peut faire gondoler.
Attache métallique	Peut faire gondoler et faire brûler le four.
Sacs en papier	Peut mettre le feu au four.
Mousse plastique	La mousse plastique peut fondre ou polluer le liquide à l'intérieur lorsqu'elle est exposée à une température élevée.
Bois	Le bois séchera s'il est utilisé dans le four micro-ondes et peut se fendre ou fissurer

3.5 Instructions d'opérations

Ce four micro-ondes utilise une commande électronique moderne pour ajuster les paramètres de cuisson afin de mieux répondre à vos besoins de cuisson.

Réglage de l'horloge

Dès que le four micro-ondes est sous tension électrique, le four affichera « 0:00 », l'avertisseur sonore sonnera une fois.

1. Appuyez deux fois sur **Timer/Clock**, les chiffres d'heures clignoteront.
2. Appuyez sur « + » ou « - » pour modifier les chiffres d'heures, l'heure d'entrée doit être entre 0--23.
3. Appuyez sur **Timer/Clock**, les chiffres de minutes clignoteront.
4. Appuyez sur « + » ou « - » pour modifier les chiffres de minutes, l'heure d'entrée doit être entre 0--59.

5. Appuyez sur **Timer/Clock** pour terminer le réglage de l'horloge. « : » clignotera, le réglage de l'horloge est terminé.



1. Si l'horloge n'est pas réglée, elle ne fonctionnera pas lorsqu'elle sera sous tension.
2. Pendant le processus de réglage de l'horloge, si vous appuyez sur **Stop/Clear**, le four reviendra automatiquement à l'état précédent.



Utilisation

Cuisson au micro-ondes

1. Appuyez une fois sur la touche **Micro/Grill/Combi**, et « P100 » s'affichera.
2. Appuyez sur **Micro/Grill/Combi** plusieurs fois ou appuyez sur « + » ou « - » pour sélectionner la puissance du micro-ondes de 100 % à 10 %. « P100 », « P80 », « P50 », « P30 », « P10 » s'afficheront dans l'ordre.
3. Appuyez sur **Start/+30Sec./Confirm** pour confirmer.
4. Appuyez sur « + » ou « - » pour sélectionner le temps de cuisson. (Le réglage du temps doit être de 0:05-95:00)
5. Appuyez sur **Start/+30Sec./Confirm** pour commencer à cuisiner.



Les quantités d'étapes pour le temps de réglage du commutateur-codeur sont les suivantes :

- 0-1 min : 5 secondes
- 1-5 min : 10 secondes
- 5-10 min : 30 secondes
- 10-30 min : 1 minute
- 30-95 min : 5 minutes

Tableau puissance micro-ondes

Écran	Puissance micro-ondes
P100	100 %
P80	80 %
P50	50 %
P30	30 %
P10	10 %

Grill ou Combi. Cuisson

1. Appuyez une fois sur **Micro/Grill/Combi**, l'écran affichera « P100 », et appuyez plusieurs fois sur **Micro/Grill/Combi** ou appuyez sur « + » ou « - » pour choisir la puissance souhaitée, et « G », « C-1 » ou « C-2 » s'afficheront. Appuyez ensuite de nouveau sur **Start/+30Sec./Confirm** pour commencer à cuisiner.



Si vous voulez utiliser 55 % de la puissance du micro-ondes et 45 % de la puissance du grill (C-1) pour cuisiner pendant 10 minutes, vous pouvez faire fonctionner le four comme suit.

- Appuyez une fois sur **Micro/Grill/Combi**, l'écran affiche « P 100 ».
- Continuez à appuyer sur **Micro/Grill/Combi** jusqu'à ce que l'écran affiche « C-1 ».
- Appuyez sur **Start/+30Sec./Confirm** pour confirmer.
- Appuyez sur « + » ou « - » pour rectifier le temps de cuisson jusqu'à ce que le four affiche « 10:00 ».
- Appuyez sur **Start/+30Sec./Confirm** pour commencer à cuisiner.



Instruction de puissance combinée :

Programme	Écran	Puissance micro-ondes	Puissance du gril
Gril	G	0 %	100 %
Combi.1	C-1	55 %	45 %
Combi.2	C-2	36 %	64 %

Décongeler par Poids

1. Appuyez une fois sur **Weight/Time Defrost**, l'écran affichera « dEF1 ».
2. Appuyez sur « + » ou « - » pour sélectionner le poids des aliments. La plage de poids est de 100 à 2 000 g.
3. Appuyez sur la touche **Start/+30Sec./Confirm** pour commencer la décongélation.



Si la moitié du temps de décongélation s'est écoulé, le four émet deux sons, et cela est normal. Pour donner un meilleur aspect décongelé aux aliments, vous devez retourner les aliments, fermer la porte, et appuyer ensuite sur **Start/+30Sec./Confirm** pour poursuivre la cuisson. En l'absence d'opération, le four continuera la cuisson.

Décongeler par Temps

1. Appuyez deux fois sur **Weight/Time Defrost**, l'écran affichera « dEF2 ».
2. Appuyez sur « + » ou « - » pour sélectionner le temps de cuisson. Le temps maximum est de 95 minutes.
3. Appuyez sur la touche **Start/+30Sec./Confirm** pour commencer la décongélation.

Cuisson multi-étapes

Il est possible de définir deux étapes au maximum. Si une étape est la décongélation, elle devrait être mise à la première étape automatiquement. L'avertisseur sonore retentira une fois après chaque étape et l'étape suivante commencera.



Le menu Auto ne peut pas être réglé en une seule unité de multi-étapes.

Exemple : si vous voulez décongeler les aliments 5 minutes, alors faites cuire à une puissance de micro-ondes de 80 % pendant 7 minutes. Voici les étapes :

1. Appuyez deux fois sur **Weight/Time Defrost**, l'écran affichera « dEF2 ».
2. Appuyez sur « + » ou « - » pour régler le temps de décongélation de 5 minutes.
3. Appuyez une fois sur **Micro/Grill/Combi**, l'écran affichera « P 100 ».
4. Appuyez sur « + » ou « - » pour choisir une puissance de micro-ondes jusqu'à ce que « P80 » s'affiche.
5. Appuyez sur **Start/+30Sec./Confirm** pour confirmer, et l'écran affichera « P80 ».
6. Appuyez sur « + » ou « - » pour régler le temps de cuisson de 7 minutes.
7. Appuyez sur **Start/+30Sec./Confirm** pour commencer à cuisiner.



Utilisation

Temps de cuisine

1. Appuyez une fois sur **Timer/Clock**, l'écran affichera « 00:00 ».
2. Appuyez sur « + » ou « - » pour saisir le temps correct. (Le temps de cuisson maximum est de 95 minutes).
3. Appuyez sur **Start/+30Sec./Confirm** pour confirmer le réglage. L'indicateur de minuterie sera allumé.
4. Quand le temps de cuisine est atteint, l'indicateur de minuterie s'éteindra. L'avertisseur sonore sonnera 5 fois. Si l'horloge a été réglée (système de 24 heures), l'écran affichera l'heure actuelle.

La procédure menu automatique :

Menu	Poids	Écran
A-1 PIZZA	200 g	200
	400 g	400
A-2 VIANDE	250 g	250
	350 g	350
	450 g	450
A-3 LÉGUMES	200 g	200
	300 g	300
	400 g	400
A-4 PÂTES	50 g (avec 450 ml d'eau froide)	50
	100 g (avec 800 ml d'eau froide)	100
A-5 POMMES DE TERRE	200 g	200
	400 g	400
	600 g	600
A-6 POISSON	250 g	250
	350 g	350
	450 g	450
A-7 BOISSON	1 tasses (120 ml)	1
	2 tasses (240 ml)	2
	3 tasses (360 ml)	3
A-8 POPCORN	50 g	50
	100 g	100



Le temps de cuisine est différent du système de 24 heures. Temps de cuisine est une minuterie.

Menu Auto

1. En état d'attente, appuyez sur « + » pour choisir le menu de « A-1 » à « A-8 ».
2. Appuyez sur **Start/+30Sec./Confirm** pour confirmer le menu que vous choisissez.
3. Appuyez sur « + » ou « - » pour choisir le poids des aliments.
4. Appuyez sur **Start/+30Sec./Confirm** pour commencer à cuisiner.
5. Après la fin de la cuisson, l'avertisseur sonore retentit cinq fois. L'écran affiche « 0:00 ». Si l'heure a été réglée, l'heure actuelle sera affichée.



Cuisson rapide

1. En mode attente, appuyez sur la touche **Start/+30Sec./Confirm** pour cuire à un niveau de puissance de 100 % pendant 30 secondes. Il est possible d'augmenter 30 secondes en appuyant sur la même touche. Le temps de cuisson maximum est de 95 minutes.
2. Pendant la cuisson au micro-ondes, au gril, la cuisson combinée et la décongélation par minuterie, appuyez sur **Start/+30Sec./Confirm** pour augmenter le temps de cuisson.
3. En mode attente, appuyez sur « - » pour régler le temps de cuisson avec 100 % de puissance micro-ondes, puis appuyez sur **Start/+30Sec./Confirm** pour démarrer la cuisson.



Pour les menus automatiques et la décongélation par poids, le temps de cuisson ne peut pas être augmenté en appuyant

Start/+30Sec./Confirm

Fonction Verrouillage pour Enfants

1. Verrouiller : En mode attente, appuyez sur **Stop/Clear** pendant 3 secondes, il y aura un long bip qui avertira le passage en état de verrouillage pour enfant et le temps actuel s'affichera si le temps a été réglé, dans le cas contraire, l'écran affichera « **---** ».
2. Abandonner le verrouillage : En état verrouillé, appuyez sur **Stop/Clear** pendant 3 secondes, il y aura un long « bip » pour avertir que le verrouillage est débloqué.

Fonction d'interrogation

1. En état de cuisson micro-ondes ou grill et combinaison. Appuyez sur **Micro/Grill/Combi**, la puissance actuelle sera affichée pendant 2-3 secondes.
2. Pendant la cuisson, appuyez sur **Timer/Clock** pour vérifier le temps actuel. Il sera affiché pendant 2-3 secondes.

Spécification

1. **Start/+30Sec./Confirm** doit être enfoncé pour poursuivre la cuisson si la porte est ouverte pendant la cuisson.
2. Une fois le programme de cuisson réglé, **Start/+30Sec./Confirm** n'est pas enfoncé dans la minute qui suit. L'heure actuelle sera affichée. Le réglage sera annulé.
3. L'avertisseur sonore retentit une fois si la pression est efficace, et aucune réponse ne sera obtenue si la pression est inefficace.



Utilisation

Dépannage

Normal

Interférence du four micro-ondes avec la réception TV	La réception radio et TV peut subir des interférences pendant le fonctionnement du four micro-ondes. Elle est similaire à l'interférence des petits appareils électriques, comme le mixer, l'aspirateur et le ventilateur électrique. C'est normal.
Faible lumière du four	En cuisson au micro-ondes à faible puissance, la lumière du four peut devenir faible. C'est normal.
Vapeur qui s'accumule sur la porte, de l'air chaud qui sort des fentes	Pendant la cuisson, de la vapeur peut se dégager des aliments. La plupart sortira des fentes. Mais une partie peut s'accumuler sur un endroit froid comme la porte du four. C'est normal.
Four démarré accidentellement avec aucun aliment à l'intérieur.	Il est interdit de mettre l'unité en route sans aliments à l'intérieur. C'est très dangereux.

Problème	Cause possible	Remède
Le four ne peut pas être démarré.	(1) Cordon d'alimentation pas bien branché.	Débranchez. Puis rebranchez au bout de 10 secondes.
	(2) Claquage du fusible ou le disjoncteur en marche.	Remplacez le fusible ou réinitialisez le disjoncteur (réparé par le personnel professionnel de notre société).
	(3) Problème avec la prise de courant.	Testez la sortie avec d'autres appareils électriques.
Le four ne chauffe pas.	(4) Porte mal fermée.	Fermez bien la porte.



D'après la directive sur les Déchets d'équipements électriques et électroniques (DEEE), les DEEE doivent être ramassés et traités séparément. Si vous serez amené à l'avenir d'éliminer ce produit, veuillez ne PAS éliminer ce produit avec les ordures ménagères. Veuillez envoyer ce produit aux points de collecte DEEE où ils sont disponibles.



4 Nettoyage

Prenez soin de débrancher l'appareil.

1. Nettoyez la cavité du four après l'avoir utilisé à l'aide d'un chiffon légèrement humide.
2. Nettoyez les accessoires de la manière habituelle dans de l'eau savonneuse.
3. Le cadre et le joint de porte tout comme les pièces voisines doivent être nettoyés soigneusement avec un chiffon humide dès qu'ils sont sales.
4. N'utilisez pas de produits nettoyants très abrasifs ou de racloirs métalliques coupants pour nettoyer la porte en verre du four car ils peuvent rayer la surface, ce qui peut mener à un éclatement du verre.
5. Conseil de nettoyage---Pour faciliter le nettoyage des parois de cavités que les aliments cuits peuvent toucher : Mettez un demi-citron dans une tasse, ajoutez 300 ml d'eau et chauffez à une puissance de micro-ondes de 100 % pendant 10 minutes. Essuyez le four avec un chiffon doux sec.



5 Installation

1. Cet appareil est uniquement destiné à un usage domestique.
2. Ce four est uniquement destiné à un usage intégré. Il n'est pas destiné à un usage sur plan de travail ou à un usage à l'intérieur d'un placard.
3. Veuillez suivre les instructions d'installation spéciales.
4. L'appareil peut être installé dans une armoire montée au mur de 60 cm de largeur.
5. La fiche ne peut être branchée que sur une prise électrique avec une mise à la terre correcte.
6. La tension de secteur doit correspondre à la tension indiquée sur la plaque signalétique.
7. La prise ne doit être installée et le câble de raccordement ne doit être remplacé que par un électricien qualifié. Si la fiche n'est plus accessible pour une installation ultérieure, un appareil de sectionnement tous pôles doit être présent côté installation avec un intervalle de contact d'au moins 3 mm.
8. Les adaptateurs, les multiprises et les rallonges ne doivent pas être utilisés. La surcharge peut entraîner un risque d'incendie

9. L'armoire installée ne doit pas avoir de mur arrière derrière l'appareil. Un espace doit être maintenu entre le mur et la base de l'unité située au-dessus. Hauteur d'installation minimum : 85 cm. Ne couvrez pas les fentes de ventilation et les trous d'aspiration.



Note :

Ne coincez ou ne tordez pas le câble d'alimentation.



Températures élevées à l'intérieur du four après l'utilisation
Risque de brûlures

- La surface accessible peut être chaude en cours de fonctionnement.



Mobilier à encastrer

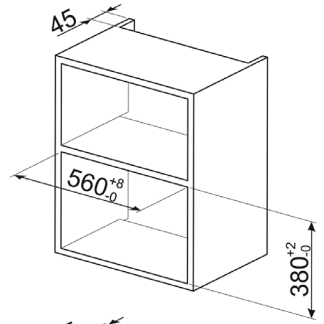
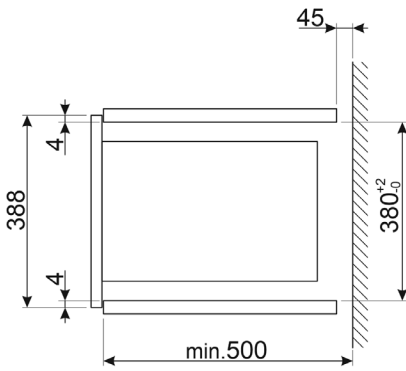
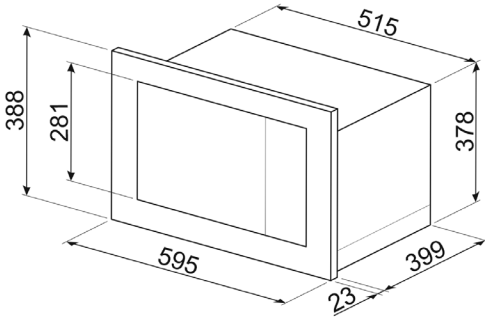

FR

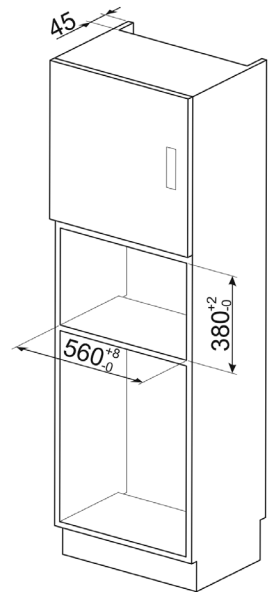



Installation

Préparez l'armoire

1. Lisez les instructions sur le MODÈLE D'ARMOIRE INFÉRIURE, placez le gabarit sur le plan inférieur de l'armoire.

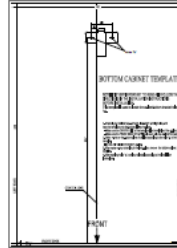
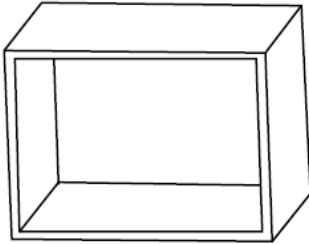

2. Faites les repères sur le plan inférieur du meuble selon les repères « a » du gabarit

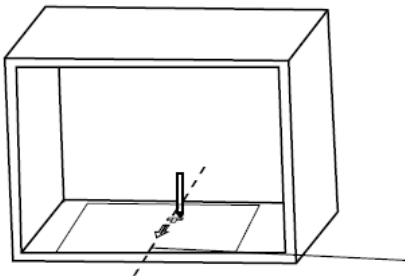

3. Retirez le gabarit inférieur de l'armoire et fixez le lieu de montage avec une vis.

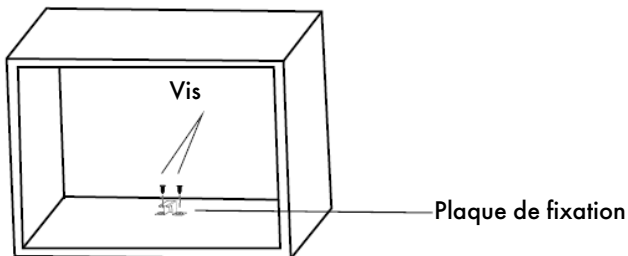



Installez le four

4. Installez le four dans l'armoire

- Assurez-vous que l'arrière du four soit verrouillé par la plaque de fixation.
- Ne coincez ou ne pliez pas le cordon d'alimentation.

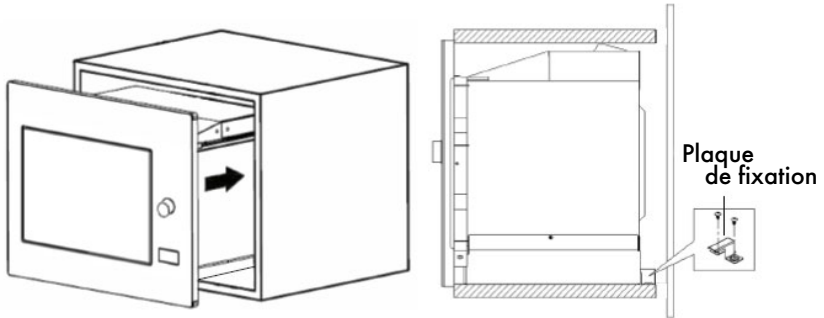

5. Ouvrez la porte, fixez le four au meuble avec la vis, au niveau du trou d'installation. Fixez ensuite le couvercle en plastique du kit de garniture au trou d'installation.

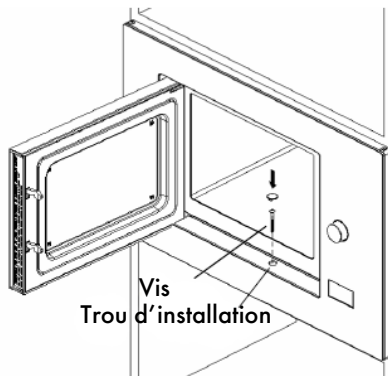



Inhaltsverzeichnis

1 Hinweise	70
1.1 Allgemeine Sicherheitshinweise	70
1.2 Eine Erdung reduziert das Verletzungsrisiko für Personen	73
1.3 Zweck des Gerätes	74
1.4 Typenschild	74
1.5 Entsorgung	74
1.6 Diese Bedienungsanleitung	75
1.7 Hinweise zur Bedienungsanleitung	75
2 Beschreibung	76
2.1 Bezeichnung von Teilen der Mikrowelle und des Zubehörs	76
2.2 Weitere Angaben	76
3 Gebrauch	77
3.1 Einbau Drehteller	77
3.2 Utensilien	77
3.3 Werkstoffe, die Sie in der Mikrowelle verwenden können	78
3.4 Werkstoffe, die Sie in der Mikrowelle nicht verwenden können	79
3.5 Bedienungsanleitung	79
4 Reinigung	85
5 Installation	86

Wir empfehlen Ihnen, dieses Bedienungshandbuch sorgfältig durchzulesen. Hier finden Sie wichtige Hinweise, um die Ästhetik und Funktionalität Ihres Backofens wie neu zu erhalten. Weitere Informationen zu den Produkten sind auf der Internetseite www.smeg.com



1 Hinweise

WICHTIGE SICHERHEITSANWEISUNGEN BITTE SORGFÄLTIG LESEN UND FÜR ZUKÜNFTIGES NACHSCHLAGEN AUFBEWAHREN.

1.1 Allgemeine Sicherheitshinweise

Um das Risiko von Feuer, Stromschlag, Verletzungen von Personen oder übermäßiger Mikrowellenenergie beim Gebrauch Ihres Geräts zu reduzieren, befolgen Sie die grundlegenden Vorsichtsmaßnahmen, einschließlich der folgenden:

- Die Angabe lesen und befolgen: „VORSICHTSMASSNAHMEN, UM EINE MÖGLICHE EXPOSITION DURCH ÜBERMÄSSIGE MIKROWELLENENERGIE ZU VERMEIDEN“.
- Dieses Gerät kann von Kindern ab dem Alter von 8 Jahren und Personen mit eingeschränkten physischen, sensorischen oder geistigen Fähigkeiten oder mangelnder Erfahrung und Kenntnissen verwendet werden, wenn ihnen Kenntnisse über den sicheren Umgang mit dem Gerät vermittelt wurden und sie die damit verbundenen Gefahren verstanden haben. Kinder dürfen nicht mit dem Gerät spielen. Die Reinigung und Wartung darf nicht von Kindern vorgenommen werden, es sei denn, sie sind älter als 8 Jahren und unter Aufsicht. Kinder unter 8 Jahren sind von der Mikrowelle fernzuhalten, es sei denn, sie werden ständig beaufsichtigt.
- Bewahren Sie das Gerät und sein Kabel außerhalb der Reichweite von Kindern unter 8 Jahren auf.
- Wenn das Netzkabel beschädigt ist, muss es durch den Hersteller, seinen Kundendienst oder ähnlich qualifizierte Personen ersetzt werden, um eine Gefährdung zu vermeiden. (Für Geräte mit Aufsatz Typ Y).
- **WARNUNG:** Um einen möglichen Stromschlag zu vermeiden, sicherstellen, dass das Gerät ausgeschaltet ist, bevor die Lampe ausgetauscht wird.
- **WARNUNG:** Es ist gefährlich für alle anderen als für eine sachkundige Person, einen Service- oder Reparaturvorgang durchzuführen, bei dem eine Abdeckung entfernt wird, die Schutz gegen Mikrowellenenergie bietet.
- **WARNUNG:** Flüssigkeiten und andere Lebensmittel dürfen nicht in geschlossenen Behältern erhitzt werden, da sie explodieren können.
- Behalten Sie die Mikrowelle beim Umgang mit Lebensmitteln in Kunststoff- oder Papierbehältern während des Betriebs im Auge, denn sie könnten sich entzünden.



- Verwenden Sie nur Küchenutensilien, die für die Verwendung in Mikrowellenherden geeignet sind.
- Wenn Rauch austritt, das Gerät ausschalten oder den Netzstecker ziehen und die Tür geschlossen lassen, um Flammen zu ersticken.
- Die Erwärmung von Getränken in der Mikrowelle kann zu Siedeverzug führen, daher muss beim Umgang mit dem Behälter vorsichtig vorgegangen werden.
- Der Inhalt von Saugflaschen und Babynahrungsgläsern muss vor dem Verzehr umgerührt oder geschüttelt und die Temperatur kontrolliert werden, um Verbrennungen zu vermeiden.
- Eier in der Schale und ganze hartgekochte Eier sollten nicht in der Mikrowelle erhitzt werden, da sie explodieren können, selbst nachdem die Erwärmung in der Mikrowelle beendet ist.
- Die Mikrowelle regelmäßig reinigen und eventuelle Essensreste stets entfernen.
- Wenn die Mikrowelle nicht in einem sauberen Zustand gehalten wird, kann dies zu einer Verschlechterung der Oberfläche führen, die die Lebensdauer des Geräts beeinträchtigt und möglicherweise zu einer gefährlichen Situation führen kann.
- Für diese Mikrowelle nur den empfohlenen Temperaturfühler verwenden. (Für Öfen mit Temperaturfühler).
- Die Mikrowelle muss bei geöffneter Ziertür betrieben werden (bei Mikrowellen mit Ziertür).
- Dieses Gerät ist für den Gebrauch im Haushalts und ähnlichen Anwendungen vorgesehen, wie:
 - Personalküchen in Geschäften, Büros und anderen Arbeitsbereichen;
 - von Gästen in Hotels, Motels und anderen Wohnbereichen;
 - Bauernhöfe;
 - Bed and Breakfast.
- Die Mikrowelle ist zum Erhitzen von Speisen und Getränken bestimmt. Das Trocknen von Lebensmitteln oder Kleidung und das Erwärmen von Wärmepads, Hausschuhen, Schwämmen, feuchten Kleidern und ähnlichem kann zu Verletzungs-, Zünd- oder Brandgefahr führen.
- Metallbehälter für Lebensmittel und Getränke dürfen nicht zum Garen in der Mikrowelle benutzt werden.
- Das Gerät darf nicht mit einem Dampfreiniger gereinigt werden.
- Beim Herausnehmen von Behältern aus dem Gerät darauf achten, dass der Drehteller nicht verschoben wird. (Für befestigte Geräte und Einbaugeräte in einer Höhe ab 900 mm über dem Fußboden und mit abnehmbaren Drehteller. Dies gilt nicht für Geräte mit horizontaler, unten angeschlagener Tür).



Hinweise

- Die Mikrowelle ist für den Einbau bestimmt.
- Keinen Dampfreiniger verwenden.
- Die Oberfläche einer Schublade kann heiß werden.
- **WARNUNG:** Das Gerät und seine zugänglichen Teile werden während des Gebrauchs heiß. Die Heizelemente nicht berühren. Kinder unter 8 Jahren sind von der Mikrowelle fernzuhalten, es sei denn, sie werden ständig beaufsichtigt.
- Während des Gebrauchs wird das Gerät heiß. Es sollte darauf geachtet werden, Heizelemente in der Mikrowelle nicht zu berühren.
- **WARNUNG:** Zugängliche Teile können während des Gebrauchs heiß werden. Kleinkinder von der Mikrowelle fernhalten.
- Das Gerät nicht hinter einer Ziertür installieren, um seine Überhitzung zu vermeiden. (Dies gilt nicht für Geräte mit Ziertür).
- **WARNUNG:** Wenn das Gerät im Kombinationsmodus betrieben wird, dürfen Kinder den Ofen aufgrund der erzeugten Temperaturen nur unter Aufsicht eines Erwachsenen benutzen.
- Verwenden Sie keine scharfen Scheuermittel oder scharfe Metallschaber, um das Türglas zu reinigen, da diese die Oberfläche zerkratzen können, was zu einem Zerschlagen des Glases führen kann.

SORGFÄLTIG LESEN UND FÜR ZUKÜNFTIGES NACHSCHLAGEN AUFBEWAHREN

VORSICHTSMASSNAHMEN, UM DIE MÖGLICHE EXPOSITION GEGENÜBER ÜBERMÄSSIGER MIKROWELLENENERGIE VERMEIDEN

- Versuchen Sie nicht, die Mikrowelle bei geöffneter Tür zu betreiben, da Sie dadurch schädlicher Mikrowellenenergie ausgesetzt sein könnten. Achten Sie darauf, die Sicherheitsverriegelungen nicht zu beschädigen.
- Stellen Sie keine Gegenstände zwischen Vorderseite der Mikrowelle und Tür und entfernen Sie sämtliche Schmutz- oder Reinigungsmittelreste auf den Dichtflächen.
- **WARNUNG:** Wenn die Tür- oder Türdichtungen beschädigt sind, darf die Mikrowelle erst betrieben werden, wenn diese von einer sachkundigen Person repariert wurden.

ERGÄNZUNG

- Wenn das Gerät nicht in einem guten Zustand gehalten wird, kann dies seine Oberfläche und die Lebensdauer des Geräts beeinträchtigen und zu einer gefährlichen Situation führen.



1.2 Eine Erdung reduziert das Verletzungsrisiko für Personen



Elektrische Spannung Stromschlaggefahr

- Stromschlaggefahr. Das Berühren einiger der internen Komponenten kann zu schweren Verletzungen oder zum Tod führen. Das Gerät nicht zerlegen.
 - Stromschlaggefahr.
 - Unsachgemäßer Gebrauch der Erdung kann zu einem Stromschlag führen.
 - Den Stecker erst in eine Steckdose stecken, wenn das Gerät ordnungsgemäß installiert und geerdet ist.
 - Dieses Gerät muss geerdet sein. Im Falle eines elektrischen Kurzschlusses sorgt es für eine Ableitung des elektrischen Stromes.
 - Dieses Gerät wird mit einem Erdungsstecker geliefert.
 - Der Stecker muss in eine Steckdose gesteckt werden, die ordnungsgemäß installiert und geerdet ist.
 - Wenden Sie sich an einen qualifizierten Elektriker oder Servicetechniker, wenn die Erdungsanweisungen nicht vollständig verstanden werden oder Zweifel bestehen, dass das Gerät ordnungsgemäß geerdet ist.
 - Wenn ein Verlängerungskabel verwendet werden muss, verwenden Sie nur ein 3-adriges Verlängerungskabel.
1. Ein kurzes Netzkabel ist vorgesehen, um die Risiken zu reduzieren, die entstehen, wenn Sie sich in einem längeren Kabel verheddern oder darüber stolpern.
 2. Wenn ein langes Kabelset oder Verlängerungskabel verwendet wird, beachten Sie bitte:
 - Die angegebene elektrische Nennleistung des Kabelsets oder Verlängerungskabels sollte mindestens so groß sein wie die elektrische Nennleistung des Geräts.
 - Das Verlängerungskabel muss ein 3-adriges Erdungskabel sein.
 - Das lange Kabel sollte so angeordnet sein, dass es nicht über die Arbeitsplatte oder Tischplatte hängt, wo es von Kindern gezogen oder über das unbeabsichtigt gestolpert werden kann.



Hinweise

1.3 Zweck des Gerätes

- Das Gerät ist zum Garen von Speisen in Privathaushalten bestimmt. Jeder andere Gebrauch wird als zweckwidrig angesehen. Darf nicht verwendet werden:
 - in Personalküchen, Geschäften, Büros und anderen Arbeitsbereichen
 - in landwirtschaftlichen Betrieben, auf Bauernhöfen
 - von Gästen in Hotels, Motels und Wohnumgebungen
 - in Bed&Breakfast
- Das Gerät ist nicht für den Betrieb mit externen Zeitschaltuhren oder mit Fernbedienungssystemen vorgesehen.

1.4 Typenschild

- Das Typenschild enthält technische Angaben, Seriennummer und Markenname des Gerätes. Das Typenschild nicht entfernen.

1.5 Entsorgung



Dieses Gerät muss getrennt von anderen Abfällen gesammelt werden (Richtlinien 2002/95/EG, 2002/96/EG, 2003/108/EG). Dieses Gerät enthält gemäß der gültigen europäischen Richtlinien keine nennenswerten Mengen an gesundheits- und umweltschädlichen Stoffen.



Elektrische Spannung Stromschlaggefahr

- Die Stromzufuhr unterbrechen.
- Das Netzkabel von der elektrischen Anlage trennen.

Entsorgung des Gerätes:

- Netzkabel abschneiden und zusammen mit dem Stecker entfernen (sofern vorhanden).
- Das Gerät bei einer Sammelstelle für elektrische und elektronische Abfälle abgeben, oder es beim Kauf eines gleichwertigen Gerätes im Verhältnis eins zu eins an den Händler zurückgeben.

Die Verpackung unserer Produkte besteht aus recyclingfähigem und umweltfreundlichem Material.

- Verpackungsmaterialien bei geeigneten Sammelstellen abgeben.



Plastikverpackungen Erstickungsgefahr

- Die Verpackung oder Teile davon nicht unbeaufsichtigt lassen.
- Achten Sie darauf, dass Kinder nicht mit den Plastikbeuteln der Verpackung spielen.



1.6 Diese Bedienungsanleitung

Die vorliegende Bedienungsanleitung gehört zum Gerät und muss deshalb für die gesamte Lebensdauer des Gerätes sorgfältig und in Reichweite aufbewahrt werden.

- Lesen Sie diese Bedienungsanleitung vor der Benutzung des Gerätes sorgfältig durch.

1.7 Hinweise zur Bedienungsanleitung

Diese Bedienungsanleitung verwendet die folgenden Symbole:

Hinweise



Allgemeine Informationen zu Sicherheit und Entsorgung.

Beschreibung



Beschreibung des Geräts und der Zubehörteile.

Gebrauch



Informationen über den Gebrauch des Gerätes und der Zubehörteile, Ratschläge zum Garen.

Reinigung und Wartung



Informationen zur korrekten Reinigung und Wartung des Gerätes.

Installation



Informationen für qualifizierte Servicetechniker: Installation, Betrieb und Inspektion.



Sicherheitshinweise



Informationen



Ratschläge

1. Abfolge von Bedienungsanweisungen.

- Einzelne Bedienungsanweisung.



2 Beschreibung

2.1 Bezeichnung von Teilen der Mikrowelle und des Zubehörs

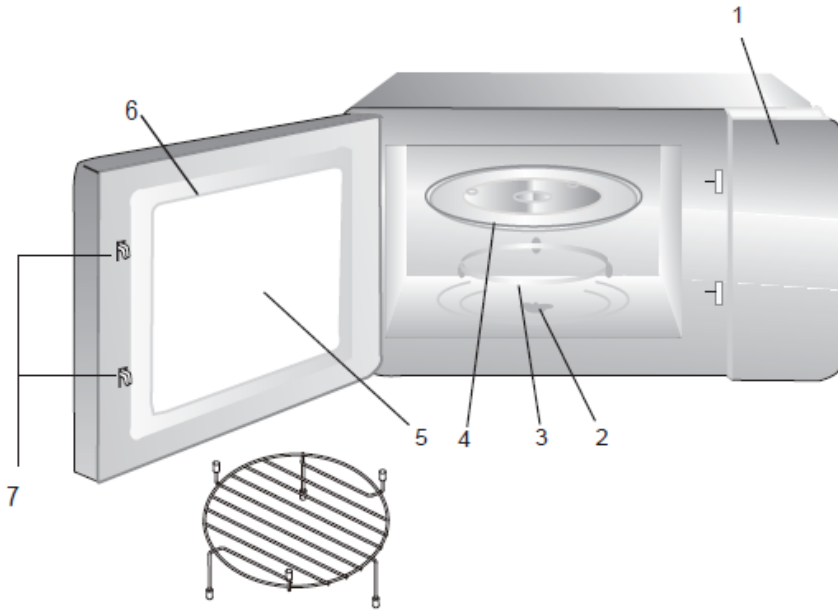

- 1 Bedienfeld
- 2 Drehtellerantrieb
- 3 Rollenring
- 4 Glasdrehteller
- 5 Sichtscheibe
- 6 Tür
- 7 Sperrsystem
- 8 Grillgestell (Kann nicht in der Mikrowellenfunktion verwendet werden und muss auf den Glasdrehteller gestellt werden)

2.2 Weitere Angaben

Modell:	FM1025B3 FM1225BI
Nennspannung:	230V~50Hz
Nenneingangsleistung (Mikrowelle):	1450 W
Nennausgangsleistung (Mikrowelle):	900 W
Nenneingangsleistung (Grill):	1000 W
Kapazität Garraum:	25L
Drehteller Durchmesser:	315 mm
Außenmaße (LxBxH):	595x401x 388mm
Nettogewicht:	ca. 19,5 kg



3 Gebrauch

Nehmen Sie das Gerät aus dem Karton und entfernen Sie alles aus dem Garinnenraum.

Ihr Gerät wird mit folgendem Zubehör geliefert:

- Glasdrehteller
- Rollenring
- Bedienungsanleitung

3.1 Einbau Drehteller

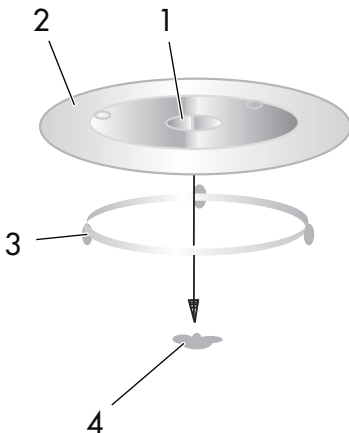

1. Drehtellerantrieb (Boden)

2. Glasdrehteller

3. Drehtellerantrieb

4. Rollenring

- Den Glasdrehteller niemals mit der Oberseite nach unten einsetzen. Der Glasdrehteller sollte sich immer frei drehen können.
- Sowohl der Glasdrehteller als auch der Rollenring müssen während des Garens immer verwendet werden.
- Alle Lebensmittel und Lebensmittelbehälter werden zum Garen

stets auf den Glasdrehteller gelegt.

- Sollte der Glasdrehteller oder der Rollenring zerspringen oder brechen, wenden Sie sich an das nächstgelegene autorisierte Servicecenter.

3.2 Utensilien



Vorsicht

Persönliche Verletzungsgefahr

Es ist gefährlich für alle anderen als für eine sachkundige Person, einen Service- oder Reparaturvorgang durchzuführen, bei dem eine Abdeckung entfernt wird, die Schutz gegen Mikrowellenenergie bietet.

DE

Siehe Anweisungen: „Werkstoffe, die Sie in der Mikrowelle verwenden oder nicht verwenden dürfen“. Es kann bestimmte nichtmetallische Utensilien geben, die in der Mikrowelle nicht sicher verwendet werden können. Im Zweifelsfall können Sie das betreffende Kochgeschirr durch folgendes Verfahren testen.

Geschirrtest:

1. Füllen Sie einen mikrowellensicheren Behälter mit einer Tasse kaltem Wasser (250 ml) zusammen mit dem betreffenden Kochgeschirr.
2. Bei maximaler Leistung 1 Minute garen lassen.
3. Das Kochgeschirr vorsichtig anfassen. Wenn das leere Kochgeschirr warm ist, dieses nicht zum Garen in der Mikrowelle verwenden.
4. Die Garzeit von 1 Minute nicht überschreiten.



Gebrauch

3.3 Werkstoffe, die Sie in der Mikrowelle verwenden können

Utensilien	Bemerkungen
Bräunungsteller	Befolgen Sie die Anweisungen des Herstellers. Der Boden des Bräunungstellers muss mindestens 5 mm über den Drehteller reichen. Falsche Verwendung kann zum Bruch des Drehtellers führen.
Geschirr	Nur mikrowellengeeignet. Befolgen Sie die Anweisungen des Herstellers. Kein gerissenes oder abgeplatztes Geschirr verwenden.
Trinkbehälter aus Glas	Immer den Deckel entfernen. Nur zum Erwärmen von Lebensmitteln verwenden. Die meisten Trinkbehälter aus Glas sind nicht hitzebeständig und können springen.
Glaswaren	Nur hitzebeständiges Glas. Darauf achten, dass keine metallischen Verzierungen vorhanden sind. Kein gerissenes oder abgeplatztes Geschirr verwenden.
Bratbeutel	Befolgen Sie die Anweisungen des Herstellers. Nicht mit Metallband schließen. Luftlöcher einstechen, damit Dampf entweichen kann.
Papierteller und -becher	Nur zum kurzzeitigen Garen/Erwärmen verwenden. Das Gerät während des Betriebs nicht unbeaufsichtigt lassen.
Papiertücher	Zum Abdecken von Lebensmitteln zum Aufwärmen und Absorbieren von Fett. Unter Aufsicht für kurzzeitiges Aufwärmen.
Pergamentpapier	Als Abdeckung, um Spritzer zu vermeiden oder zum Umwickeln beim Dämpfen.
Kunststoff	Nur mikrowellengeeignet. Die Anweisungen des Herstellers befolgen. Sollte mit „mikrowellengeeignet“ gekennzeichnet sein. Einige Plastikbehälter erweichen, da das Essen drinnen heiß wird. „Kochbeutel“ und dicht verschlossene Plastiktüten sollten wie auf der Umverpackung angegeben geschlitzt, durchstochen oder entlüftet werden.
Plastikfolie	Nur mikrowellengeeignet. Als Abdeckung von Lebensmitteln während des Garens, um Feuchtigkeit bewahren. Kunststoffolie nicht mit Lebensmitteln in Berührung bringen.
Thermometer	Nur mikrowellengeeignete (Fleisch- und Sahnethermometer).
Wachspapier	Als Abdeckung, um Spritzer zu vermeiden und Feuchtigkeit zu bewahren.



3.4 Werkstoffe, die Sie in der Mikrowelle nicht verwenden können

Utensilien	Bemerkungen
Aluminiumschale	Kann Funkenbildung verursachen. Essen in ein mikrowellenfestes Geschirr geben
Lebensmittelkarton mit Metallgriff	Kann Funkenbildung verursachen. Lebensmittel in ein mikrowellene geeignetes Geschirr geben.
Behälter aus Metall oder Metallteile	Metall schirmt das Essen vor Mikrowellenenergie ab. Metallteile können Lichtbogenbildung verursachen.
Metallklammern	Kann Funkenbildung und Feuer in der Mikrowelle verursachen.
Papiertüten	Können einen Brand im Gerät verursachen.
Kunststoffschaum	Wenn er hoher Temperatur ausgesetzt wird kann Kunststoffschaum die Flüssigkeit im Inneren schmelzen oder verunreinigen.
Holz	Holz trocknet aus, wenn es in der Mikrowelle verwendet wird und kann splintern oder Risse bekommen.

3.5 Bedienungsanleitung

Diese Mikrowelle verwendet eine moderne elektronische Steuerung, um die Garparameter so anzupassen, dass sie sich besser Ihren Garanforderungen passen.

Einstellen der Uhr

Steht die Mikrowelle unter Strom, erscheint in der Anzeige „0:00“ und der Summer ertönt ein Mal.

1. Zwei Mal **Timer/Clock** drücken, wonach die Stundenwerte blinken.
2. „+“ oder „-“ drücken, um die Stundenwerte einzustellen. Die Eingabezeit muss innerhalb 0--23 liegen.
3. **Timer/Clock** drücken, wonach die Minutenwerte blinken.
4. „+“ oder „-“ drücken, um die Minutenwerte einzustellen. Die Eingabezeit muss innerhalb 0--59 liegen.

5. **Timer/Clock** drücken, um die Einstellung der Uhr zu beenden. „:“ blinkt und die Uhrzeiteinstellung ist abgeschlossen.



1. Wenn die Uhr nicht eingestellt ist, funktioniert sie nicht, auch wenn sie mit Strom versorgt wird.
2. Wird während des Einstellens der Uhr **Stop/Clear** gedrückt, kehrt die Anzeige automatisch in den vorherigen Status zurück.



Garen in der Mikrowelle

1. Ein Mal auf die **Micro/Grill/Combi** Taste drücken, wonach „P100“ angezeigt wird.
2. **Micro/Grill/Combi** für die Garzeiten oder „+“ bzw. „-“ drücken, um die Mikrowellenleistung von 100 % bis 10 % auszuwählen. Es werden nacheinander „P100“, „P80“, „P50“, „P30“ und „P10“ angezeigt.
3. Zum Bestätigen **Start/+30Sec./Confirm** drücken.
4. „+“ oder „-“ drücken, um die Garzeit auszuwählen. (Die Zeiteinstellung sollte 0:05-95:00 sein).
5. **Start/+30Sec./Confirm** drücken, um den Garvorgang zu starten.



Die Schrittgrößen für die Einstellzeit sind wie folgt:

- 0-1 min: 5 Sekunden
- 1-5 min: 10 Sekunden
- 5-10 min: 30 Sekunden
- 10-30 min: 1 Minute
- 30-95 min: 5 Minuten

Mikrowellenleistungstabelle

Anzeige	Mikrowellenleistung
P100	100 %
P80	80 %
P50	50 %
P30	30 %
P10	10 %

Grill oder Kombi-Betrieb Garen

1. Ein Mal **Micro/Grill/Combi** drücken, wonach auf dem Bildschirm „P100“ angezeigt wird **Micro/Grill/Combi** für die Garzeiten oder „+“ bzw. „-“ drücken, um die gewünschte Leistungsstufe auszuwählen. Es wird „G“, „C-1“ oder „C-2“ angezeigt. Dann erneut **Start/+30Sec./Confirm** drücken, um den Garvorgang zu starten.



Wenn Sie eine Mikrowellenleistung von 55 % und eine Grilleistung (C-1) von 45 % für einen 10-minütigen Garvorgang verwenden möchten, können Sie das Gerät wie folgt bedienen:

- Ein Mal **Micro/Grill/Combi** drücken, wonach in der Anzeige „P100“ angezeigt wird.
- Weiter **Micro/Grill/Combi** drücken, bis in der Anzeige „C-1“ angezeigt wird.
- Zum Bestätigen **Start/+30Sec./Confirm** drücken.
- „+“ oder „-“ für die Einstellung der Garzeit drücken, bis „10:00“ angezeigt wird.
- **Start/+30Sec./Confirm** drücken, um den Garvorgang zu starten.



Anweisung für die Kombinationsleistung:

Programm	Anzeige	Mikrowellenleistung	Grilleistung
Grill	G	0 %	100 %
Combi.1	C-1	55 %	45 %
Combi.2	C-2	36 %	64 %

Auftauen nach Gewicht

1. Ein Mal **Weight/Time Defrost** drücken, wonach in der Anzeige „dEF1“ angezeigt wird.
2. „+“ oder „-“ drücken, um das Lebensmittelgewicht auszuwählen. Der Gewichtsbereich liegt zwischen 100 und 2000 g.
3. Die **Start/+30Sec./Confirm** Taste drücken, um den Abtauvorgang zu starten.



Nach der Hälfte der Abtauzeit ertönt zweimal ein Signalton, das ist normal. Um beim Abtauen eine bessere Wirkung zu erzielen, sollten Sie die Speisen wenden, die Tür schließen und dann **Start/+30Sec./Confirm** drücken, um den Garvorgang fortzusetzen. Wenn keine Bedienung erfolgt, gart das Gerät weiter.

Auftauen nach Zeit

1. Zwei Mal **Weight/Time Defrost** drücken, wonach in der Anzeige „dEF2“ angezeigt wird.
2. „+“ oder „-“ drücken, um die Garzeit auszuwählen. Die maximale Zeit beträgt 95 Minuten.
3. Die **Start/+30Sec./Confirm** Taste drücken, um den Abtauvorgang zu starten.

Mehrstufiges Garen

Es können maximal zwei Garstufen eingestellt werden. Wenn eine Stufe auftaut, sollte sie automatisch als erste Stufe verwendet werden. Der Summer ertönt ein Mal nach jeder Stufe, dann beginnt die nächste Stufe.



Das Auto-Menü kann nicht als eine der Stufen eingestellt werden.

Beispiel: Wenn Sie eine Speise für 5 Minuten auftauen möchten, dann garen Sie sie mit 80 % Mikrowellenleistung für 7 Minuten. Die Schritte sind wie folgt:

1. Zwei Mal **Weight/Time Defrost** drücken, wonach in der Anzeige „dEF2“ angezeigt wird.
2. „+“ oder „-“ drücken, um die Auftauzeit von 5 Minuten einzustellen.
3. Ein Mal **Micro/Grill/Combi** drücken, wonach in der Anzeige „P100“ angezeigt wird.
4. „+“ oder „-“ für die Auswahl der Mikrowellenleistung drücken, bis „P80“ angezeigt wird.
5. Zum Bestätigen **Start/+30Sec./Confirm** drücken, wonach in der Anzeige „P80“ angezeigt wird.
6. „+“ oder „-“ drücken, um die Garzeit von 7 Minuten einzustellen.
7. **Start/+30Sec./Confirm** drücken, um den Garvorgang zu starten.



Gebrauch

Kitchen Timer

1. Ein Mal **Timer/Clock** drücken, wonach in der Anzeige „00:00“ angezeigt wird.
2. „+“ oder „-“ drücken, um die korrekte Uhrzeit einzugeben. (Die maximale Garzeit beträgt 95 Minuten).
3. Zum Bestätigen der Einstellung **Start/+30Sec./Confirm** drücken. Die Timer-Anzeige leuchtet auf.
4. Wenn die Zeit am Kitchen Timer abgelaufen ist, erlischt die Uhranzeige. Der Summer ertönt fünfmal. Wenn die Uhr eingestellt ist (24-Stunden-System), wird die aktuelle Zeit angezeigt.



Der Kitchen Timer unterscheidet sich vom 24-Stunden-System. Der Kitchen Timer ist eine Zeitschaltuhr.

Auto-Menü

1. Im Wartemodus „+“ drücken, um das Menü von „A-1“ bis „A-8“ zu wählen.
2. **Start/+30Sec./Confirm** drücken, um das gewünschte Menü zu bestätigen.
3. „+“ oder „-“ drücken, um das Lebensmittelgewicht auszuwählen.
4. **Start/+30Sec./Confirm** drücken, um den Garvorgang zu starten.
5. Nach dem Garvorgang ertönt der Summer fünf Mal. In der Anzeige wird „0:00“ angezeigt. Wenn die Uhrzeit eingestellt wurde, wird die aktuelle Uhrzeit angezeigt.

Der automatische Menüablauf:

Lebensmittel	Gewicht	Anzeige
A-1 PIZZA	200 g	200
	400 g	400
A-2 FLEISCH	250 g	250
	350 g	350
	450 g	450
A-3 GEMÜSE	200 g	200
	300 g	300
	400 g	400
A-4 PASTA	50 g (mit 450 ml kaltem Wasser)	50
	100 g (mit 800 ml kaltem Wasser)	100
A-5 KARTOFFELN	200 g	200
	400 g	400
	600 g	600
A-6 FISCH	250 g	250
	350 g	350
	450 g	450
A-7 GETRÄNKE	1 Tasse (120 ml)	1
	2 Tassen (240 ml)	2
	3 Tassen (360 ml)	3
A-8 POPCORN	50 g	50
	100 g	100



Schnellgaren

1. Im Wartemodus die Taste **Start/+30Sec./Confirm** drücken, um für 30 Sekunden mit 100 % Leistung zu garen. Jedes Drücken auf die gleiche Taste erhöht die Zeit um 30 Sekunden. Die maximale Garzeit beträgt 95 Minuten.
2. Während des Mikrowellen-, Grill-, Kombinationsgarens und des Auftauens nach Zeit die Taste drücken, **Start/+30Sec./Confirm** um die Zeit zu verlängern.
3. Im Wartemodus „-“ drücken, um die Garzeit mit einer Mikrowellenleistung von 100 % einzustellen, dann **Start/+30Sec./Confirm** drücken, um den Garvorgang zu starten.



In den Zuständen Auto-Menü und Abtauen nach Gewicht kann die Garzeit nicht durch Drücken der Tasten erhöht werden

Start/+30Sec./Confirm

Kindersicherung

1. Verriegeln: Im Wartemodus für drei Sekunden die Taste **Stop/Clear** drücken, wonach ein langer Signalton ertönt, der die Aktivierung der Kindersicherung meldet. Es wird die aktuelle Zeit angezeigt, wenn die Zeit eingestellt wurde, andernfalls wird „**:-:-**“ angezeigt.
2. Entriegeln: Im verriegeltem Zustand für 3 Sekunden **Stop/Clear** drücken. Es ertönt ein langer Signalton, der darauf hinweist, dass die Kindersicherung deaktiviert wurde.

Anfragefunktion

1. In Garzuständen von Mikrowelle oder Grill und Kombination. **Micro/Grill/Combi** Drücken, wonach die aktuelle Leistung für 2-3 Sekunden angezeigt wird.
2. Während des Garzustands **Timer/Clock** drücken, um die aktuelle Zeit zu überprüfen. Sie wird für 2-3 Sekunden angezeigt.

Weitere Angaben

1. **Start/+30Sec./Confirm** muss gedrückt werden, um den Garvorgang fortzusetzen, wenn die Tür während des Garens geöffnet wird.
2. Wenn das Garprogramm eingestellt wurde und **Start/+30Sec./Confirm** nicht innerhalb von 1 Minuten gedrückt wird, dann wird die aktuelle Uhrzeit angezeigt und die Einstellung gelöscht.
3. Der Summer ertönt ein Mal durch starkes Drücken, auf schwaches Drücken reagiert er nicht.



Gebrauch

Fehlersuche

Normal

Die Mikrowelle stört Radio und Fernsehen	Radio- und Fernsehen können gestört werden, wenn die Mikrowelle in Betrieb ist. Es ist vergleichbar mit der Störung von kleinen elektrischen Geräten, wie Mixer, Staubsauger und Elektrolüfter. Das ist normal.
Innenraumlicht schwach	Beim Garen in der Mikrowelle mit niedriger Leistung kann das Ofenlicht schwach werden. Das ist normal.
Dampf sammelt sich an der Tür, heiße Luft tritt aus den Lüftungsschlitzen	Beim Garen kann Dampf aus den Speisen strömen. Der meiste Dampf tritt aus den Lüftungsschlitzen. Etwas Dampf kann sich an einem kühlen Ort wie der Tür ansammeln. Das ist normal.
Die Mikrowelle startet versehentlich ohne Inhalt.	Es ist verboten, das Gerät ohne Lebensmittel zu betreiben. Es ist sehr gefährlich.

Fehler	Mögliche Ursache	Abhilfe
Betrieb startet nicht.	(1) Netzkabel nicht fest genug eingesteckt.	Trennen Sie den Stecker. Dann nach 10 Sekunden wieder einstecken.
	(2) Sicherung durchgebrannt oder der Trennschalter ist aktiv.	Die Sicherung ersetzen oder den Leistungsschutzschalter wieder zurücksetzen (repariert vom Fachpersonal unseres Unternehmens).
	(3) Probleme mit der Steckdose.	Steckdose mit anderen Elektrogeräten prüfen.
Die Mikrowelle erwärmt nicht.	(4) Die Tür ist nicht richtig geschlossen.	Tür gut schließen.



Gemäß der Richtlinie über Elektro- und Elektronik-Altgeräte (WEEE) sollten Elektro- und Elektronik-Altgeräte getrennt gesammelt und behandelt werden. Sollten Sie dieses Gerät irgendwann einmal entsorgen müssen, entsorgen Sie es **AUF KEINEN FALL** im Hausmüll. Bitte bringen Sie dieses Produkt, soweit verfügbar, zu WEEE-Sammelstellen.



4 Reinigung

Vor der Reinigung immer den Netzstecker ziehen.

1. Reinigen Sie die Mikrowelle nach Gebrauch mit einem leicht feuchten Tuch.
2. Reinigen Sie das Zubehör wie gewohnt in Spülwasser.
3. Der Türrahmen und die Dichtung sowie benachbarte Teile müssen bei Verschmutzung sorgfältig mit einem feuchten Tuch gereinigt werden.
4. Verwenden Sie keine scharfen Scheuermittel oder scharfe Metallschaber, um das Türglas zu reinigen, da diese die Oberfläche zerkratzen können, was zu einem Zerbrechen des Glases führen kann.
5. Reinigungstipp - Zur leichteren Reinigung der Garraumwände, die das Gargut berühren können: Legen Sie eine halbe Zitrone in eine Schüssel, fügen Sie 300 ml Wasser hinzu und erhitzen Sie dies für 10 Minuten mit 100 % Mikrowellenleistung. Wischen Sie die Mikrowellen mit einem weichen, trockenen Tuch aus.



5 Installation

1. Dieses Gerät ist nur für den Hausgebrauch bestimmt.
2. Dieses Gerät ist ein Einbaugerät. Es ist nicht für den Einsatz auf einer Arbeitsplatte (freistehend) oder für den Gebrauch in einem Schrank bestimmt.
3. Bitte beachten Sie die speziellen Installationsanweisungen.
4. Das Gerät kann in einem 60 cm breiten Hängeschrank installiert werden.
5. Der Stecker darf nur in eine ausreichend geerdete Steckdose gesteckt werden.
6. Die Netzspannung muss der auf dem Typenschild angegebenen Spannung entsprechen.
7. Die Steckdose darf nur von einem qualifizierten Elektriker installiert werden. Das Anschlusskabel darf nur von einem qualifizierten Elektriker ausgetauscht werden. Ist der Stecker nach dem Einbau nicht mehr zugänglich, muss an der Einbauseite eine allpolige Trennvorrichtung mit einem Kontaktabstand von mindestens 3 mm vorhanden sein.
8. Adapter, Mehrfachsteckdosen und Verlängerungskabel dürfen nicht verwendet werden. Überlastung kann zu einem Brandrisiko führen.

9. Der Einbauschränk darf hinter dem Gerät keine Rückwand haben. Zwischen der Wand und dem Boden des darüber liegenden Geräts muss ein Abstand vorhanden sein. Die minimale Einbauhöhe beträgt: 85 cm. Lüftungsschlitze und Sauglöcher dürfen nicht abgedeckt werden.



Hinweis:

Das Netzkabel darf nicht eingeklemmt oder geknickt werden.



Hohe Temperatur im Geräteinneren nach der Verwendung Verbrennungsgefahr

- Die zugänglichen Oberflächen können während des Betriebs heiß sein.



Eingebautes Mobiliar

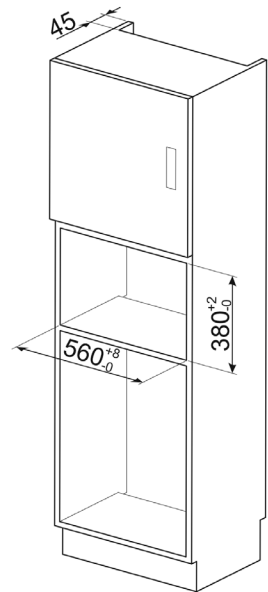
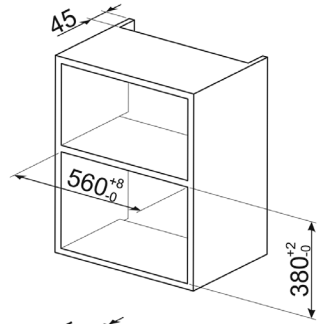
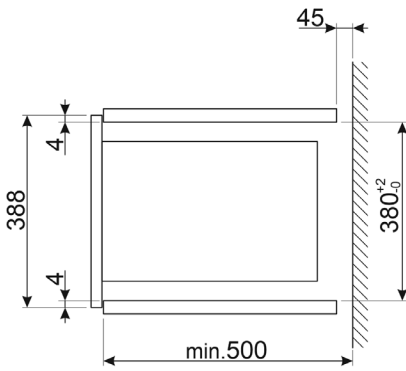
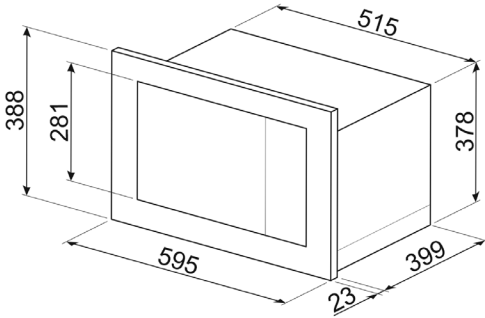

DE



Installation

Vorbereiten des Schrank

1. Die Anleitung auf der UNTEREN SCHRANKSCHABLONE lesen und die Schablone auf die untere Ebene des Schrank legen.

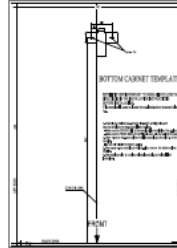
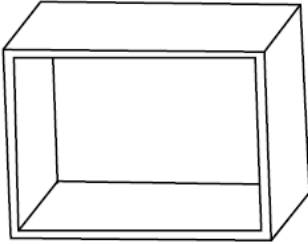

2. Die Markierungen auf der unteren Ebene des Schrank gemäß den Markierungen „a“ der Schablone ausführen

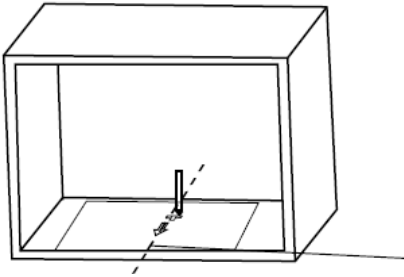

3. Die untere Schablone entfernen und den Montageplatz mit der Schraube fixieren.

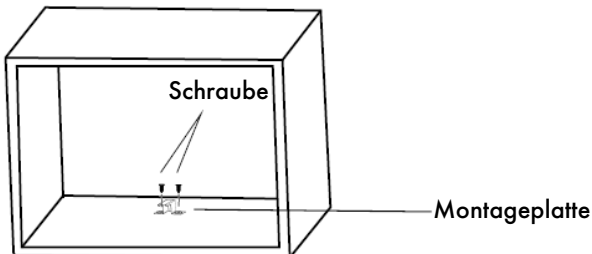



Einbauen der Mikrowelle

4. Einbauen der Mikrowelle im Schrank

- Stellen Sie sicher, dass die Rückseite der Mikrowelle von der Montageplatte verriegelt wird.
- Das Netzkabel nicht einklemmen oder knicken.

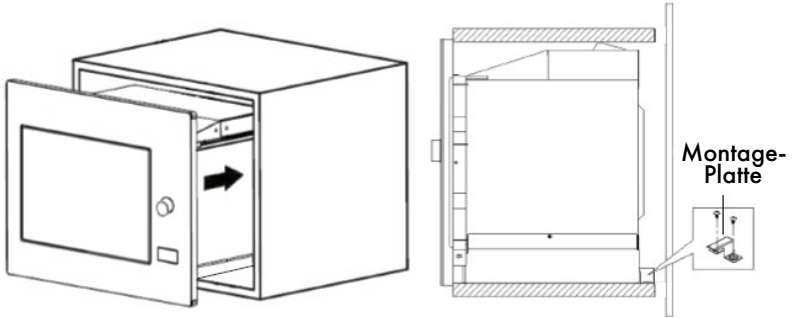

5. Die Tür öffnen, die Mikrowelle mit der Schraube am Installationsloch des Schrank's befestigen. Dann an der Kunststoffabdeckung am Installationsloch anbringen.

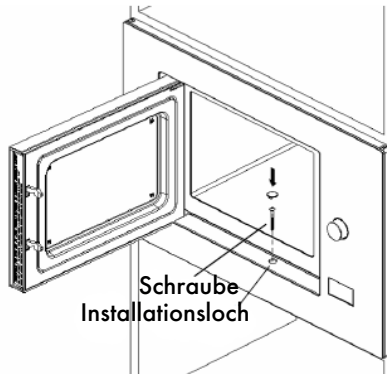



Inhoudsopgave

1 Gebruiksaanwijzing	92
1.1 Algemene veiligheidswaarschuwingen	92
1.2 Voor het beperken van gevaar voor persoonlijk letsel bij het aarden van de installatie	95
1.3 Beoogd gebruik	96
1.4 Identificatieplaatje	96
1.5 Verwerking	96
1.6 Deze gebruiksaanwijzing	97
1.7 De gebruikershandleiding raadplegen	97
2 Beschrijving	98
2.1 Naam van onderdelen en accessoires van de oven	98
2.2 Specificaties	98
3 Gebruik	99
3.1 Installatie van het draaiplateau	99
3.2 Keukengerei	99
3.3 Materialen die u kunt gebruiken in de magnetron	100
3.4 Voor gebruik in de magnetron ongeschikte materialen	101
3.5 Gebruiksaanwijzing	101
4 Reiniging	107
5 Installatie	108

We raden aan deze handleiding aandachtig door te lezen, omdat ze alle aanwijzingen bevat om de esthetische en functionele kwaliteiten van het apparaat te behouden.

Raadpleeg de website voor verdere informatie over dit product: www.smeg.com



1 Gebruiksaanwijzing

BELANGRIJKE VEILIGHEIDSAANWIJZINGEN

AANDACHTIG DOORLEZEN EN VOOR NASLAG BEWAREN.

1.1 Algemene veiligheidswaarschuwingen

Om tijdens het gebruik van het apparaat het gevaar voor brand, elektrocutie, persoonlijk letsel of de blootstelling aan overmatige microgolven te beperken, dient u standaard voorzorgsmaatregelen te treffen, waaronder:

- Lees en volg het volgende op: „VOORZORGSMAATREGELEN OM DE BLOOTSTELLING AAN OVERMATIGE MICROGOLVEN ZOVEEL MOGELIJK TE BEPERKEN”.
- Dit apparaat mag gebruikt worden door kinderen van 8 jaar en ouder en personen met beperkte lichamelijke, sensorische of geestelijke capaciteiten of met een gebrek aan ervaring en kennis, mits ze worden bijgestaan of geïnstrueerd zijn over het veilige gebruik van het apparaat en de aanverwante gevaren begrijpen. Laat kinderen niet spelen met het apparaat. Reinigings- en gebruikersonderhoud mag niet door kinderen worden uitgevoerd, tenzij ze ouder zijn dan 8 jaar en onder toezicht staan. Kinderen jonger dan 8 jaar moeten buiten bereik van het apparaat worden gehouden, tenzij ze continu in de gaten worden gehouden.
- Houd het apparaat en de voedingskabel buiten bereik van kinderen jonger dan 8 jaar.
- Laat de voedingskabel door de fabrikant, een servicecentrum of een soortgelijk bekwaam persoon vervangen als deze beschadigd is om gevaren te vermijden. (Voor apparaat met type Y-bevestiging.)
- **WAARSCHUWING:** Zorg ervoor dat het apparaat is uitgeschakeld voordat u de lamp vervangt om de kans op elektrische schokken te voorkomen.
- **WAARSCHUWING:** Het is gevaarlijk om een onervaren persoon onderhoud of reparaties te laten verrichten waarvoor de bescherming tegen de blootstelling aan microgolven gedemonteerd wordt.
- **WAARSCHUWING:** Vloeistoffen en andere levensmiddelen mogen niet in afgesloten houders opgewarmd worden omdat ze zouden kunnen exploderen.
- Houd bij het gebruik van voedsel in plastic of papieren verpakkingen de oven goed in de gaten vanwege het risico op ontbranding.
- Gebruik uitsluitend keukengerei dat voor het gebruik in de magnetron geschikt is.
- Als er rook ontstaat, moet u het apparaat uitschakelen of de



stekker uit het stopcontact halen en de deur gesloten houden zodat eventuele vlammen kunnen doven.

- Dranken kunnen vertraagd aan de kook raken wanneer ze in de magnetron worden opgewarmd. Let daarom goed op tijdens het hanteren van de houder.
- De inhoud van zuigflessen en potjes met babyvoeding moet doorgeroerd of geschud worden en de temperatuur moet voor de consumptie gecontroleerd worden om brandwonden te vermijden.
- Hele en hardgekookte eieren mogen niet in de magnetron opgewarmd worden aangezien ze kunnen exploderen, ook nadat het opwarmen met de magnetron is beëindigd.
- De oven moet regelmatig gereinigd worden en voedselresten moeten worden verwijderd.
- Het oppervlak kan aangetast raken als de oven niet schoon wordt gehouden. Dit kan de levensduur van het apparaat negatief beïnvloeden en een mogelijk gevaarlijke situatie veroorzaken.
- Gebruik uitsluitend de temperatuursonde die voor deze oven wordt aanbevolen. (Voor ovens die zijn uitgerust met een voorziening voor het gebruik van een temperatuursonde.)
- De magnetron moet met geopende sierdeur worden gebruikt (voor ovens met een sierdeur).
- Dit apparaat is bestemd om

gebruikt te worden in een huishoudelijke of soortgelijke omgeving, zoals:

- personeelskeukens in winkels, kantoren en andere werkomgevingen;
 - door gasten in hotels, motels en andere soortgelijke residentiële omgevingen;
 - vakantieboerderijen;
 - bed and breakfasts en soortgelijke omgevingen.
- De magnetron is bestemd voor het verwarmen van etenswaren en dranken. Het drogen van voedsel of kleding en het opwarmen van verwarmingskussens, pantoffels, sponzen, vochtige doeken en dergelijke kan leiden tot risico op letsel, ontsteking of brand.
 - Metalen containers voor voedingsmiddelen en dranken zijn niet toegestaan tijdens het koken in de magnetron.
 - Het apparaat mag niet worden gereinigd met een stoomreiniger.
 - Zorg ervoor dat het draaiplateau niet verschuift wanneer u schalen of bakjes uit het apparaat haalt. (Voor vaste en inbouwapparaten die zich op een hoogte van 900 mm of meer boven de vloer bevinden en die een uitneembaar draaiplateau hebben. Dit is echter niet van toepassing op apparaten met een horizontale deur met scharnieren aan de onderkant.)
 - De magnetron is bestemd om ingebouwd gebruikt te worden.



Gebruiksaanwijzing

- Maak geen gebruik van een stoomreiniger.
- Het oppervlak van een opberglade kan heet worden.
- **WAARSCHUWING:** Het apparaat en de toegankelijke onderdelen kunnen heet worden tijdens het gebruik. Zorg ervoor dat u de verwarmingselementen niet aanraakt. Kinderen jonger dan 8 jaar moeten buiten bereik van het apparaat worden gehouden, tenzij ze continu in de gaten worden gehouden.
- Tijdens het gebruik wordt het apparaat warm. Zorg ervoor dat u de verwarmingselementen in de oven niet aanraakt.
- **WAARSCHUWING:** Tijdens het gebruik kunnen de bereikbare delen warm worden. Houd kleine kinderen buiten bereik van het apparaat.
- Het apparaat mag niet achter een sierdeur worden geïnstalleerd om oververhitting te voorkomen. (Dit is niet van toepassing op apparaten met een sierdeur.)
- **WAARSCHUWING:** Wanneer het apparaat in de combinatiestand wordt gebruikt, mogen kinderen de oven alleen onder toezicht van een volwassene gebruiken vanwege de hoge temperaturen die ontstaan.
- Gebruik geen agressieve schuurmiddelen of harde metalen schrapers om de glazen ovendeur schoon te maken, omdat deze krassen kunnen

maken op het oppervlak, waardoor het glas kan barsten.

AANDACHTIG DOORLEZEN EN VOOR NASLAG BEWAREN

VOORZORGSMaatregelen om de BLOOTSTELLING AAN OVERMATIGE MICROGOLVEN ZOVEEL MOGELIJK TE BEPERKEN

- Probeer de magnetron niet met openstaande deur te laten werken aangezien hierdoor een schadelijke blootstelling aan microgolven kan worden veroorzaakt. Het is belangrijk dat de veiligheidsvergrendelingen intact blijven en niet onklaar gemaakt worden.
- Breng geen enkel voorwerp aan tussen de voorkant van de magnetron en de deur en voorkom dat vuil of resten van reinigingsmiddelen de afdichtingsrubbers verontreinigen.
- **WAARSCHUWING:** Als de deur of deurrubbers beschadigd zijn, moet de magnetron door een ervaren persoon gerepareerd worden, voordat deze weer in gebruik mag worden genomen.

ADDENDUM

- Het oppervlak kan aangetast worden als het apparaat niet goed schoongehouden wordt. Dit kan van invloed zijn op de levensduur van het apparaat en kan een gevaarlijke situatie veroorzaken.



1.2 Voor het beperken van gevaar voor persoonlijk letsel bij het aarden van de installatie



Elektrische spanning Gevaar voor elektrische schok

- Gevaar voor elektrocutie Het aanraken van sommige interne onderdelen kan ernstig persoonlijk letsel of de dood tot gevolg hebben. Demonteer dit apparaat niet.
- Elektrocutiegevaar.
- Oneigenlijk gebruik van de aarding kan elektrocutie veroorzaken.
- Steek de stekker pas in het stopcontact als het apparaat correct geïnstalleerd en geaard is.
- Dit apparaat moet geaard worden. Bij een kortsluiting beperkt de aarding het elektrocutiegevaar door een geleider voor de ontlading van de elektrische stroom te bieden.
- Dit apparaat is voorzien van een voedingskabel met een aardgeleider en een geaarde stekker.
- Steek de stekker in een stopcontact dat op passende wijze geïnstalleerd en geaard is.
- Raadpleeg een gekwalificeerde elektricien of servicemonteur als de aardingsinstructies niet volledig worden begrepen of als er twijfel bestaat over de juiste aarding van het apparaat.
- Als het nodig is om een verlengsnoer te gebruiken, gebruik dan alleen een 3-aderig verlengsnoer.

1. Er wordt een korte voedingskabel geleverd om het gevaar voor struikelen of het verstrikt raken in een langere voedingskabel te beperken.
2. Als een lang snoer of een verlengsnoer wordt gebruikt:
 - Het nominaal elektrisch vermogen van het snoer of het verlengsnoer moet minstens even groot zijn als het elektrische vermogen van het apparaat.
 - Het verlengsnoer moet een geaard 3-aderig snoer zijn.
 - Het lange snoer moet zo worden neergelegd dat het niet over het aanrechtblad of het tafelblad hangt en dat kinderen eraan kunnen trekken of dat erover kan worden gestruikeld.





Gebruiksaanwijzing

1.3 Beoogd gebruik

- Dit apparaat is bedoeld voor het bereiden van voedsel in de huiselijke omgeving. Elk ander gebruik is oneigenlijk. Het kan niet worden gebruikt:
 - in personeelskeuken, winkels, kantoren en andere werkomgevingen.
 - op boerderijen/bij agrarische instellingen.
 - door gasten in hotels, motels en andere residentiële omgevingen.
 - bij bed and breakfasts.
- Het apparaat is niet ontworpen om te functioneren met externe timers of systemen voor afstandsbediening.

1.4 Identificatieplaatje

- Het identificatieplaatje bevat de technische gegevens, het serienummer en de markering. Het plaatje mag in geen geval worden verwijderd.

1.5 Verwerking



Dit apparaat moet gescheiden van ander afval worden afgevoerd (richtlijnen 2002/95/EG, 2002/96/EG, 2003/108/EG). Het product bevat geen delen die als gevaarlijk voor de gezondheid en het milieu worden beschouwd, conform de actuele Europese Richtlijnen.



Elektrische spanning Gevaar voor elektrische schok

- Schakel de stroomtoevoer uit.
- Haal de stekker uit het stopcontact.

Verwijdering van het apparaat:

- Knip de voedingskabel door en verwijder deze samen met de stekker (indien aanwezig).
- Ken de apparatuur op het einde van de gebruiksduur toe aan geschikte centra voor de recycling van elektrisch en elektronisch afval, of overhandigen aan de verkoper wanneer een nieuw gelijkaardig apparaat wordt gekocht.

Het apparaat zit verpakt in milieuvriendelijke en recyclebaar materialen.

- Breng het verpakkingsmateriaal naar geschikte centra voor de recycling.



Plastic verpakking Gevaar voor verstikking

- Laat de verpakking, of delen ervan, niet onbewaakt achter.
- Laat kinderen niet spelen met de plastic zakken van de verpakking.



1.6 Deze gebruiksaanwijzing

Deze gebruiksaanwijzing is een integrerend deel van het apparaat en moet gedurende de volledige levensduur intact en op een voor de gebruiker makkelijk bereikbare plaats worden bewaard.

- Lees deze gebruiksaanwijzing aandachtig vóór installatie.

1.7 De gebruikershandleiding raadplegen

In deze gebruikershandleiding worden de volgende symbolen gebruikt:

Gebruiksaanwijzing



Algemeen informatie over de handleiding, de veiligheid en de verwijdering.

Beschrijving



Beschrijving van het apparaat en de accessoires.

Gebruik



Informatie over het gebruik van het apparaat en de accessoires, bereidingstips.

Reiniging en onderhoud



Informatie over de reiniging en het onderhoud van het apparaat.

Installatie



Informatie voor de gekwalificeerde technicus: Installatie, werking en inspectie.



Veiligheidsaanwijzingen



Informatie



Advies

1. Volgorde van de gebruiksaanwijzingen.

- Enkele gebruiksaanwijzing.

Z



2 Beschrijving

2.1 Naam van onderdelen en accessoires van de oven

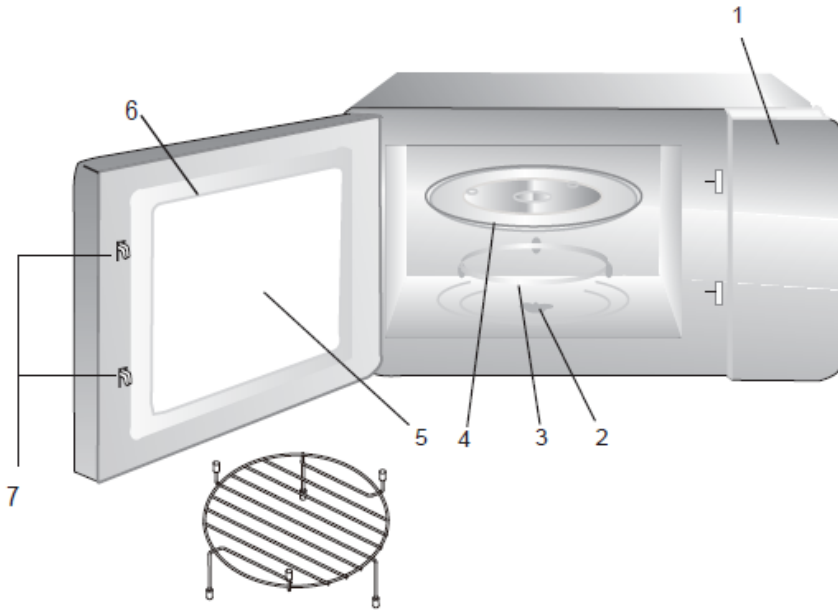

- 1 Bedieningspaneel
- 2 As draaiplateau
- 3 Draaiplateauring
- 4 Glazen draaiplateau
- 5 Kijkvenster
- 6 Deur
- 7 Veiligheidsvergrendelingssysteem
- 8 Grillrooster (kan niet worden gebruikt in de magnetronfunctie en moet op het glazen draaiplateau worden geplaatst)

2.2 Specificaties

Model:	FMIO25B3 FMI225BI
Nominale spanning:	230V~50Hz
Nominaal ingangsvermogen (magnetron):	1450W
Nominaal uitgangsvermogen (magnetron):	900W
Nominaal ingangsvermogen (grill):	1000W
Inhoud oven:	25L
Diameter draaiplateau:	315mm
Buitenafmetingen (LxBxH):	595x401x 388mm
Nettogewicht:	Circa 19,5 kg



3 Gebruik

Verwijder de oven en alle materialen uit de verpakking en de ovenruimte.

Uw oven wordt met de volgende accessoires geleverd:

- Glazen draaiplateau
- Draaiplateauring
- Handleiding

3.1 Installatie van het draaiplateau

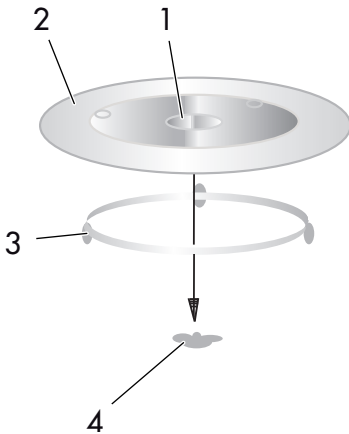

1. Draaischijf (onderzijde)
 2. Glazen draaiplateau
 3. As draaiplateau
 4. Draaiplateauring
- Plaats het glazen draaiplateau nooit ondersteboven. Het glazen plateau mag nooit geblokkeerd worden.
 - Tijdens de bereiding moet zowel het glazen draaiplateau als de draaiplateauring altijd worden gebruikt.
 - Voor de bereiding moeten alle etenswaren en bakjes altijd op het glazen draaiplateau worden geplaatst.
 - Neem contact op met het dichtstbijzijnde

servicecentrum als het glazen draaiplateau of de draaiplateauring barst of breekt.

3.2 Keukengerei



Opgelet

Gevaar voor persoonlijk letsel

Het is gevaarlijk om een onervaren persoon onderhoud of reparaties te laten verrichten waarvoor de bescherming tegen de blootstelling aan microgolven gedemonteerd wordt.

Raadpleeg de aanwijzingen met betrekking tot „Voor gebruik in de magnetron geschikte en ongeschikte materialen“. Bepaald niet-metalen keukengerei kan niet veilig in de magnetron worden gebruikt. In geval van twijfel kunt u dit keukengerei op de volgende wijze testen.

Keukengerei testen:

1. Vul een magnetronbestendige houder met 1 cup (250ml) koud water en het te testen keukengerei.
2. Kook 1 minuut op maximaal vermogen.
3. Raak het keukengerei voorzichtig aan. Als het lege keukengerei warm is, gebruik het dan niet voor bereidingen in de magnetron.
4. De bereidingsijd van 1 minuut mag niet worden overschreden.



Gebruik

3.3 Materialen die u kunt gebruiken in de magnetron

Keukengerie	Opmerkingen
Bruiningsplaat	Volg de aanwijzingen van de fabrikant. De onderkant van de bruiningsplaat moet op minstens 5 mm boven het draaiplateau staan. Door een verkeerd gebruik kan het draaiplateau breken.
Serviesgoed	Uitsluitend magnetronbestendig. Volg de aanwijzingen van de fabrikant. Maak geen gebruik van gebarsten of beschadigde borden.
Glazen potten	Verwijder altijd het deksel. Gebruik ze uitsluitend om de levensmiddelen op te warmen tot ze net warm zijn. De meeste glazen potten zijn niet hittebestendig en kunnen breken.
Glazen serviesgoed	Uitsluitend hittebestendig glazen serviesgoed voor de oven. Zorg ervoor dat er geen metalen afwerking is. Maak geen gebruik van gebarsten of beschadigde borden.
Braadzakken	Volg de aanwijzingen van de fabrikant. Niet sluiten met een metalen sluitstrip. Prik er gaatjes in zodat de stoom kan ontsnappen.
Papieren borden en bekens	Uitsluitend gebruiken voor kort bereiden/opwarmen. Laat de oven tijdens de bereiding niet onbewaakt achter.
Keukenpapier	Gebruiken om levensmiddelen af te dekken voor het opnieuw opwarmen en het opnemen van vet. Gebruiken onder toezicht en uitsluitend voor korte bereidingen.
Bakpapier	Gebruiken als afdekking voor bescherming tegen spatten of als papillot voor stomen.
Plastic	Uitsluitend magnetronbestendig. Volg de aanwijzingen van de fabrikant. Moet voorzien zijn van het label „Microwave Safe” (magnetronbestendig). Bepaalde plastic houders worden zacht naarmate de levensmiddelen erin opwarmen. Maak spleten, gaten of sleuven in „braadzakken” en strak gesloten plastic, zoals op de verpakking is aangegeven.
Plasticfolie	Uitsluitend magnetronbestendig. Gebruiken om de levensmiddelen tijdens de bereiding af te dekken om vocht vast te houden. Zorg ervoor dat de plasticfolie de levensmiddelen niet raakt.
Thermometers	Uitsluitend magnetronbestendig (snoep- en vleesthermometers).
Bakpapier	Gebruiken als afdekking voor bescherming tegen spatten en om vocht vast te houden.



3.4 Voor gebruik in de magnetron ongeschikte materialen

Keukengerei	Opmerkingen
Aluminium schaal	Kan vonkvorming veroorzaken. Plaats de levensmiddelen op een magnetronbestendig bord
Papieren verpakking met metalen handvat	Kan vonkvorming veroorzaken. Plaats de etenswaren op een magnetronbestendig bord.
Keukengerei van metaal of met metalen rand	Metaal isoleert de levensmiddelen van microgolven. De metalen rand kan vonkvorming veroorzaken.
Metalen sluitstrips	Kunnen vonkvorming en brand in de oven veroorzaken.
Papieren zakken	Kunnen brand in de oven veroorzaken.
Schuimplastic	Piepschuim kan smelten en verontreinigingen in de vloeistof achterlaten wanneer het aan een hoge temperatuur wordt blootgesteld.
Hout	Hout droogt uit wanneer het in de magnetron gebruikt wordt en kan barsten of breken

3.5 Gebruiksaanwijzing

Deze magnetron maakt gebruik van een moderne elektronische bediening zodat de bereidingsparameters beter aan uw eisen kunnen worden aangepast.

Klokinstelling

Wanneer de magnetron wordt ingeschakeld, geeft het display „0:00” weer en gaat de zoemer één keer af.

1. Druk twee keer op **Timer/Clock** ; de uren cijfers gaan knipperen.
2. Druk op of „+” of „-” om de uren cijfers aan te passen. De ingevoerde tijd moet tussen 0 en 23 liggen.
3. Druk op **Timer/Clock** ; de minuut cijfers gaan knipperen.

4. Druk op of „+” of „-” om de minuut cijfers aan te passen. De ingevoerde tijd moet tussen 0 en 59 liggen.
5. Druk op **Timer/Clock** om het instellen van de klok te voltooien. „:” gaat knipperen; de klokinstelling is voltooid.



1. Als de klok niet ingesteld is, werkt het apparaat niet wanneer het wordt ingeschakeld.
2. Als u tijdens het instellen van de klok op **Stop/Clear** drukt, keert de oven automatisch terug naar de vorige status.



Gebruik

Bereiden met de magnetron

1. Druk eenmaal op toets **Micro/Grill/Combi**, en „P100“ wordt weergegeven.
2. Druk een paar keer op **Micro/Grill/Combi** of druk op „+“ of „-“ om het magnetronvermogen van 100% tot 10% te selecteren. „P100“, „P80“, „P50“, „P30“, „P10“ worden achtereenvolgens weergegeven.
3. Druk op **Start/+30Sec./Confirm** om te bevestigen.
4. Druk op „+“ of „-“ om de bereidingstijd aan te passen. (Stel een tijd in van 0:05 tot 95:00.)
5. Druk op **Start/+30Sec./Confirm** om de bereiding te starten.



De codeerschakelaar stelt de tijd in met de volgende stappen:

- 0-1 min: 5 seconden
- 1-5 min: 10 seconden
- 5-10 min: 30 seconden
- 10-30 min: 1 minuut
- 30-95 min: 5 minuten

Vermogenstabel magnetron

Display	Vermogen magnetron
P100	100%
P80	80%
P50	50%
P30	30%
P10	10%

Grill of Combi. Bereiding

1. Druk eenmaal op **Micro/Grill/Combi**; het display geeft „P100“ weer. Druk een paar keer op **Micro/Grill/Combi** of druk op „+“ of „-“ om het gewenste vermogen te kiezen; „G“, „C-1“ of „C-2“ wordt weergegeven. Druk vervolgens nogmaals op **Start/+30Sec./Confirm** om de bereiding te starten.



Als u 55% magnetronvermogen en 45% grillvermogen (C-1) wilt gebruiken met een bereidingstijd van 10 minuten, kunt u de oven als volgt bedienen.

- Druk eenmaal op **Micro/Grill/Combi**; het display geeft „P100“ weer.
- Blijf drukken op **Micro/Grill/Combi** totdat het display „C-1“ weergeeft.
- Druk op **Start/+30Sec./Confirm** om te bevestigen.
- Druk op „+“ of „-“ om de bereidingstijd aan te passen totdat de oven „10:00“ aangeeft.
- Druk op **Start/+30Sec./Confirm** om de bereiding te starten.



Instructie voor combinatievermogen:

Programma	Display	Vermogen magnetron	Vermogen grill
Grill	G	0%	100%
Combi.1	C-1	55%	45%
Combi.2	C-2	36%	64%

Ontdooien op gewicht

1. Druk eenmaal op **Weight/Time Defrost**; het display geeft „dEF1” weer.
2. Druk op „+” of „-” om het voedselgewicht te selecteren. Het gewichtsbereik is 100-2000 g.
3. Druk op de toets **Start/+30Sec./Confirm** om het ontdooien te starten.



Als de ontdooitijd voor de helft is verstreken, gaat de zoemer twee keer af; dat is normaal. Voor betere ontdooiing keert u het voedsel om en sluit u de deur. Druk vervolgens op **Start/+30Sec./Confirm** om verder te gaan met het ontdooien. Als er geen andere handelingen worden uitgevoerd gaat de oven verder met de bereiding.

Ontdooien op tijd

1. Druk tweemaal op **Weight/Time Defrost**; het display geeft „dEF2” weer.
2. Druk op „+” of „-” om de ontdooitijd aan te passen. De maximale bereidingstijd is 95 minuten.
3. Druk op de toets **Start/+30Sec./Confirm** om het ontdooien te starten.

Meerfasige bereiding

U kunt maximaal twee fasen instellen. Als één fase ontdooien is, wordt deze functie automatisch als eerste fase ingesteld. Na elke fase gaat de zoemer één keer af en vervolgens wordt de volgende fase gestart.



Auto Menu kan niet als een van de fasen worden ingesteld.

Voorbeeld: u wilt het voedsel 5 minuten ontdooien en vervolgens 7 minuten op 80% magnetronvermogen bereiden. Verricht de volgende stappen:

1. Druk tweemaal op **Weight/Time Defrost**; het display geeft „dEF2” weer.
2. Druk op „+” of „-” om de ontdooitijd van 5 minuten in te stellen.
3. Druk eenmaal op **Micro/Grill/Combi**, het display geeft „P100” weer.
4. Druk op „+” of „-” om het magnetronvermogen te kiezen totdat „P80” wordt weergegeven.
5. Druk op **Start/+30Sec./Confirm** om te bevestigen; op het display verschijnt „P80”.
6. Druk op „+” of „-” om de bereidingstijd van 7 minuten in te stellen.
7. Druk op **Start/+30Sec./Confirm** om de bereiding te starten.



Gebruik

Kookwekker

1. Druk eenmaal op **Timer/Clock**; het display geeft „00:00” weer.
2. Druk op „+” of „-” om de juiste tijd in te voeren. (U kunt een bereidingstijd instellen van maximaal 95 minuten).
3. Druk op **Start/+30Sec./Confirm** om de instelling te bevestigen. Het timerlampje gaat branden.
4. Wanneer de bereidingstijd is bereikt, gaat het timerlampje uit. De zoemer gaat 5 keer af. Als de klok is ingesteld (24-uursysteem), geeft het display de huidige tijd weer.



De bereidingstijd is anders dan het 24-uurs systeem. De kookwekker is een timer.

Auto Menu

1. Druk in de wachtstand op „+” om het menu van „A-1” tot „A-8” te kiezen.
2. Druk op **Start/+30Sec./Confirm** ter bevestiging van het gekozen menu.
3. Druk op „+” of „-” om het gewicht van het voedsel te kiezen.
4. Druk op **Start/+30Sec./Confirm** om de bereiding te starten.
5. Nadat de bereiding is voltooid, gaat de zoemer vijf keer af. Het display geeft „0:00” weer. Als de tijd is ingesteld, wordt de huidige tijd weergegeven.

De automatische menu-procedure:

Menu	Gewicht	Display
A-1	200 g	200
PIZZA	400 g	400
A-2	250 g	250
VLEES	350 g	350
	450 g	450
A-3	200 g	200
GROENTE	300 g	300
	400 g	400
A-4	50g (met 450ml koud water)	50
PASTA	100g (met 800ml koud water)	100
A-5	200 g	200
AARDAPPELEN	400 g	400
	600 g	600
A-6	250 g	250
VIS	350 g	350
	450 g	450
A-7	1 kopje (120 ml)	1
DRANK	2 kopjes (240 ml)	2
	3 kopjes (360 ml)	3
A-8	50 g	50
POPCORN	100 g	100



Snelle bereiding

1. Druk in de wachtstand op de toets **Start/+30Sec./Confirm** om 30 seconden lang te bereiden met 100% vermogen. Elke keer dat u op dezelfde knop drukt, neemt de tijd met 30 seconden toe. U kunt een bereidingstijd instellen van maximaal 95 minuten.
2. Druk tijdens het gebruik van magnetron, grill, combi-koken en ontdooien met tijdsinstelling op **Start/+30Sec./Confirm** om de bereidingstijd te verlengen.
3. Druk vanuit de wachtstand op „-“ om de bereidingstijd met 100% magnetronvermogen in te stellen en druk vervolgens op **Start/+30Sec./Confirm** om te beginnen met de bereiding.



In de standen Auto Menu en ontdooien op gewicht kan de bereidingstijd niet worden verlengd door op deze knop te drukken **Start/+30Sec./Confirm**

Kinderslot

1. Vergrendelen: Druk in de wachtstand 3 seconden op **Stop/Clear**; er klinkt een lange pieptoon die aangeeft dat het kinderslot is ingeschakeld. Als de tijd is ingesteld wordt de huidige tijd weergegeven, anders staat er op het display „**---**”.
2. Ontgrendelen: Druk in vergrendelde toestand 3 seconden op **Stop/Clear**; er klinkt een lange pieptoon om aan te geven dat het slot is ontgrendeld.

Functie opvragen

1. In de standen magnetron of grill en combinatie. Druk op; **Micro/Grill/Combi** het huidige vermogen wordt gedurende 2-3 seconden weergegeven.
2. Druk tijdens het koken op **Timer/Clock** om de huidige tijd te controleren. Deze wordt gedurende 2-3 seconden weergegeven.

Specificaties

1. **Start/+30Sec./Confirm** Druk op om de bereiding voort te zetten als de deur tijdens de bereiding geopend wordt.
2. Na het instellen van het bereidingsprogramma kan **Start/+30Sec./Confirm** niet binnen 1 minuut worden ingedrukt. De huidige tijd wordt weergegeven. De instelling wordt geannuleerd.
3. De zoemer gaat één keer af als er correct op een knop is gedrukt. Als een knop verkeerd ingedrukt wordt, hoort u niets.



Gebruik

Problemen verhelpen

Normaal

De magnetron kan de ontvangst van de tv storen	Tijdens de werking van de magnetron kunnen storingen ontstaan in de ontvangst van de radio en de tv. Dit is vergelijkbaar met de interferentie van kleine elektrische apparaten, zoals mixers, stofzuigers en ventilatoren. Dit is normaal.
Verlichting in oven zwak	Bij bereiden met de magnetron met een laag vermogen kan de verlichting in de oven afzakken. Dit is normaal.
Stoom zet zich af op de deur, warme lucht stroomt uit de ventilatie-openingen	Tijdens de bereiding kunnen de levensmiddelen stoom afgeven. De meeste stoom wordt via de ventilatie-openingen afgegeven. Een klein deel kan echter op koele plekken zoals de ovendeur afzetten. Dit is normaal.
Oven start plotseling op zonder dat er levensmiddelen in zijn geplaatst.	Dit is verboden om het apparaat leeg te laten werken. Dit is heel gevaarlijk.

Probleem	Mogelijke oorzaak	Oplossing
Oven kan niet worden gestart.	(1) Voedingskabel zit niet goed in het stopcontact.	Haal de stekker uit het stopcontact. Wacht 10 seconden en steek deze opnieuw in het stopcontact.
	(2) Zekering doorgebrand of aardlekschakelaar geactiveerd.	Vervang de doorgebrande zekering of reset de aardlekschakelaar (laat de reparatie door professioneel personeel of ons bedrijf verrichten).
	(3) Het stopcontact vertoont een probleem.	Probeer het stopcontact uit door er andere elektrische apparaten op aan te sluiten.
De oven warmt niet op.	(4) Deur niet goed gesloten.	Sluit de deur goed.



In overeenstemming met de richtlijn Afval van Elektrische en Elektronische Apparatuur (AEEA), moet AEEA gescheiden worden ingezameld en verwerkt. Stop dit product NIET bij het huishoudelijke afval als u het in de toekomst moet afdanken. Lever het, waar mogelijk, in bij specifieke inzamelcentra.



4 Reiniging

Trek de stekker van het apparaat uit het stopcontact.

1. Maak de ovenruimte na gebruik met een iets vochtige doek schoon.
2. Was de accessoires op normale wijze met water en afwasmiddel.
3. Het frame en de deurrubbers en aangrenzende onderdelen moeten zorgvuldig met een vochtige doek worden gereinigd wanneer ze vuil zijn.
4. Gebruik geen agressieve schuurmiddelen of harde metalen schrapers om de glazen ovendeur schoon te maken, omdat deze krassen kunnen maken op het oppervlak, waardoor het glas kan barsten.
5. Schoonmaaktip---Om de wanden van de ovenruimte die door bereide levensmiddelen aangeraakt kunnen worden eenvoudiger te reinigen: Leg een halve citroen in een kom, voeg 300ml water toe en verwarm 10 minuten op 100% magnetronvermogen. Veeg de oven schoon met een droge en zachte doek.





5 Installatie

1. Dit apparaat is uitsluitend voor huishoudelijk gebruik bestemd.
2. Deze oven is alleen bedoeld voor inbouw. Het is niet bedoeld voor gebruik op het aanrechtblad of in een kast.
3. Leef de speciale installatie-aanwijzingen na.
4. Het apparaat kan worden geïnstalleerd in een 60 cm brede wandkast.
5. De stekker mag alleen in een goed geaard stopcontact worden gestoken.
6. De netspanning moet overeenkomen met de spanning die op het typeplaatje is vermeld.
7. Het stopcontact mag alleen worden geïnstalleerd en de aansluitkabel mag alleen worden vervangen door een gekwalificeerde elektricien. Als de stekker na installatie niet meer bereikbaar is, moet aan de installatiezijde een meerpolige scheidingsinrichting aanwezig zijn met een contactopening van minimaal 3 mm.
8. Gebruik geen adapters, stekkerdozen of verlengsnoeren. Door overbelasting kan brandgevaar worden veroorzaakt

9. De inbouwkast mag geen achterwand hebben achter het apparaat. Er moet een opening worden aangehouden tussen de muur en de onderkant van het apparaat erboven. Minimale inbouwhoogte: 85 cm
Dek de ventilatiesleuven en afzuigopeningen niet af.



Opmerking:

Zorg ervoor dat de voedingskabel niet bekneld raakt of dat er een knik in komt.



Hoge temperaturen in de oven na gebruik

Gevaar op verbranding

- Tijdens de werking kan het bereikbare oppervlak warm worden.



Inbouwkasten

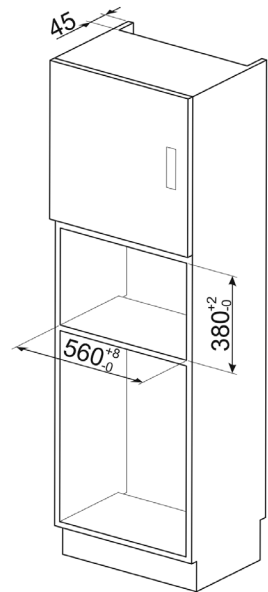
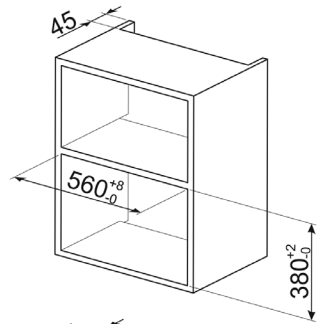
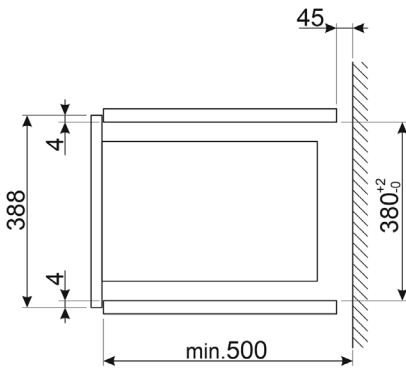
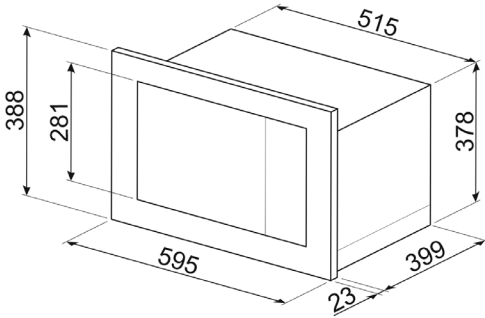



Installatie

Bereid de kast voor

1. Lees de instructies op het SJABLOON ONDERKAST; leg het sjabloon op de bodem van de kast.

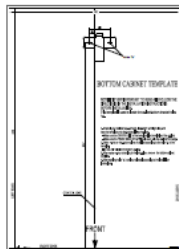
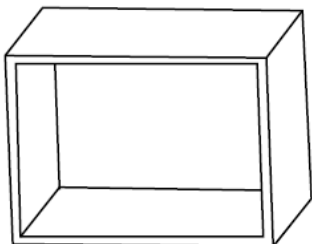

2. Zet de markeringen op de bodem van de kast volgens de markeringen „a” van het sjabloon

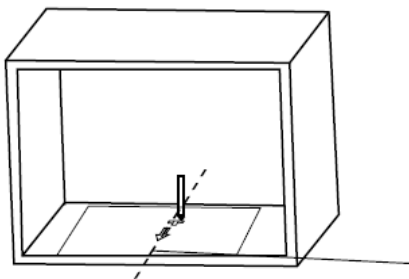

3. Verwijder het sjabloon van de onderkast en bevestig de montageplaat met een schroef.

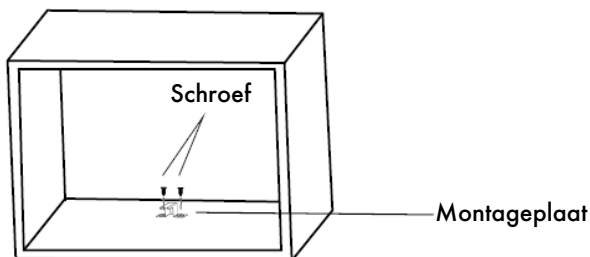



Installatie van de oven

4. Installeer de oven in de kast

- Zorg ervoor dat de achterkant van de oven is vergrendeld door de montageplaat.
- Zorg ervoor dat de voedingskabel niet bekneld raakt of dat er een knik in komt.

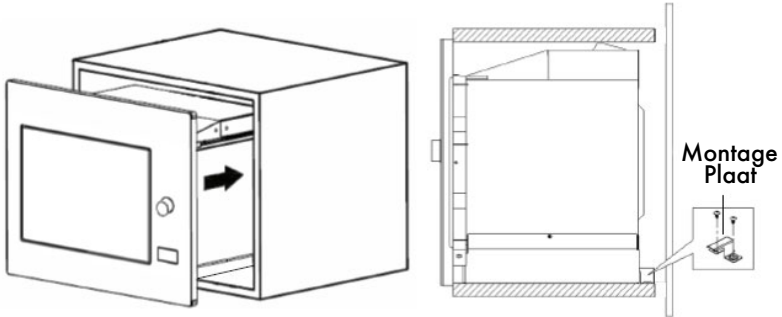

5. Open de deur, bevestig de oven aan de kast met schroeven, bij het montagegat.
Bevestig vervolgens de kunststof afdekking van de afwerkingskit over het montagegat.

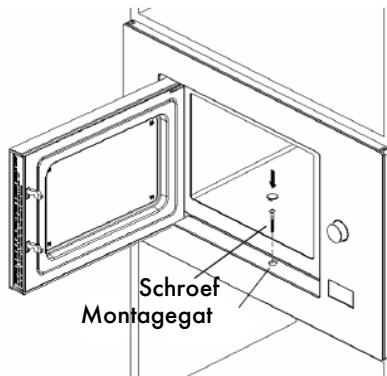

Índice

1 Advertencias	114
1.1 Advertencias generales para la seguridad	114
1.2 Para reducir el riesgo de lesiones a las personas que conectan a tierra la instalación	117
1.3 Función del aparato	118
1.4 Placa de identificación	118
1.5 Eliminación	118
1.6 Este manual de uso	119
1.7 Cómo leer el manual de uso	119
2 Descripción	120
2.1 Nombres de las partes del horno y de los accesorios	120
2.2 Especificaciones	120
3 Uso	121
3.1 Instalación del plato giratorio	121
3.2 Utensilios	121
3.3 Materiales que es posible utilizar en un horno microondas	122
3.4 Materiales que se deben evitar en un horno microondas	123
3.5 Instrucciones de funcionamiento	123
4 Limpieza	129
5 Instalación	130

Aconsejamos leer detenidamente este manual que contiene todas las indicaciones para mantener inalteradas las cualidades estéticas y funcionales del aparato adquirido.

Para más información sobre el producto: www.smeg.com



1 Advertencias

ADVERTENCIAS DE SEGURIDAD IMPORTANTES

LEA ATENTAMENTE Y CONSERVE PARA SU FUTURO USO.

1.1 Advertencias generales para la seguridad

Para reducir el riesgo de incendio, descarga eléctrica, lesiones o exposición excesiva a la energía del horno microondas durante el uso del aparato, deberá tomar unas precauciones básicas, entre las que se incluyen las siguientes:

- Lea y siga las especificaciones: «PRECAUCIONES PARA EVITAR UNA POSIBLE EXPOSICIÓN A EXCESIVA ENERGÍA POR MICROONDAS».
- Este aparato puede ser utilizado por niños mayores de 8 años y por personas con capacidades físicas, sensoriales o mentales reducidas, o con falta de experiencia y conocimientos, siempre que hayan recibido supervisión o instrucciones sobre el uso seguro del aparato y comprendan los riesgos que conlleva. Los niños no deben jugar con el aparato. La limpieza y el mantenimiento por parte del usuario no deben ser realizados por niños a menos que sean mayores de 8 años y estén supervisados. Mantenga alejados del aparato a los niños menores de 8 años, a menos que estén continuamente vigilados.
- Mantenga el aparato y su cable fuera del alcance de los niños menores de 8 años de edad.
- En caso de daños en el cable suministrado, este deberá ser sustituido por el fabricante, su distribuidor autorizado o por personas con una cualificación similar para evitar riesgos. (Para el aparato con acoplamiento de tipo Y).
- ADVERTENCIA: Asegúrese de que el aparato esté apagado antes de sustituir el indicador luminoso para evitar la posibilidad de una descarga eléctrica.
- ADVERTENCIA: Es peligroso que cualquier persona que no sea competente lleve a cabo operaciones técnicas o reparaciones que impliquen la retirada de la cobertura de protección contra la exposición a las microondas.
- ADVERTENCIA: Los líquidos y otros alimentos no deberán calentarse en recipientes sellados, ya que podrían estallar.
- Cuando manipule alimentos en recipientes de plástico o papel, vigile el horno debido a la posibilidad de que se incendien.
- Utilice únicamente utensilios adecuados para hornos microondas.



- En caso de presencia de humo, apague o desenchufe el aparato y mantenga la puerta cerrada para sofocar las posibles llamas.
- El calentamiento de bebidas con microondas puede dar como resultado una ebullición eruptiva retrasada, por lo que se deberá tener cuidado al manejar el recipiente.
- Para evitar quemaduras, el contenido de biberones y tarritos de comida para niños deberá removerse o agitarse y se deberá comprobar la temperatura antes del consumo.
- En los hornos microondas no se deberán calentar huevos con cáscara o huevos cocidos enteros, ya que podrían estallar, incluso cuando haya finalizado el calentamiento con microondas.
- El horno debe limpiarse con regularidad y deben eliminarse los restos de comida.
- Si no se mantiene el horno limpio, es posible que se deteriore la superficie, lo que podría afectar de forma negativa a la vida útil del aparato y provocar una situación peligrosa.
- Utilice únicamente el sensor de temperatura recomendado para este horno. (Para hornos equipados con una sonda de detección de temperatura).
- El horno microondas deberá funcionar con la puerta decorativa abierta (para aquellos hornos que dispongan de puerta decorativa).
- Este aparato está destinado para uso doméstico y aplicaciones similares, como por ejemplo:
 - zonas de cocina para empleados en tiendas, oficinas y otros ambientes de trabajo;
 - uso por parte de los clientes en hoteles, moteles y otros ambientes de tipo residencial;
 - granjas;
 - ambientes de tipo *bed and breakfast*.
- El horno microondas está destinado a calentar alimentos y bebidas. El secado de alimentos o ropa y el calentamiento de almohadillas térmicas, zapatillas, esponjas, paños húmedos y similares pueden conllevar el riesgo de lesiones, ignición o incendio.
- Los recipientes metálicos para alimentos y bebidas no están permitidos durante la cocción con microondas.
- El aparato no debe limpiarse con un limpiador a vapor.
- Se debe tener cuidado de no desplazar el plato giratorio al retirar recipientes del aparato. (Para aparatos fijos e integrados que se utilicen a una altura igual o superior a 900 mm sobre el suelo y que tengan platos giratorios desmontables. Sin embargo, esto no es aplicable a



Advertencias

los electrodomésticos con puerta abatible horizontal.

- El horno microondas está diseñado para su uso empotrado.
- No utilice limpiadores a vapor.
- La superficie de los cajones de almacenamiento puede recalentarse.
- **ADVERTENCIA:** El aparato y sus partes accesibles se han recalentado durante el uso. Tenga cuidado y evite tocar las resistencias. Mantenga alejados del aparato a los niños menores de 8 años, a menos que estén continuamente vigilados.
- Durante el uso el aparato se calienta. Tenga cuidado y evite tocar las resistencias dentro del horno.
- **ADVERTENCIA:** Las partes accesibles podrían calentarse durante el uso. Mantenga el aparato alejado de los niños pequeños.
- El aparato no debe instalarse detrás de una puerta decorativa para evitar el sobrecalentamiento. (Esto no se aplica a los aparatos con puerta decorativa).
- **ADVERTENCIA:** Cuando el aparato funciona en el modo combinado, los niños solo deben usar el horno bajo la supervisión de un adulto debido a las temperaturas generadas.
- No utilice limpiadores abrasivos o rascadores de metal afilado

para limpiar el cristal de la puerta del horno, ya que pueden arañar la superficie y provocar la rotura del cristal.

LEA ATENTAMENTE Y CONSERVE PARA FUTURAS REFERENCIAS

PRECAUCIONES PARA EVITAR UNA POSIBLE EXPOSICIÓN A EXCESIVA ENERGÍA POR MICROONDAS

- No intente poner en funcionamiento este horno con la puerta abierta, ya que esto puede provocar una exposición perjudicial a la energía de las microondas. Es importante no romper ni manipular los enclavamientos de seguridad.
- No coloque ningún objeto entre la parte frontal del horno y la puerta, ni permita que residuos sucios o del limpiador se acumulen en las superficies de sellado.
- **ADVERTENCIA:** Si las puertas o las juntas de las puertas están dañadas, el horno no deberá ponerse en funcionamiento hasta que haya sido reparado por una persona competente.

ANEXO

- Si el aparato no se mantiene limpio, podría deteriorarse la superficie, lo que podría afectar a la vida útil del aparato y provocar una situación peligrosa.



1.2 Para reducir el riesgo de lesiones a las personas que conectan a tierra la instalación



Tensión eléctrica Peligro de electrocución

- El riesgo de descarga eléctrica al tocar algunos de los componentes internos puede causar serias lesiones personales o la muerte. No desmonte el aparato.
 - Riesgo de descarga eléctrica.
 - El uso indebido de la conexión a tierra puede provocar una descarga eléctrica.
 - No conecte el aparato a ninguna toma de corriente hasta que esté correctamente instalado y conectado a tierra.
 - Este aparato deberá conectarse a tierra. En caso de cortocircuito eléctrico, la conexión a tierra reduce el riesgo de descarga eléctrica proporcionando un cable de escape para la corriente eléctrica.
 - Este electrodoméstico está dotado de un cable con cable de conexión a tierra y enchufe de conexión a tierra.
 - El enchufe debe estar conectado a una toma de corriente correctamente instalada y conectada a tierra.
 - Consulte a un electricista o técnico si no ha comprendido por completo las instrucciones de conexión a tierra o si tiene dudas acerca de si el aparato está correctamente conectado a tierra.
 - Si necesita utilizar un cable alargador, utilice únicamente uno de 3 cables.
1. Se proporciona un cable de alimentación corto para reducir los riesgos de enganche o tropiezo con un cable más largo.
 2. Si se usa un cable largo o un cable alargador:
 - La clasificación eléctrica del cable o del cable alargador debería ser al menos del mismo nivel que la clasificación eléctrica del dispositivo.
 - El cable alargador debe ser de 3 cables con toma de tierra.
 - El cable largo debe colocarse de modo que no cuelgue sobre la encimera o sobre la mesa, para que los niños no puedan tirar de él o tropezarse con él involuntariamente.



Advertencias

1.3 Función del aparato

- Este aparato deberá ser utilizado para la cocción de alimentos en entornos domésticos. Cualquier otro uso se considera inapropiado. No se puede utilizar:
 - en cocinas para empleados, en tiendas, oficinas y otros ambientes de trabajo.
 - en granjas/establecimientos de agroturismo.
 - por parte de los huéspedes en hoteles, moteles y ambientes residenciales.
 - en establecimientos de tipo bed and breakfast.
- El aparato no ha sido concebido para funcionar con temporizadores externos o con sistemas de mando a distancia.

1.4 Placa de identificación

- La placa de identificación lleva los datos técnicos, el número de matrícula y el marcado. La placa de identificación no se debe quitar nunca.

1.5 Eliminación



Este aparato debe ser desechado separadamente de los otros residuos (Directivas 2002/95/CE, 2002/96/CE, 2003/108/CE). El producto no contiene sustancias en cantidades tales como para ser consideradas peligrosas para la salud y el medio ambiente, en conformidad con las directivas europeas actuales.



Tensión eléctrica Peligro de electrocución

- Desactivar la alimentación eléctrica general.
- Desconectar el cable de alimentación eléctrica de la instalación eléctrica.

Para desechar el aparato:

- Corte el cable de alimentación eléctrica y quítelo junto con la clavija (si la hubiera).
- Entregue el aparato al centro adecuado de reciclaje de residuos eléctricos y electrónicos, o bien devuélvalo al vendedor en el momento de la compra de un aparato equivalente, en razón de uno a uno.

Se precisa que para el embalaje del aparato se utilizan materiales no contaminantes y reciclables.

- Entregue los materiales del embalaje al centro de reciclaje adecuado.



Embalajes de plástico Peligro de asfixia

- No dejar sin vigilancia el embalaje ni partes del mismo.
- No permitir que los niños jueguen con las bolsas de plástico del embalaje.



1.6 Este manual de uso

Este manual de uso forma parte integrante del aparato y debe guardarse íntegro y al alcance del usuario durante todo el ciclo de vida del aparato.

- Antes de utilizar el aparato, leer detenidamente el presente manual de uso.

1.7 Cómo leer el manual de uso

Este manual de uso utiliza las siguientes convenciones de lectura:

Advertencias



Información general sobre este manual de uso sobre seguridad y para la eliminación final.

Descripción



Descripción del aparato y sus accesorios.

Uso



Información sobre el uso del aparato y de sus accesorios, consejos para la cocción.

Limpieza y mantenimiento



Información para limpiar correctamente el aparato y para su mantenimiento.

Instalación



Información para el técnico cualificado: Instalación, funcionamiento e inspección.



Advertencias de seguridad



Información



Sugerencia

1. Secuencia de instrucciones de uso.

- Instrucciones de uso individual.



Descripción

2 Descripción

2.1 Nombres de las partes del horno y de los accesorios

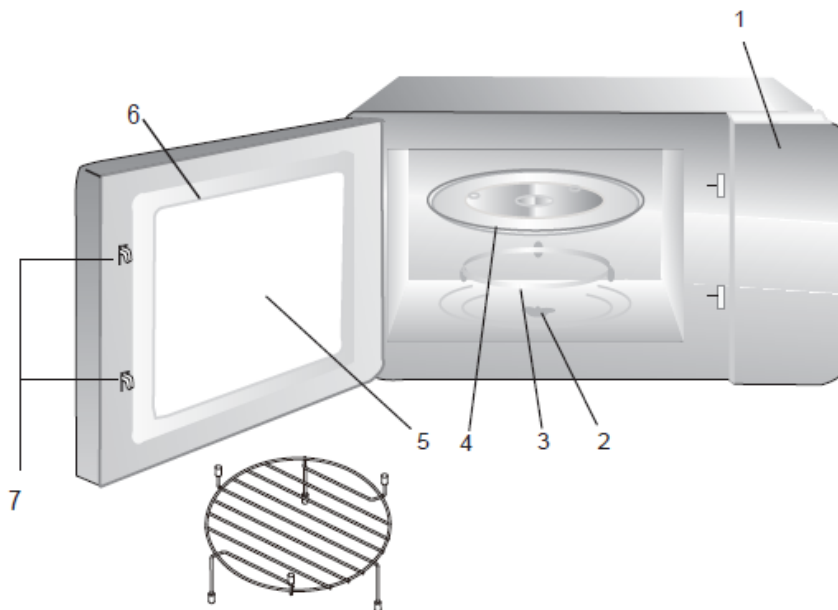

- 1 Panel de mandos
- 2 Hueco para el plato giratorio
- 3 Anillo de ensamblaje del plato giratorio
- 4 Plato giratorio de cristal
- 5 Ventana de observación
- 6 Ensamblaje de la puerta
- 7 Sistema de enclavamientos de seguridad
- 8 Rejilla de grill (No se puede utilizar con la función de microondas y se debe colocar sobre el plato giratorio de cristal)

2.2 Especificaciones

Modelo:	FMI025B3 FMI225BI
Tensión nominal:	230 V~ 50 Hz
Tensión de entrada máxima (microondas):	1450 W
Tensión de salida máxima (microondas):	900 W
Tensión de entrada máxima (grill):	1000 W
Capacidad del horno:	25L
Diámetro del plato giratorio:	315mm
Medidas exteriores (LxAnxAI):	595x401x 388mm
Peso neto:	19,5 kg aprox.



3 Uso

Retire el horno y todos los materiales del cartón y de la cavidad del horno.

El horno se presenta con los siguientes accesorios:

- Plato giratorio de cristal
- Anillo de ensamblaje del plato giratorio
- Manual de instrucciones

3.1 Instalación del plato giratorio

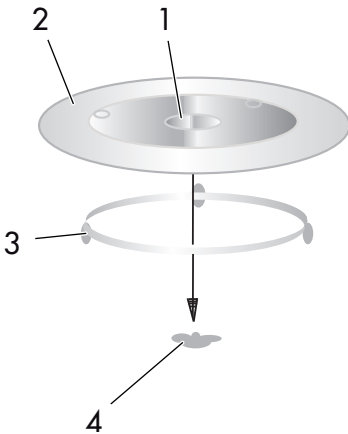

1. Núcleo (parte inferior)
2. Plato giratorio de cristal
3. Hueco para el plato giratorio
4. Anillo de ensamblaje del plato giratorio

- No coloque nunca el plato giratorio de cristal invertido. El plato giratorio de cristal nunca deberá estar limitado.
- Tanto el plato giratorio de cristal como el anillo de ensamblaje del plato giratorio deberán usarse siempre durante la cocción.
- Toda la comida y los recipientes de comida se colocan sobre el plato giratorio de cristal durante la cocción.

- Si el plato giratorio de cristal o el anillo de ensamblaje del plato giratorio se agrietan o se rompen, póngase en contacto con su servicio técnico autorizado más cercano.

3.2 Utensilios



Precaución

Riesgo de lesiones

Es peligroso que cualquier persona que no sea competente lleve a cabo operaciones técnicas o reparaciones que impliquen la retirada de la cobertura de protección contra la exposición a las microondas.

Vea las instrucciones en «Materiales que es posible utilizar en un horno microondas o Materiales que se deben evitar en un horno microondas». Puede haber ciertos utensilios no metálicos que no son seguros para su uso en hornos microondas. En caso de duda, puede probar el utensilio en cuestión siguiendo el siguiente procedimiento.

Prueba de utensilios:

1. Llene un recipiente apto para hornos microondas con 1 taza de agua fría (250 ml) y el utensilio en cuestión.
2. Caliente a la máxima potencia durante 1 minuto.
3. Toque con cuidado el utensilio. Si el utensilio está caliente, no lo utilice para cocinar en el horno microondas.
4. No caliente el utensilio durante más de 1 minuto.



3.3 Materiales que es posible utilizar en un horno microondas

Utensilios	Notas
Plato para dorar	Siga las instrucciones del fabricante. La parte baja del plato para dorar deberá estar al menos 5 mm por encima del plato giratorio. El uso incorrecto puede provocar la rotura del plato giratorio.
Vajilla	Solo para uso en hornos microondas. Siga las instrucciones del fabricante. No utilice platos agrietados o astillados.
Tarros de cristal	Retire siempre la tapa. Utilícelos solo para calentar la comida hasta que esté templada. La mayor parte de los tarros de cristal no son resistentes al calor y pueden romperse.
Recipientes de cristal	Solo recipientes de cristal resistentes al calor del horno. Asegúrese de que no tengan bordes metálicos. No utilice platos agrietados o astillados.
Bolsas para hornear	Siga las instrucciones del fabricante. No las cierre con cierres metálicos. Realice orificios para permitir la salida del vapor.
Platos y vasos de papel	Utilícelos solo para cocciones rápidas o para calentar. Controle el horno durante la cocción.
Servilletas de papel	Utilícelas para tapar la comida durante el recalentamiento y para absorber grasa. Utilícelas bajo supervisión solo para cocciones breves.
Papel de horno	Utilícelo para tapar, evitar salpicaduras o como envoltorio para cocer al vapor.
Plástico	Solo para uso en hornos microondas. Siga las instrucciones del fabricante. Deberá estar etiquetado como «apto para uso en horno microondas». Algunos recipientes de plástico se reblandecen cuando la comida se calienta. Las «bolsas de cocción» y las bolsas de plástico bien cerradas se deberán cortar, perforar o airear siguiendo las instrucciones del envase.
Film de plástico	Solo para uso en hornos microondas. Utilícelo para tapar la comida durante la cocción para retener la humedad. No permita que el film de plástico roce la comida.
Termómetros	Solo para uso en hornos microondas (termómetros para carne y caramelo).
Papel encerado	Utilícelo para tapar, evitar salpicaduras y mantener la humedad.



3.4 Materiales que se deben evitar en un horno microondas

Utensilios	Notas
Bandeja de aluminio	Puede provocar la formación de arcos eléctricos. Coloque la comida en un plato apto para horno microondas
Cartón para alimentos con asa metálica	Puede provocar la formación de arcos eléctricos. Coloque la comida en un plato apto para horno microondas.
Utensilios metálicos o con borde metálico	El metal aísla la comida de la energía de las microondas. El borde de metal puede provocar la formación de arcos eléctricos.
Cierres de alambre	Pueden provocar la formación de arcos eléctricos y provocar un incendio en el horno.
Bolsas de papel	Podrían incendiar el horno.
Espuma de plástico	La espuma de plástico puede derretirse o contaminar el líquido del interior si se expone a altas temperaturas.
Madera	Si se utiliza en el horno microondas, la madera se secará y puede partirse o astillarse

3.5 Instrucciones de funcionamiento

Este horno microondas utiliza un moderno control electrónico para ajustar los parámetros de cocción y satisfacer mejor sus necesidades de cocción.

Configuración del reloj

Cuando el horno microondas se conecta a la corriente eléctrica, la pantalla muestra «0:00» y la señal acústica suena una vez.

1. Pulse **Timer/Clock** dos veces; los números de las horas parpadearán.
2. Pulse «+» o «-» para ajustar los números de las horas; el valor introducido deberá estar en el intervalo 0-23.
3. Pulse **Timer/Clock**, los números del minutero parpadearán.

4. Pulse «+» o «-» para ajustar los números del minutero; el valor introducido deberá estar en el intervalo 0-59.
5. Pulse **Timer/Clock** para finalizar la configuración del reloj. «:» parpadeará, la configuración del reloj ha finalizado.



1. Si no se configura el reloj, no funcionará cuando se accione.
2. Durante el proceso de ajuste del reloj, si presiona **Stop/Clear**, el horno volverá al estado anterior automáticamente.



Cocción con microondas

1. Pulse la tecla **Micro/Grill/Combi** una vez y se mostrará «P100».
2. Pulse **Micro/Grill/Combi** varias veces o pulse «+» o «-» para seleccionar la potencia del microondas del 100 % al 10 %. «P100», «P80», «P50», «P30», «P10» se mostrarán en orden.
3. Pulse **Start/+30Sec./Confirm** para confirmar.
4. Pulse «+» o «-» para seleccionar el tiempo de cocción. (La configuración del horario deberá ser 0:05-95:00).
5. Pulse **Start/+30Sec./Confirm** para iniciar la cocción.



Los pasos de las cantidades para el tiempo de ajuste del interruptor codificador son los siguientes:

- 0-1 min: 5 segundos
- 1-5 min: 10 segundos
- 5-10 min: 30 segundos
- 10-30 min: 1 minuto
- 30-95 min: 5 minutos

Cuadro de potencia del microondas

Pantalla	Potencia del microondas
P100	100 %
P80	80 %
P50	50 %
P30	30 %
P10	10 %

Grill o Combi. Cocción

1. Pulse **Micro/Grill/Combi** una vez, la pantalla mostrará «P100», y pulse **Micro/Grill/Combi** varias veces o pulse «+» o «-» para seleccionar la potencia deseada, y se mostrarán «G», «C-1» o «C-2». A continuación, pulse de **Start/+30Sec./Confirm** nuevo para iniciar la cocción.



Si desea utilizar el 55 % de potencia del microondas y el 45 % de potencia del grill (C-1) para cocinar durante 10 minutos, puede programar el horno de la siguiente manera.

- Pulse **Micro/Grill/Combi** una vez cuando la pantalla muestre «P100».
- Continúe pulsando **Micro/Grill/Combi** hasta que la pantalla muestre «C-1».
- Pulse **Start/+30Sec./Confirm** para confirmar.
- Pulse «+» o «-» para ajustar el tiempo de cocción hasta que en el horno se muestre «10:00».
- Pulse **Start/+30Sec./Confirm** para iniciar la cocción.



Instrucciones de potencia de

Programa	Pantalla	Potencia del microondas	Potencia del grill
Grill	G	0 %	100 %
Combi.1	C-1	55 %	45 %
Combi.2	C-2	36 %	64 %

combinación:

Descongelación por peso

1. Pulse una vez **Weight/Time Defrost** y en la pantalla se mostrará «DEF1».
2. Pulse «+» o «-» para seleccionar el peso del alimento. El rango de peso es de 100-2000 g.
3. Pulse la tecla **Start/+30Sec./Confirm** para iniciar la descongelación.



Si transcurre la mitad del tiempo de descongelación, el horno emite dos pitidos, lo cual es normal. Para obtener un mejor resultado de descongelación, debe dar la vuelta a los alimentos, cerrar la puerta y pulsar **Start/+30Sec./Confirm** para continuar con la cocción. En caso de que no se realice ninguna operación, el horno continuará la cocción.

Descongelación por tiempo

1. Pulse dos veces **Weight/Time Defrost** y en la pantalla se mostrará «DEF2».
2. Pulse «+» o «-» para seleccionar el tiempo de cocción. El tiempo máximo es de 95 minutos.
3. Pulse la tecla **Start/+30Sec./Confirm** para iniciar la descongelación.

Cocción multifase

Es posible seleccionar un máximo de dos fases. Si una de las fases es de descongelación, deberá ponerse en la primera fase automáticamente. La señal acústica sonará una vez tras cada fase y comenzará la segunda fase.



El menú automático no se puede configurar como una de las opciones multifase.

Ejemplo: si desea descongelar los alimentos durante 5 minutos, cocínelos con una potencia del microondas del 80 % durante 7 minutos. Los pasos son los siguientes:

1. Pulse dos veces **Weight/Time Defrost** y en la pantalla se mostrará «DEF2».
2. Pulse «+» o «-» para ajustar el tiempo de descongelación en 5 minutos.
3. Pulse una vez **Micro/Grill/Combi** y en la pantalla se mostrará «P100».
4. Pulse «+» o «-» para seleccionar la potencia del microondas hasta que se muestre «P80».
5. Pulse **Start/+30Sec./Confirm** para confirmar, la pantalla mostrará «P80».
6. Pulse «+» o «-» para ajustar el tiempo de cocción en 7 minutos.
7. Pulse **Start/+30Sec./Confirm** para iniciar la cocción.



Temporizador de cocina

1. Pulse una vez **Timer/Clock** y en la pantalla se mostrará «00:00».
2. Pulse «+» o «-» para introducir la hora correcta. (El tiempo máximo de cocción es de 95 minutos).
3. Pulse **Start/+30Sec./Confirm** para confirmar la configuración. Se encenderá el indicador del temporizador.
4. Cuando se alcance el tiempo de cocción, se apagará el indicador del temporizador. La señal acústica sonará 5 veces. Si el reloj ha sido configurado (sistema horario de 24 horas), en la pantalla se mostrará la hora actual.



El tiempo de cocina es diferente al sistema horario de 24 horas. El temporizador de cocina es un temporizador.

Menú automático

1. En modo espera, pulse «+» para seleccionar el menú de «A-1» a «A-8».
2. Pulse **Start/+30Sec./Confirm** para confirmar el menú elegido.
3. Pulse «+» o «-» para seleccionar el peso del alimento.
4. Pulse **Start/+30Sec./Confirm** para iniciar la cocción.
5. Cuando finalice la cocción, la señal acústica sonará cinco veces. La pantalla muestra «0:00». Si se ha configurado la hora, se mostrará la hora actual.

El procedimiento de menú automático:

Menú	Peso	Pantalla
A-1 PIZZA	200 g	200
	400 g	400
A-2 CARNE	250 g	250
	350 g	350
	450 g	450
A-3 VERDURAS	200 g	200
	300 g	300
	400 g	400
A-4 PASTA	50 g (con 450 ml de agua fría)	50
	100 g (con 800 ml de agua fría)	100
A-5 PATATA	200 g	200
	400 g	400
	600 g	600
A-6 PESCADO	250 g	250
	350 g	350
	450 g	450
A-7 BEBIDAS	1 taza (120 ml)	1
	2 tazas (240 ml)	2
	3 tazas (360 ml)	3
A-8 PALOMITAS	50 g	50
	100 g	100



Cocción rápida

1. En modo espera, pulse la tecla **Start/+30Sec./Confirm** para cocinar al 100 % del nivel de potencia durante 30 segundos. Cada vez que se pulsa la misma tecla el tiempo aumenta 30 segundos. El tiempo máximo de cocción es de 95 minutos.
2. Durante la cocción por microondas, con grill, combinada y durante el proceso de descongelación por tiempo, pulse **Start/+30Sec./Confirm** para aumentar el tiempo de cocción.
3. En modo espera, pulse «-» para configurar el tiempo de cocción con el 100 % de potencia del microondas y, después, pulse **Start/+30Sec./Confirm** para iniciar la cocción.



En los estados de menú automático y descongelación por peso, el tiempo de cocción no se puede aumentar pulsando

Start/+30Sec./Confirm

Función de bloqueo para niños

1. Bloqueo: En modo espera, pulse **Stop/Clear** durante 3 segundos; sonará un pitido largo que avisa de la activación del bloqueo para niños y se mostrará la hora actual si se ha configurado; de lo contrario, la pantalla mostrará «**---**».
2. Desbloqueo: En modo de bloqueo, pulse **Stop/Clear** durante 3 segundos, sonará un pitido largo que avisa del desbloqueo.

Función de información

1. En estados de cocción de microondas o grill y combinación. Pulse **Micro/Grill/Combi** la potencia actual y se mostrará durante 2-3 segundos.
2. Durante el estado de cocción, pulse **Timer/Clock** para comprobar la hora actual. Se mostrará durante 2-3 segundos.

Especificaciones

1. **Start/+30Sec./Confirm** se debe pulsar para continuar la cocción si se abre la puerta durante la cocción.
2. Una vez establecido el programa de cocción, no se pulsa **Start/+30Sec./Confirm** durante 1 minuto. Se mostrará el tiempo actual. Se cancelará el ajuste.
3. La señal acústica suena una vez al pulsar de manera eficaz; si no se pulsa de manera eficaz, no habrá respuesta.



Uso

Resolución de problemas

Normal

El horno microondas interfiere con la señal de TV.	La señal de radio y TV puede sufrir interferencias mientras el horno microondas está en funcionamiento. Es parecida a la interferencia de otros pequeños electrodomésticos, como batidoras, aspiradoras y ventiladores eléctricos. Es normal.
Atenuación de la luz	Cuando el horno microondas cocina a baja potencia, la luz del horno puede atenuarse. Es normal.
Acumulación de vapor en el horno, las aberturas de ventilación expulsan aire caliente	Durante la cocción puede salir vapor de la comida. La mayor parte saldrá por las aberturas de ventilación. Pero en parte puede acumularse en un lugar fresco, como la puerta del horno. Es normal.
El horno se pone en funcionamiento sin comida en su interior.	Está prohibido poner en funcionamiento el aparato sin comida en su interior. Es muy peligroso.

Problema	Posible causa	Solución
El horno no puede ponerse en marcha.	(1) El cable no está enchufado correctamente.	Desenchúfelo. Luego enchúfelo nuevamente pasados 10 segundos.
	(2) Activación de cortacircuito o fusible.	Sustituya el fusible o resetee el cortacircuito (reparado por personal profesional de nuestra empresa).
	(3) Problema con el enchufe.	Pruebe el enchufe con otros aparatos eléctricos.
El horno no calienta.	(4) La puerta no está bien cerrada.	Cierre bien la puerta.



De acuerdo con la Directiva de Residuos de Aparatos Eléctricos y Electrónicos (RAEE), los RAEE deberán ser recogidos y tratados por separado. Si en el futuro necesita desechar este aparato, **NO** lo deseche junto con los residuos domésticos. Deséchelo en los puntos de recogida de RAEE disponibles.



4 Limpieza

Asegúrese de desconectar el aparato de la fuente de alimentación.

1. Limpie la cavidad del horno después del uso con un paño ligeramente húmedo.
2. Limpie los accesorios de forma habitual con agua jabonosa.
3. El marco de la puerta, la junta y las partes cercanas deberán limpiarse con cuidado utilizando un paño húmedo cuando estén sucias.
4. No utilice limpiadores abrasivos o rascadores de metal afilado para limpiar el cristal de la puerta del horno, ya que pueden arañar la superficie y provocar la rotura del cristal.
5. Consejo de limpieza. Para facilitar la limpieza de las paredes de la cavidad que pueden estar en contacto con la comida cocinada: Coloque la mitad de un limón en un cuenco, añada 300 ml de agua y caliente a la máxima potencia durante 10 minutos. Limpie el horno con un paño seco y suave.



5 Instalación

1. Este aparato solo es para uso doméstico.
2. Este horno solo está destinado para su uso como electrodoméstico integrado. No está destinado para su uso en encimeras o dentro de armarios.
3. Siga las instrucciones especiales de instalación.
4. El aparato se puede instalar en un armario de pared de 60 cm de ancho.
5. El enchufe solo se puede introducir en una toma de corriente con conexión a tierra adecuada.
6. La tensión de red debe corresponderse con la tensión especificada en la placa de datos.
7. Únicamente un electricista cualificado deberá instalar el enchufe y sustituir el cable de conexión. Si tras la instalación no se puede acceder al enchufe, deberá haber un dispositivo de desconexión de todos los polos en el lado de la instalación con una distancia entre contactos de al menos 3 mm.
8. No se deberán usar adaptadores, enchufes múltiples o cables alargadores. La sobrecarga puede provocar un incendio

9. El armario utilizado no debe contar con una pared posterior detrás del aparato. Se debe mantener un espacio entre la pared y la base de la unidad anterior. Altura mínima de instalación: 85 cm. No cubra las ranuras de ventilación ni los orificios de succión.



Nota:

No apriete o doble el cable de alimentación.



Temperaturas elevadas dentro del horno después de su uso
Peligro de quemaduras

- La superficie accesible puede calentarse durante el funcionamiento.



Mueble empotrado

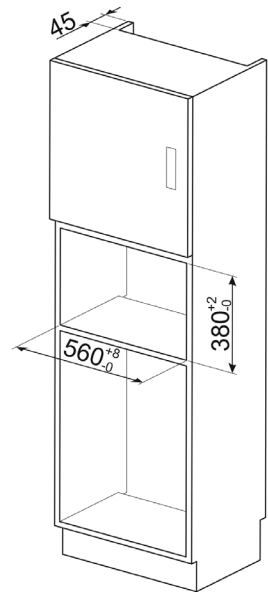
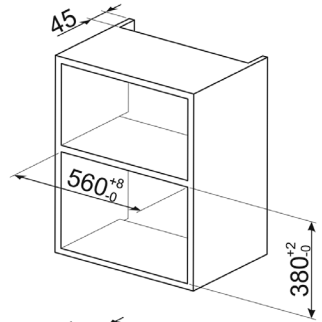
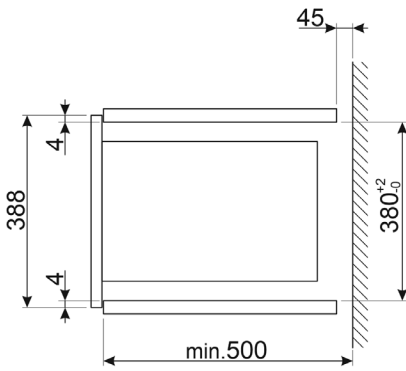
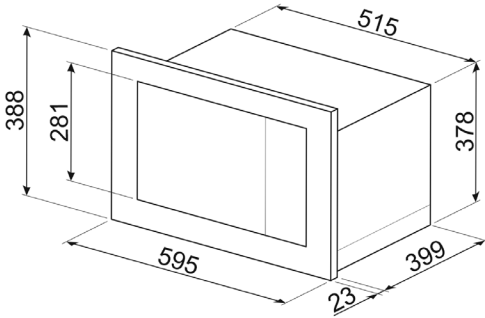



Instalación

Preparar el armario

1. Lea las instrucciones en la PLANTILLA INFERIOR DEL ARMARIO, coloque la plantilla en el plano inferior del armario.

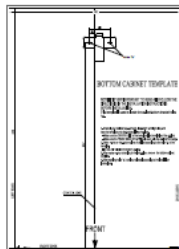
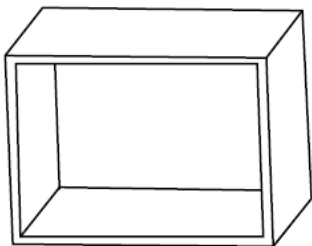

2. Haga las marcas en el plano inferior del armario de acuerdo con las marcas «a» de la plantilla

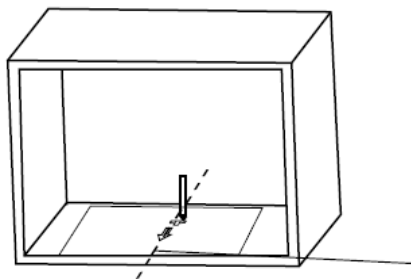

3. Retire la plantilla inferior del armario y fije el lugar de montaje con un tornillo.

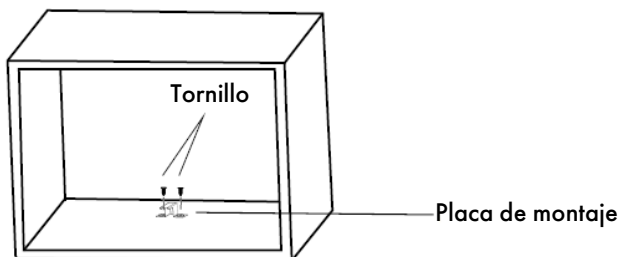



Instalar el horno

4. Instale el horno en el armario

- Asegúrese de que la parte posterior del horno esté bloqueada por la placa de montaje.
- No apriete o doble el cable de alimentación.

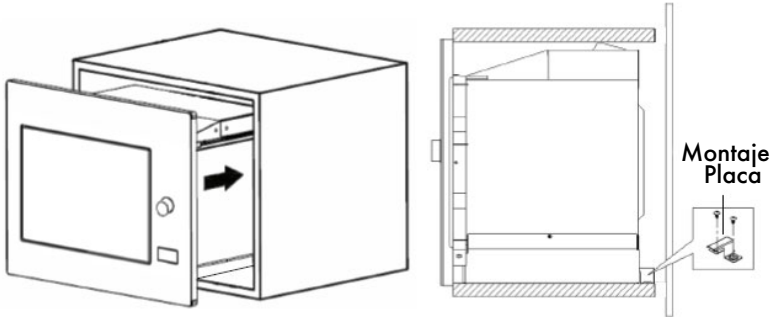

5. Abra la puerta, fije el horno en el armario con el tornillo, en el orificio de instalación. A continuación, fíjelo en la tapa de plástico del juego de acabado en el orificio de instalación.

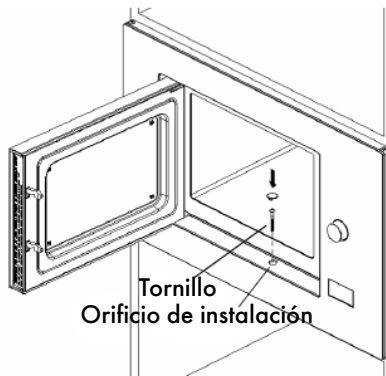



Índice

1 Instruções	136
1.1 Instruções gerais de segurança	136
1.2 Para reduzir o risco de lesões pessoais Instalação da ligação à terra	139
1.3 Finalidade do aparelho	140
1.4 Placa de identificação	140
1.5 Eliminação	140
1.6 Este manual de utilização	141
1.7 Como ler o manual do utilizador	141
2 Descrição	142
2.1 Nomes de Peças e Acessórios do Micro-ondas	142
2.2 Especificações	142
3 Utilização	143
3.1 Instalação do prato rotativo	143
3.2 Utensílios	143
3.3 Materiais que pode utilizar num micro-ondas	144
3.4 Materiais a evitar num micro-ondas	145
3.5 Instruções de funcionamento	145
4 Limpeza	151
5 Instalação	152

Aconselhamos-lhe a ler atentamente este manual, que contém todas as instruções para manter inalteradas as qualidades funcionais e estéticas do equipamento.

Para mais informações sobre o produto: www.smeg.com



1 Instruções

INSTRUÇÕES DE SEGURANÇA IMPORTANTES

POR FAVOR LEIA COM ATENÇÃO E GUARDE PARA UTILIZAÇÃO FUTURA.

1.1 Instruções gerais de segurança

Para reduzir o risco de incêndio, choques elétricos, ferimentos ou exposição a energia excessiva do micro-ondas ao utilizar o aparelho, siga instruções básicas, como por exemplo:

- Leia e siga as especificações: «PRECAUÇÕES PARA EVITAR POSSÍVEL EXPOSIÇÃO A ENERGIA EXCESSIVA DO MICRO-ONDAS».
- Este equipamento pode ser utilizado por crianças com uma idade igual ou superior a 8 anos e por pessoas com capacidades físicas, sensoriais ou mentais reduzidas ou falta de experiência e conhecimento, se estas forem supervisionadas ou instruídas relativamente à utilização do equipamento de forma segura e se compreenderem os perigos envolvidos. As crianças não devem brincar com o aparelho. As operações de limpeza e manutenção não devem ser realizadas por crianças, a não ser que tenham mais de 8 anos e sejam supervisionadas. Crianças com menos de 8 anos devem ser mantidas afastadas a não ser que sejam continuamente vigiadas.
- Mantenha o equipamento e o respetivo cabo fora do alcance de crianças com menos de 8 anos.
- Se o cabo do equipamento estiver danificado, deverá ser substituído pelo fabricante, pelo seu representante de serviço ou pessoas habilitadas para evitar riscos. (Para o aparelho com acessório tipo Y).
- AVISO: Certifique-se de que o aparelho está desligado antes de substituir a lâmpada para evitar a possibilidade de choques elétricos.
- AVISO: É perigoso para qualquer pessoa que não um técnico habilitado realizar qualquer operação de manutenção ou reparação que envolva a remoção de uma cobertura que protege contra a exposição à energia do micro-ondas.
- AVISO: Líquidos e outros alimentos não deverão ser aquecidos em recipientes vedados uma vez que poderão explodir.
- Ao manusear alimentos em recipientes de plástico ou de papel, tenha atenção ao micro-ondas devido à possibilidade de ignição.
- Utilize apenas utensílios adequados para utilização em micro-ondas.



- No caso de emissão de fumo, desligue o equipamento e mantenha a porta fechada para abafar possíveis chamas.
- O aquecimento de bebidas no micro-ondas poderá fazer com que surjam erupções posteriores, devendo, assim, ter cuidado ao manusear o recipiente.
- O conteúdo de biberões e de frascos de comida para bebé deverá ser agitado e a temperatura verificada antes do consumo, para evitar queimaduras.
- Ovos com casca e ovos cozidos inteiros não devem ser aquecidos no micro-ondas porque podem explodir, mesmo após o aquecimento do micro-ondas ter terminado.
- O micro-ondas deve ser limpo regularmente e qualquer resíduo de comida deve ser removido.
- Se não mantiver o micro-ondas numa condição limpa, a sua superfície poderá ficar deteriorada, o que poderá afetar de forma adversa o tempo de vida do equipamento e, possivelmente, resultar numa situação de perigo.
- Utilize apenas a sonda de temperatura recomendada para este micro-ondas. (Para fornos com possibilidade de utilização de uma sonda de temperatura).
- O micro-ondas deverá ser operado com a porta decorativa aberta (para micro-ondas com porta decorativa).
- Este equipamento destina-se a ser utilizado em aplicações domésticas e semelhantes, como:
 - áreas de cozinhas em lojas, escritórios e outros ambientes de trabalho;
 - por clientes em hotéis, motéis e outras ambientes residenciais;
 - quintas;
 - ambientes estilo «bed and breakfast».
- O micro-ondas destina-se a aquecer alimentos e bebidas. A secagem de alimentos ou roupas e o aquecimento de bolsas de água quente, pantufas, esponjas, panos húmidos e semelhantes podem comportar um risco de lesões, ignição ou incêndio.
- Recipientes metálicos para alimentos e bebidas não são permitidos ao cozinhar no micro-ondas.
- O aparelho não deve ser limpo com um limpador a vapor.
- Deve-se ter o cuidado de não deslocar o prato rotativo ao retirar os recipientes do aparelho. (Para aparelhos fixos e aparelhos embutidos que sejam utilizados a uma altura igual ou superior a 900 mm acima do chão e tenham pratos rotativos removíveis. Porém, isto não é aplicável a aparelhos com porta basculante inferior horizontal).
- O forno de micro-ondas destina-



Instruções

se a ser utilizado embutido.

- Não deverá ser utilizado um dispositivo de limpeza a vapor.
- A superfície de um armário de arrumação poderá aquecer.
- AVISO: O equipamento e respetivos acessórios ficam quentes durante a utilização. Deverá ter cuidado para evitar tocar nos elementos de aquecimento. Crianças com menos de 8 anos devem ser mantidas afastadas a não ser que sejam continuamente vigiadas.
- Durante a utilização o equipamento fica quente. Deverá ter cuidado para evitar tocar nos elementos de aquecimento no interior do micro-ondas.
- AVISO: Os acessórios poderão ficar quentes durante a utilização. Crianças pequenas devem ser mantidas afastadas.
- O aparelho não deve ser instalado atrás de uma porta decorativa para evitar o sobreaquecimento. (Isto não é aplicável a aparelhos com porta decorativa).
- AVISO: Quando o aparelho funciona no modo combinado, as crianças só devem usar o forno sob a supervisão de um adulto devido às temperaturas geradas.
- Não utilize produtos de limpeza abrasivos ou raspadores de

metal afiados para limpar o vidro da porta do micro-ondas uma vez que podem riscar a superfície, o que poderá resultar em estilhaços do vidro.

LEIA COM ATENÇÃO E GUARDE PARA CONSULTA FUTURA

PRECAUÇÕES PARA EVITAR POSSÍVEL EXPOSIÇÃO A ENERGIA EXCESSIVA DO MICRO-ONDAS

- Não tente colocar este micro-ondas em funcionamento com a porta aberta, uma vez que poderá resultar numa exposição nociva à energia do micro-ondas. É importante não quebrar ou desrespeitar os mecanismos de segurança.
- Não coloque nenhum objeto entre a parte dianteira do micro-ondas e a porta ou irá deixar fuligem ou resíduos de produtos de limpeza acumular nas superfícies vedantes.
- AVISO: Se a porta ou vedantes da porta estiverem danificados, o micro-ondas não deverá ser utilizado até ter sido reparado por uma pessoa habilitada.

ADENDA

- Se o aparelho não for mantido em boas condições de limpeza, a sua superfície poderá degradar-se e afetar o tempo de vida do aparelho e conduzir a uma situação perigosa.



1.2 Para reduzir o risco de lesões pessoais Instalação da ligação à terra



Tensão elétrica Perigo de eletrocussão

- Risco de choque elétrico. O toque em alguns componentes internos pode causar lesões graves ou morte. Não desmonte este aparelho.
- Perigo de choque elétrico.
- Uma utilização inadequada da ligação à terra poderá resultar em choque elétrico.
- Não ligue a uma tomada até o equipamento estar corretamente instalado e ligado à terra.
- Este equipamento deverá ser ligado à terra. Em caso de curto-circuito elétrico, a ligação à terra reduz o risco de choque elétrico, fornecendo um cabo de escape para a corrente elétrica.
- Este aparelho está equipado com um cabo com um fio de terra e uma tomada com ligação à terra.
- A tomada deve estar ligada a uma saída que esteja corretamente instalada e ligada à terra.
- Consulte um electricista ou técnico qualificado se não compreender totalmente as instruções de ligação à terra ou se permanecerem dúvidas relativamente à ligação à terra do aparelho.
- Se for necessário utilizar um cabo de extensão, utilize apenas um cabo de extensão de 3 fios.

1. É fornecido um cabo de alimentação curto para reduzir riscos de ficar preso ou tropeçar num cabo mais longo.
2. Se for utilizado um cabo mais longo ou um cabo de extensão:
 - A tensão elétrica indicada do cabo ou extensão deverá ser, pelo menos, igual à tensão elétrica do aparelho.
 - O cabo de extensão deverá ser um cabo de 3 fios com ligação à terra.
 - O cabo comprido deve ser instalado de forma a não ficar pendurado na bancada ou mesa, de onde as crianças podem puxá-lo ou tropeçar sobre o mesmo.



Instruções

1.3 Finalidade do aparelho

- Este aparelho destina-se à cozedura de alimentos em ambiente doméstico. Qualquer outra utilização é considerada imprópria. Não pode ser utilizado:
 - em cozinhas para funcionários da empresa, lojas, escritórios e outros ambientes de trabalho;
 - em estabelecimentos rurais/casas de turismo rural;
 - por clientes em hotéis, motéis e outras ambientes residenciais;
 - em alojamentos com regime de pequeno-almoço.
- O aparelho não foi concebido para funcionar com temporizadores externos ou com sistemas de comando remoto.

1.4 Placa de identificação

- A chapa de características contém os dados técnicos, o número de série e a marca do aparelho. Não retire a chapa de características por qualquer motivo.

1.5 Eliminação



Este aparelho deve ser eliminado separadamente dos outros resíduos (Diretivas 2002/95/EC, 2002/96/EC, 2003/108/EC). Este aparelho não contém substâncias em quantidades tais que possam ser consideradas perigosas para a saúde e para o ambiente, em conformidade com as diretivas europeias em vigor.



Tensão elétrica

Perigo de eletrocussão

- Desligue a alimentação elétrica.
- Extraia o cabo de alimentação eléctrica da instalação eléctrica.

Para eliminar o aparelho:

- Corte o cabo de alimentação eléctrica e retire-o juntamente com a ficha (se presente).
- Entregue o aparelho aos centros adequados de recolha seletiva de resíduos eléctricos e eletrónicos, ou devolva o aparelho ao revendedor no momento da compra de um aparelho equivalente, na razão de um para um.

Os nossos aparelhos são embalados em materiais não poluentes e recicláveis.

- Entregue os materiais de embalagem aos centros apropriados de reciclagem.



Embalagem de plástico

Perigo de asfixia

- Não deixe a embalagem ou partes da mesma sem vigilância.
- Não permita que as crianças brinquem com os sacos de plástico da embalagem.



1.6 Este manual de utilização

Este manual de utilização é parte integrante do aparelho e por isso deve ser conservado íntegro e ao alcance do utilizador durante todo o ciclo de vida do aparelho.

- Antes de usar o aparelho leia atentamente este manual de utilização.

1.7 Como ler o manual do utilizador

Este manual utiliza as seguintes convenções de leitura:

Instruções



Informações gerais sobre este manual de utilização, a segurança e a eliminação final.

Descrição



Descrição do aparelho e dos seus acessórios.

Utilização



Informações sobre a utilização do aparelho e dos seus acessórios, conselhos de cozedura.

Limpeza e manutenção



Informações para a limpeza e manutenção adequadas do aparelho.

Instalação



Informação para o técnico qualificado: instalação, funcionamento e inspeção.



Advertências de segurança



Informação



Sugestão

1. Sequência de instruções de utilização.

- Instruções de utilização individual.



2 Descrição

2.1 Nomes de Peças e Acessórios do Micro-ondas

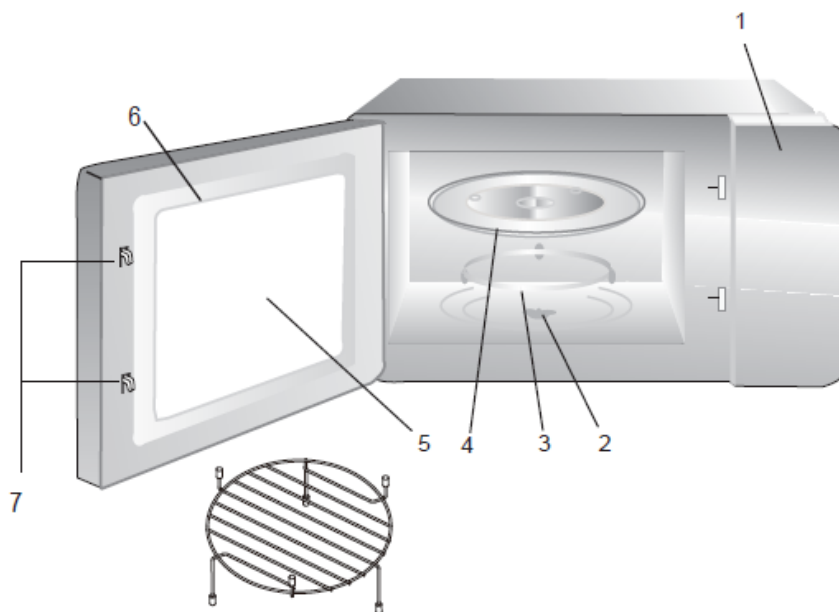

- 1 Painel de controlo
- 2 Eixo do prato rotativo
- 3 Conjunto do aro do prato rotativo
- 4 Prato rotativo de vidro
- 5 Janela de visualização
- 6 Armação da porta
- 7 Sistema de bloqueio de segurança
- 8 Rack do grill (não deve ser utilizado na função de micro-ondas e deve ser colocado no prato rotativo de vidro)

2.2 Especificações

Modelo:	FM1025B3 FM1225BI
Tensão nominal:	230V~50Hz
Potência de entrada nominal (micro-ondas):	1450W
Potência de saída nominal (micro-ondas):	900W
Potência de entrada nominal (Grill):	1000W
Capacidade do micro-ondas:	25L
Diâmetro do prato:	315mm
Dimensões exteriores (CxLxA):	595x401x 388mm
Peso líquido:	Aprox. 19,5 kg



3 Utilização

Remova o micro-ondas e todos os materiais do cartão e da cavidade do micro-ondas. O seu micro-ondas é fornecido com os seguintes acessórios:

- Prato rotativo de vidro
- Conjunto do aro do prato rotativo
- Manual de instruções

3.1 Instalação do prato rotativo

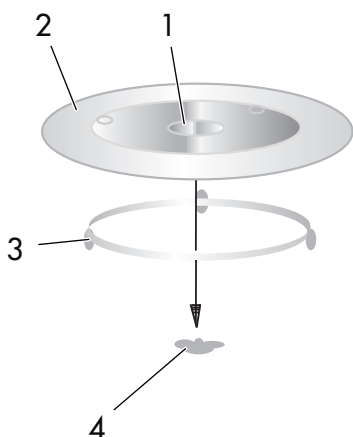

1. Cubo (parte inferior)
 2. Prato rotativo de vidro
 3. Eixo do prato rotativo
 4. Conjunto do aro do prato rotativo
- Nunca coloque o prato rotativo de vidro na posição invertida. O tabuleiro de vidro nunca deve ser limitado.
 - Tanto o prato rotativo de vidro como o conjunto do aro do prato rotativo devem ser sempre utilizados ao cozinhar.
 - Todos os alimentos e recipientes de alimentos devem ser sempre colocados no prato rotativo de vidro ao cozinhar.

- Se o prato rotativo em vidro ou o conjunto do aro do prato rotativo estalar ou se partir, contacte o centro de reparação autorizado mais próximo de si.

3.2 Utensílios



Cuidado

Perigo de ferimentos pessoais

É perigoso para qualquer pessoa que não um técnico habilitado realizar qualquer operação de manutenção ou reparação que envolva a remoção de uma cobertura que protege contra a exposição à energia do micro-ondas.

Veja as instruções em «Materiais que pode utilizar no micro-ondas ou a evitar no micro-ondas». Poderão existir alguns utensílios não metálicos que, por motivos de segurança, não deverão ser utilizados no micro-ondas. Em caso de dúvida, poderá testar o utensílio em questão seguindo o procedimento abaixo.

Teste de utensílio:

1. Encha um recipiente que pode ser utilizado no micro-ondas com 1 copo de água fria (250 ml) juntamente com o utensílio em questão.
2. Cozinhe na potência máxima durante 1 minuto.
3. Toque com cuidado no utensílio. Se o utensílio vazio estiver quente, não o utilize no micro-ondas.
4. Não exceda o tempo de cozedura de 1 minuto.



Utilização

3.3 Materiais que pode utilizar num micro-ondas

Utensílios	Observações
Prato tostador	Siga as instruções do fabricante. O fundo do prato tostador deverá ficar, pelo menos, 5 mm acima do prato rotativo. Uma utilização incorreta poderá fazer com que o prato rotativo se parta.
Loiça	Apenas a que puder ser utilizada no micro-ondas. Siga as instruções do fabricante. Não utilize pratos rachados ou lascados.
Jarros de vidro	Remova sempre a tampa. Utilize apenas para aquecer alimentos até à temperatura morna. A maior parte dos jarros de vidro não são resistentes ao calor e podem partir-se.
Loiça de vidro	Apenas loiça de vidro resistente ao calor. Certifique-se de que não há acabamentos metálicos. Não utilize pratos rachados ou lascados.
Sacos para cozinhar no micro-ondas	Siga as instruções do fabricante. Não feche com um atilho metálico. Faça cortes para deixar o vapor sair.
Pratos e copos de papel	Utilize apenas para cozinhar/aquecer durante pouco tempo. Não deixe o micro-ondas sem vigilância durante a cozedura.
Papel absorvente	Utilize para tapar os alimentos ao aquecer novamente e absorver gordura. Utilize com supervisão apenas durante um curto período de tempo.
Papel vegetal	Utilize como cobertura para evitar salpicos ou como embrulho para cozinhar a vapor.
Plástico	Apenas a que puder ser utilizada no micro-ondas. Siga as instruções do fabricante. Deverá apresentar a etiqueta «Pode ser utilizado no micro-ondas». Alguns recipientes de plástico amolecem à medida que os alimentos aquecem no seu interior. Os «sacos para cozinhar» e os sacos de plástico fechados devem ser cortados, perfurados ou ventilados, conforme indicado na embalagem.
Película de plástico	Apenas a que puder ser utilizada no micro-ondas. Utilize para tapar alimentos durante a cozedura para reter a humidade. Não deixe a película de plástico tocar nos alimentos.
Termómetros	Apenas os que puderem ser utilizados no micro-ondas (termómetros para carne e doces).
Papel de cera	Utilize como cobertura para evitar salpicos e reter a humidade.



3.4 Materiais a evitar num micro-ondas

Utensílios	Observações
Tabuleiro de alumínio	Poderá causar um arco elétrico. Transfira os alimentos para um prato que possa ser utilizado no micro-ondas
Cartão para alimentos com pega de metal	Poderá causar um arco elétrico. Transfira os alimentos para um prato que possa ser utilizado no micro-ondas.
Utensílios metálicos ou revestidos a metal	O metal protege os alimentos da energia do micro-ondas. O revestimento metálico poderá causar um arco elétrico.
Anilhas metálicas	Poderá causar um arco elétrico e poderá provocar um incêndio no micro-ondas.
Sacos de papel	Podem causar incêndio no micro-ondas.
Espuma de plástico	A espuma de plástico poderá derreter ou contaminar o líquido no interior quando exposta a temperaturas elevadas.
Madeira	A madeira vai secar quando for utilizada num micro-ondas e poderá partir-se ou rachar

3.5 Instruções de funcionamento

Este micro-ondas utiliza um controlo eletrónico moderno para ajustar os parâmetros de cozedura para se adequar melhor às suas necessidades de cozedura.

Ajuste do relógio

Quando o forno de micro-ondas for ligado à alimentação elétrica, exibirá «0:00» e a campainha soará uma vez.

1. Prima **Timer/Clock** duas vezes, os números da hora piscarão.
2. Prima «+» ou «-» para ajustar os números da hora, a hora introduzida deverá encontrar-se dentro de 0 a 23.
3. Prima **Timer/Clock**, os números dos minutos piscarão.
4. Prima «+» ou «-» para ajustar os números dos minutos, os minutos

introduzidos deverão encontrar-se dentro de 0 a 59.

5. Prima **Timer/Clock** para concluir o ajuste do relógio. «:» piscará, a configuração do relógio foi concluída.



1. Se o relógio não for configurado, não vai funcionar quando for ligado à corrente elétrica.
2. Durante o processo de ajuste do relógio, se premir **Stop/Clear**, o micro-ondas voltará ao estado anterior automaticamente.



Utilização

Cozinhar no micro-ondas

1. Prima **Micro/Grill/Combi** uma vez, e será apresentado «P100».
2. Prima **Micro/Grill/Combi** quatro vezes ou prima «+» ou «-» para seleccionar a potência do micro-ondas de 100% a 10%. «P100», «P80», «P50», «P30», «P10» serão exibidos em ordem.
3. Prima **Start/+30Sec./Confirm** para confirmar.
4. Prima «+» ou «-» para ajustar o tempo de cozedura. (A configuração de tempo deverá ser 0:05 - 95:00).
5. Prima **Start/+30Sec./Confirm** para começar a cozedura.



Os intervalos do período de ajuste do comutador de codificação são os seguintes:

- 0-1 min: 5 segundos
- 1-5 min: 10 segundos
- 5-10 min: 30 segundos
- 10-30 min: 1 minuto
- 30-95 min: 5 minutos

Tabela de potência do micro-ondas

Ecrã	Potência do micro-ondas
P100	100%
P80	80%
P50	50%
P30	30%
P10	10%

Grill ou Combi. Cozedura

1. Prima **Micro/Grill/Combi** uma vez, o ecrã exibirá «P100» e prima **Micro/Grill/Combi** várias vezes ou prima «+» ou «-» para escolher a potência pretendida e «G», «C-1» ou «C-2» serão exibidos. Em seguida, prima **Start/+30Sec./Confirm** novamente para começar a cozedura.



Se quiser utilizar 55% da potência do micro-ondas e 45% de potência do grill (C-1) para cozinhar por 10 minutos, pode fazer o forno funcionar da seguinte maneira:

- Prima **Micro/Grill/Combi** uma vez, o ecrã exibirá «P100».
- Continue a pressionar **Micro/Grill/Combi** até que o ecrã exiba «C-1».
- Prima **Start/+30Sec./Confirm** para confirmar.
- Prima «+» ou «-» para ajustar o tempo de cozedura até que o forno exiba «10:00».
- Prima **Start/+30Sec./Confirm** para começar a cozedura.



Instruções de potência combinada:

Programa	Ecrã	Potência do micro-ondas	Potência do Grill
Grill	G	0%	100%
Combi.1	C-1	55%	45%
Combi.2	C-2	36%	64%

Descongelamento por peso

1. Prima **Weight/Time Defrost** uma vez, o ecrã exibirá «dEF1».
2. Prima «+» ou «-» para selecionar o peso do alimento. A faixa de peso é de 100-2000 g.
3. Prima a tecla **Start/+30Sec./Confirm** para começar a descongelação.



Após passar a metade do tempo de descongelar, a campainha do forno soará duas vezes, o que é normal. Para obter um melhor efeito ao descongelar os alimentos, deve virar os alimentos, fechar a porta e depois premir **Start/+30Sec./Confirm** para continuar a cozedura. Se não houver qualquer operação, o forno continuará a cozinhar.

Descongelamento por tempo

1. Prima **Weight/Time Defrost** duas vezes, o ecrã exibirá «dEF2».
2. Prima «+» ou «-» para ajustar o tempo de cozedura. O tempo máximo é 95 minutos.
3. Prima a tecla **Start/+30Sec./Confirm** para começar a descongelação.

Cozedura multifases

Podem ser configuradas no máximo duas fases. Se uma das fases for o descongelamento, deverá ser colocado na primeira fase automaticamente. O sinal sonoro será emitido uma vez após cada fase e a fase seguinte será iniciada.



O menu auto não pode ser definido como parte das várias fases.

Exemplo: se pretender descongelar alimentos por 5 minutos, para cozinhar deverá selecionar a energia do micro-ondas 80% durante 7 minutos. As etapas são as seguintes:

1. Prima **Weight/Time Defrost** duas vezes, o ecrã exibirá «dEF2».
2. Prima «+» ou «-» para ajustar o tempo de descongelação de 5 minutos.
3. Prima **Micro/Grill/Combi** uma vez, o ecrã exibirá «P100».
4. Prima «+» ou «-» para escolher a potência do micro-ondas até que seja exibido «P80».
5. Prima **Start/+30Sec./Confirm** para confirmar, o ecrã exibirá «P80».
6. Prima «+» ou «-» para ajustar o tempo de cozedura de 7 minutos.
7. Prima **Start/+30Sec./Confirm** para começar a cozedura.



Utilização

Kitchen Timer (temporizador de cozinha)

1. Prima **Timer/Clock** uma vez, o ecrã exibirá «00:00».
2. Prima «+» ou «-» para introduzir a hora correta. (O tempo de cozedura máximo é 95 minutos).
3. Prima **Start/+30Sec./Confirm** para confirmar a definição. O indicador do temporizador acender-se-á.
4. Quando é atingido o final do tempo de cozedura, o indicador do temporizador apaga-se. A campainha soará 5 vezes. Se o relógio tiver sido ajustado (sistema de 24 horas), o ecrã exibirá a hora atual.



O tempo de cozedura é diferente do sistema de 24 horas. O Kitchen Timer é um temporizador.

Menu auto

1. No estado de espera, prima «+» para escolher o menu de «A-1» a «A-8».
2. Prima **Start/+30Sec./Confirm** para confirmar o menu que escolheu.
3. Prima «+» ou «-» para escolher o peso do alimento.
4. Prima **Start/+30Sec./Confirm** para começar a cozedura.
5. Após a cozedura terminar, o sinal sonoro soará cinco vezes. O ecrã apresenta «0:00». Se a hora foi definida, a hora atual será apresentada.

O procedimento de menu automático:

Menu	Peso	Ecrã
A-1 PIZZA	200 g	200
	400 g	400
A-2 CARNE	250 g	250
	350 g	350
	450 g	450
A-3 LEGUMES	200 g	200
	300 g	300
	400 g	400
A-4 MASSAS	50 g (com 450 ml de água fria)	50
	100 g (com 800 ml de água fria)	100
A-5 BATATAS	200 g	200
	400 g	400
	600 g	600
A-6 PEIXE	250 g	250
	350 g	350
	450 g	450
A-7 BEBIDAS	1 copo (120 ml)	1
	2 copos (240 ml)	2
	3 copos (360 ml)	3
A-8 PIPOCAS	50 g	50
	100 g	100



Cozedura rápida

1. No estado de espera, prima a tecla **Start/+30Sec./Confirm** para cozinhar com o nível de potência a 100% durante 30 segundos. Cada pressão no mesmo botão pode aumentar 30 segundos. O tempo de cozedura máximo é 95 minutos.
2. Durante a cozedura por micro-ondas, grill, cozedura combinada e o processo de descongelação por tempo, prima **Start/+30Sec./Confirm** para aumentar o tempo de cozedura.
3. Em estado de espera, prima «-» para definir o tempo de cozedura com 100% de potência do micro-ondas, depois prima **Start/+30Sec./Confirm** para iniciar a cozedura.



Nos estados do menu automático e descongelamento por peso, o tempo de cozedura não pode ser aumentado premindo

Start/+30Sec./Confirm

Função de bloqueio para crianças

1. Bloquear: No estado de espera, prima **Stop/Clear** por 3 segundos, soará um longo bipe para indicar a entrada no estado de bloqueio para crianças e a hora atual será exibida se a hora tiver sido definida, caso contrário, o ecrã exibirá «**---**».
2. Sair do bloqueio: No estado de bloqueio, prima **Stop/Clear** durante 3 segundos; será emitido um sinal sonoro longo para indicar que o bloqueio foi desativado.

Função de informação

1. Nos estados de cozedura de micro-ondas ou grill e combinada. Prima **Micro/Grill/Combi** a potência atual será exibida durante 2-3 segundos.
2. Durante o estado de cozedura, prima **Timer/Clock** para verificar a hora atual. Será exibida durante 2-3 segundos.

Especificações

1. **Start/+30Sec./Confirm** deve ser premida para continuar a cozedura se a porta for aberta durante o período de cozedura.
2. Quando o programa de cozedura tiver sido definido, **Start/+30Sec./Confirm** não deverá ser premida em 1 minutos. A hora atual será apresentada. A configuração será cancelada.
3. A campainha soa uma vez com uma pressão efetiva, uma pressão insuficiente não obterá qualquer resposta.



Utilização

Resolução de problemas

Normal

O micro-ondas interfere com a recepção de TV	A recepção de rádio e de TV pode ter interferência quando o micro-ondas estiver em funcionamento. É semelhante à interferência de pequenos aparelhos elétricos, como misturadores, aspiradores e ventoinhas elétricas. É normal.
Luz do micro-ondas fraca	Em cozedura do micro-ondas de baixa potência a luz poderá ficar mais fraca. É normal.
Acumulação de vapor na porta, ar quente a sair das ventoinhas	Durante a cozedura, os alimentos poderão emitir vapor. A maior parte dele sai pelas ventoinhas. Mas algum poderá ficar acumulado num local frio como a porta do micro-ondas. É normal.
O micro-ondas começou a funcionar acidentalmente, sem alimentos no interior.	É proibido colocar a unidade em funcionamento sem alimentos no seu interior. É muito perigoso.

Problema	Possível Causa	Solução
O forno não inicia.	(1) Cabo de alimentação não ligado corretamente	Desligar. Voltar a ligar passados 10 segundos.
	(2) Fusível danificado ou funcionamento do disjuntor.	Substituir o fusível ou reiniciar o disjuntor (reparado por funcionários profissionais da nossa empresa).
	(3) Problema com a tomada	Testar a tomada com outros aparelhos elétricos.
Micro-ondas não aquece.	(4) Porta não está corretamente fechada.	Fechar a porta corretamente.



De acordo com a diretiva de Resíduos de Equipamentos Elétricos e Eletrónicos (REEE), os REEE devem ser recolhidos e tratados em separado. Se em qualquer altura necessitar de eliminar este produto, NÃO o elimine juntamente com a lixo doméstico. Envie este produto para os pontos de recolha de REEE disponíveis.



4 Limpeza

Assegure-se de que desliga o equipamento da fonte de alimentação.

1. Limpe a cavidade do micro-ondas após utilização, com um pano ligeiramente humedecido.
2. Limpe os acessórios da forma habitual, com água e detergente.
3. A estrutura e o vedante da porta e as peças em seu redor devem ser limpos com cuidado com um pano húmido quando estiverem sujos.
4. Não utilize produtos de limpeza abrasivos ou raspadores de metal afiados para limpar o vidro da porta do micro-ondas uma vez que podem riscar a superfície, o que poderá resultar em estilhaços do vidro.
5. Dica de limpeza---Para uma limpeza facilitada das paredes da cavidade que podem ficar sujas com os alimentos cozinhados: Coloque meio limão numa taça, adicione 300 ml de água e aqueça o micro-ondas na potência de 100% durante 10 minutos. Limpe o micro-ondas com um pano macio e seco.



Instalação

5 Instalação

1. Este aparelho destina-se apenas a uma utilização doméstica.
2. Este forno deverá ser instalado apenas encastrado. Não se destina a ser utilizado em bancadas ou dentro de um armário.
3. Observe as instruções de instalação especiais.
4. O aparelho pode ser instalado numa prateleira de parede com 60 cm de largura.
5. A ficha só pode ser inserida numa tomada devidamente aterrada.
6. A tensão de rede deverá corresponder à tensão na placa de classificação.
7. A tomada deve ser instalada e o cabo de ligação substituído apenas por um electricista qualificado. Se a ficha não estiver mais acessível após a instalação, é necessário providenciar um dispositivo de desligação multipolar no lado da instalação com uma distância de contacto de pelo menos 3 mm.
8. Adaptadores, cabos multidirecionais e fios de extensão não deverão ser utilizados. A sobrecarga poderá resultar num risco de incêndio

9. O armário embutido não deve ter uma parede de fundo por detrás do aparelho.

Deve ser mantido um espaço entre a parede e a base da unidade acima. Altura mínima de instalação: 85cm. Não cobrir ranhuras de ventilação e orifícios de sucção.



Nota:

Não dobre nem prenda o cabo de alimentação.



Temperatura elevada no interior do forno após a utilização
Perigo de queimaduras

- A superfície acessível poderá ficar quente durante o funcionamento.



Móveis embutidos

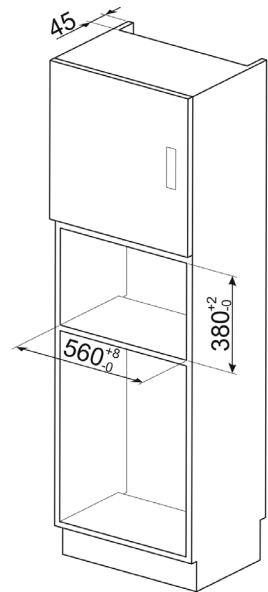
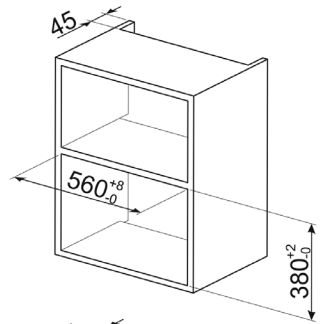
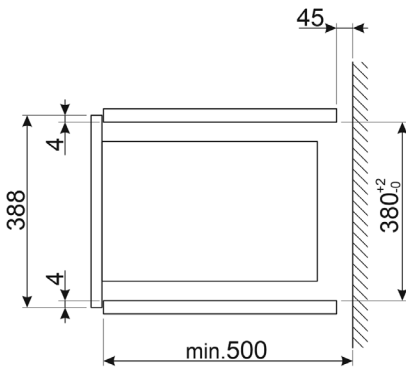
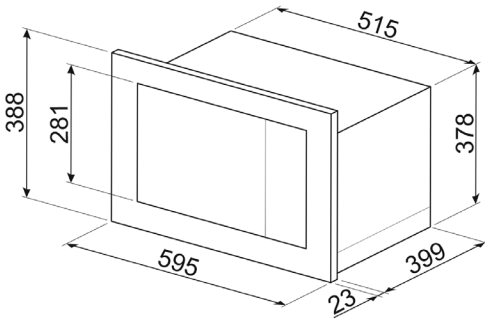



Instalação

Prepare o armário

1. Leia as instruções no MOLDE DO ARMÁRIO INFERIOR, coloque o molde no plano inferior do armário.

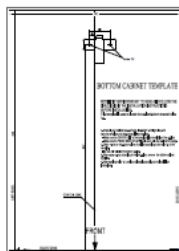
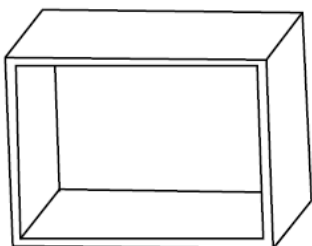

2. Faça as marcas no plano inferior do armário de acordo com as marcas «a» do molde

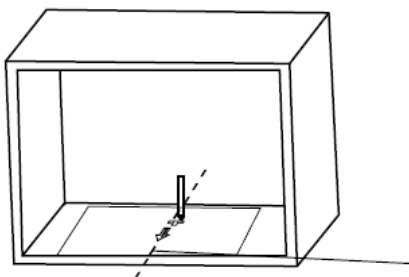

3. Remova o molde do armário inferior e fixe o local de montagem com um parafuso.

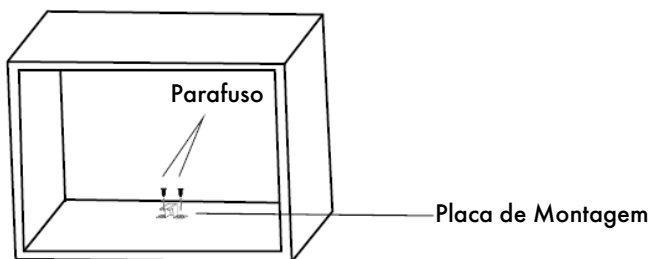



Instale o forno

4. Instale o forno no armário

- Certifique-se de que a parte de trás do forno está bloqueada pela placa de montagem.
- Não dobre ou torça o cabo de alimentação.

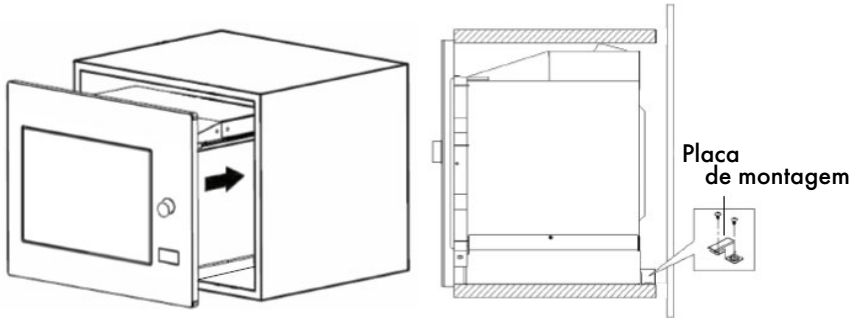

5. Abra a porta, fixe o forno ao armário com um parafuso, no orifício de instalação.
Em seguida, fixe a tampa plástica do Trim-kit ao orifício de instalação.

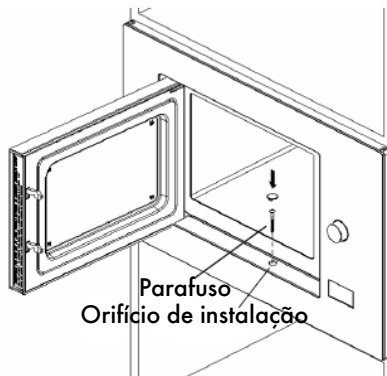

Содержание

1 Инструкции	158
1.1 Общие меры безопасности	158
1.2 Для снижения риска получения травм Заземление	161
1.3 Назначение прибора	162
1.4 Идентификационная табличка	162
1.5 Утилизация	162
1.6 Руководство по эксплуатации	163
1.7 Как пользоваться руководством по эксплуатации	163
2 Описание	164
2.1 Наименование деталей и принадлежностей печи	164
2.2 Характеристики	164
3 Использование	165
3.1 Монтаж вращающейся тарелки	165
3.2 Аксессуары	165
3.3 Материалы, пригодные для использования в микроволновой печи	166
3.4 Материалы, не пригодные для использования в микроволновой печи	167
3.5 Инструкция по эксплуатации	167
4 Очистка	173
5 Установка	174

RU

Рекомендуется внимательно прочитать данное руководство, в котором содержатся все указания для сохранения в неизменном состоянии внешнего вида и функций приобретенного прибора.

Для получения дополнительной информации об изделии см. www.smeg.com



1 Инструкции

**ВАЖНЫЕ ИНСТРУКЦИИ ПО БЕЗОПАСНОСТИ
ВНИМАТЕЛЬНО ПРОЧИТАЙТЕ И СОХРАНИТЕ ДЛЯ ПОСЛЕДУЮЩЕГО
ИСПОЛЬЗОВАНИЯ.**

1.1 Общие меры безопасности

Чтобы снизить риск возникновения пожара, поражения электрическим током, получения травм или чрезмерного воздействия микроволн во время использования прибора, соблюдайте следующие меры предосторожности:

- Прочитайте и соблюдайте специальные «МЕРЫ ПРЕДОСТОРОЖНОСТИ ДЛЯ ПРЕДОТВРАЩЕНИЯ ЧРЕЗМЕРНОГО ВОЗДЕЙСТВИЯ МИКРОВОЛН».
- Дети старше 8 лет и лица с ограниченными физическими, сенсорными или умственными способностями, а также лица, не имеющие опыта и знаний, могут пользоваться этим прибором под наблюдением либо в том случае, если они знают инструкции по безопасному использованию прибора и понимают связанные с этим опасности. Не разрешайте детям играть с прибором. Дети старше 8 лет могут выполнять очистку и уход за прибором под надзором взрослых. Дети младше 8 лет могут приближаться к прибору только под постоянным наблюдением.
- Держите прибор и кабель питания в месте, недоступном детям младше 8 лет.
- Если кабель питания поврежден, обратитесь для его ремонта к производителю, сервисной службе производителя или квалифицированным и уполномоченным специалистам, что позволит избежать любой опасной ситуации (для приборов с подключением типа Y).
- ПРЕДУПРЕЖДЕНИЕ: Чтобы предотвратить поражение электрическим током, перед заменой лампочки убедитесь в том, что прибор выключен.
- ПРЕДУПРЕЖДЕНИЕ: Для всех лиц, за исключением уполномоченного персонала, опасно проводить любые операции по техобслуживанию или ремонту, предусматривающие снятие устройства защиты от микроволн.
- ПРЕДУПРЕЖДЕНИЕ: Во избежание «взрыва» жидкости и другие продукты запрещается разогревать в закрытых емкостях.
- При разогревании продуктов в пластиковых или бумажных контейнерах внимательно следите за процессом, так как они могут загореться.



- Используйте только аксессуары, предназначенные для микроволновых печей.
- При появлении дыма выключите прибор или выньте вилку из электрической розетки, удерживая дверцу закрытой, чтобы предотвратить возможное воспламенение.
- При использовании микроволновых печей для разогрева или нагрева жидкостей может наблюдаться задержка кипения: соблюдайте осторожность при обращении с контейнером.
- Перед употреблением перемешайте или встряхните содержимое бутылочки или емкости с детским питанием, а затем проверьте их температуру, чтобы избежать ожогов.
- Не разогревайте в микроволновой печи сырые или крутые яйца со скорлупой, так как они могут взорваться даже после простого нагревания в микроволновой печи.
- Регулярно очищайте микроволновую печь и удаляйте все остатки пищи.
- Если микроволновая печь не очищается, это может привести к износу поверхностей, снизить срок службы прибора и привести к опасным ситуациям.
- Используйте только термощуп, рекомендованный для конкретной печи (в случае печей, совместимых с использованием термощупа).
- Микроволновая печь должна работать с открытой декоративной дверцей (в случае печей с декоративной дверцей).
- Данный прибор предназначен для использования в домашних и аналогичных условиях, например:
 - в кухонной зоне для персонала в магазинах, в офисах и в других рабочих помещениях;
 - клиентами в гостиницах, отелях и арендуемых квартирах;
 - на фермах;
 - в мини-гостиницах.
- Микроволновая печь предназначена для разогрева продуктов питания и напитков. Сушка продуктов или одежды, а также нагревание мармитов, тапочек, губок, влажных тканей и т. п. может привести к травмам, искрам или пожару.
- Запрещается использовать в микроволновой печи металлические контейнеры для продуктов питания и напитков.
- Запрещается чистить прибор пароочистителем.
- Следите за тем, чтобы при извлечении контейнеров из прибора не смещалась вращающаяся тарелка (в случае стационарных и встроенных приборов, используемых на высоте 900 мм или более от пола и оснащенных съемными тарелками; это указание не относится к приборам с горизонтальной откидной дверцей с открытием вниз).



Инструкции

- Микроволновая печь является встраиваемой.
- Запрещается использовать парочистители.
- Поверхность выдвижных ящиков может нагреваться до высоких температур.
- **ПРЕДУПРЕЖДЕНИЕ:** Во время эксплуатации данный прибор и его доступные части сильно нагреваются. Будьте осторожны, чтобы избежать контакта с нагревательными элементами. Дети младше 8 лет могут приближаться к прибору только под постоянным наблюдением.
- Во время эксплуатации прибор нагревается. Будьте осторожны, чтобы избежать контакта с нагревательными элементами внутри печи.
- **ПРЕДУПРЕЖДЕНИЕ:** Во время эксплуатации доступные детали могут нагреваться. Маленькие дети не должны приближаться к прибору.
- Во избежание перегрева запрещается закрывать прибор декоративной дверцей (данное указание не относится к приборам, укомплектованным декоративной дверцей).
- **ПРЕДУПРЕЖДЕНИЕ:** Когда прибор работает в комбинированном режиме, дети могут пользоваться печью только под наблюдением взрослых из-за создаваемых температур.
- Для очистки стекла дверцы печи не используйте абразивные чистящие средства или острые

металлические скребки, так как они могут поцарапать поверхность и привести к повреждению стекла.

ВНИМАТЕЛЬНО ПРОЧИТАЙТЕ И СОХРАНИТЕ ДЛЯ ПОСЛЕДУЮЩЕГО ИСПОЛЬЗОВАНИЯ

МЕРЫ ПРЕДОСТОРОЖНОСТИ ДЛЯ ПРЕДОТВРАЩЕНИЯ ЧРЕЗМЕРНОГО ВОЗДЕЙСТВИЯ МИКРОВОЛН

- Никогда не запускайте печь с открытой дверцей, так как это может привести к опасному воздействию микроволн. Запрещается несанкционированное вскрытие или выведение из строя защитных запирающих устройств.
- Не размещайте предметы между передней секцией печи и дверцей. Не допускайте скопления загрязнений или остатков моющего средства на уплотнителях.
- **ПРЕДУПРЕЖДЕНИЕ:** Если дверца или ее уплотнители повреждены, не используйте печь до тех пор, пока она не будет отремонтирована уполномоченным специалистом.

ПРИЛОЖЕНИЕ

- Если микроволновая печь не очищается, это может привести к износу поверхностей, снизить срок службы прибора и привести к опасным ситуациям.



1.2 Для снижения риска получения травм **Заземление**



Электрическое напряжение Опасность поражения электрическим током

- Опасность поражения электрическим током Контакт с некоторыми внутренними компонентами может привести к тяжелым травмам или смерти. Запрещается разбирать прибор.
- Опасность поражения электрическим током.
- Неправильное заземление может привести к поражению электрическим током.
- Не вставляйте вилку в электрическую розетку при отсутствии заземления.
- Обеспечьте заземление прибора. В случае короткого замыкания заземление снижает риск поражения электрическим током благодаря электрическому проводу, который обеспечивает отвод тока.
- Прибор оснащен кабелем питания и вилкой с заземлением.
- Вилка должна вставляться в розетку с соответствующим заземлением.
- Проконсультируйтесь с квалифицированным электриком или техническим специалистом, если инструкции по заземлению неясны или при возникновении сомнений в правильности заземления прибора.
- Если необходимо использовать удлинитель, воспользуйтесь трехжильным кабелем.

1. Прибор оснащен коротким кабелем питания для снижения риска спутывания или спотыкания.
2. Если используются переходники или удлинители:
 - Значение номинальной мощности, указанное на переходнике или удлинителе, должно соответствовать номинальной мощности прибора.
 - Кабель удлинителя должен иметь три жилы с заземлением.
 - Удлинитель не должен свисать с рабочей поверхности или стола: это не позволит детям случайно потянуть его или упасть.



Инструкции

1.3 Назначение прибора

- Данный прибор предназначен для приготовления пищи в домашних условиях. Любое иное использование прибора считается ненадлежащим. Помимо этого, он не предназначен для использования:
 - в кухонной зоне для персонала в магазинах, в офисах и в других рабочих помещениях;
 - в структурах зеленого туризма/на фермах;
 - клиентами в гостиницах, отелях и арендуемых квартирах;
 - в мини-гостиницах.
- Прибор не предназначен для использования с наружными таймерами или с системами дистанционного управления.

1.4 Идентификационная табличка

- Идентификационная табличка с техническими данными, серийным номером и маркировкой. Ни в коем случае не снимайте идентификационную табличку.

1.5 Утилизация



Данный прибор должен утилизироваться отдельно от других отходов (Директивы 2002/95/ЕС, 2002/96/ЕС, 2003/108/ЕС). Данный прибор не содержит каких-либо веществ в количествах, которые считаются опасными для здоровья и окружающей среды в соответствии с действующими европейскими Директивами.



Электрическое напряжение Опасность поражения электрическим током

- Отключите общее электрическое питание.
- Отключите кабель питания от электрической сети.

Для утилизации прибора:

- отрежьте кабель питания и удалите его вместе с вилкой (при наличии).
- По окончании срока службы прибор следует сдать в специальный пункт раздельного сбора отходов электрического и электронного оборудования или передать продавцу в момент покупки аналогичного прибора, в соотношении один к одному.



Следует учесть тот факт, что для упаковки прибора применяются материалы, не загрязняющие окружающую среду и пригодные для повторного использования.

- Сдайте материалы упаковки в специальные пункты раздельного сбора отходов.



Пластиковые упаковки Опасность удушья

- Не оставляйте упаковку или ее части без присмотра.
- Не разрешайте детям играть с пластиковыми пакетами, входящими в состав упаковки.

1.6 Руководство по эксплуатации

Данное руководство по эксплуатации является неотъемлемой частью прибора. Необходимо обеспечить целостность документа и хранить в доступном месте на протяжении всего срока службы прибора.

- Перед тем как начать пользоваться прибором, внимательно прочитайте данное руководство по эксплуатации.

1.7 Как пользоваться руководством по эксплуатации

В этом руководстве по эксплуатации используются следующие условные обозначения:

Инструкции



Общая информация о данном руководстве по эксплуатации, о технике безопасности и утилизации прибора.

Описание



Описание прибора и принадлежностей.

Использование



Информация по эксплуатации прибора и принадлежностей, советы по приготовлению.

Очистка и уход



Информация о правильной очистке и уходе за прибором.

Установка



Информация для квалифицированного мастера: Установка, работа и осмотр.



Меры предосторожности



Информация



Рекомендации

1. Ряд инструкций по эксплуатации.

- Отдельная инструкция по эксплуатации.



2 Описание

2.1 Наименование деталей и принадлежностей печи

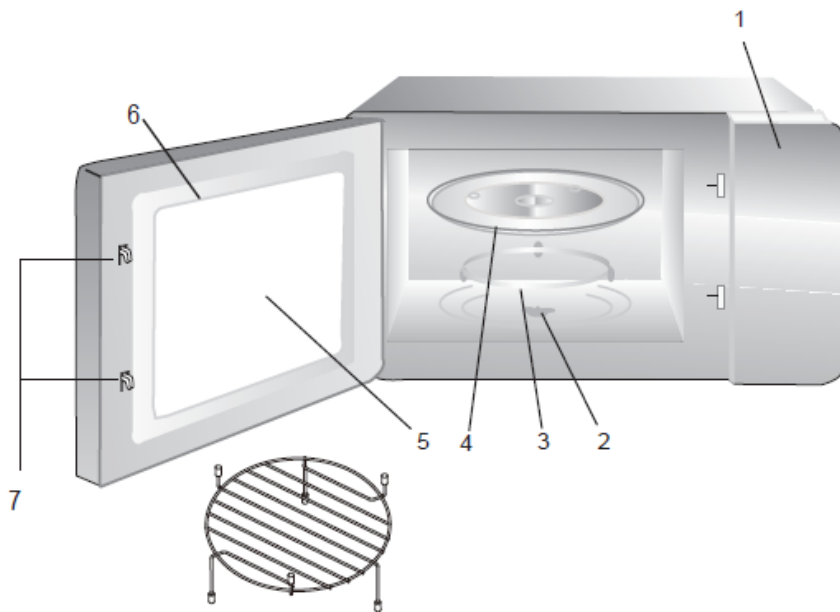

- 1 Панель управления
- 2 Штифт вращающейся тарелки
- 3 Кольцо вращающейся тарелки
- 4 Вращающаяся тарелка
- 5 Окно
- 6 Дверца
- 7 Защитные запирающие устройства
- 8 Решетка для гриля (не предназначена для функции «микроволны» и должна размещаться на вращающейся тарелке)

2.2 Характеристики

Модель:	FMI025B3 FMI225BI
Номинальное напряжение:	230 В ~ 50 Гц
Номинальная входная мощность (Микроволны):	1450 Вт
Номинальная выходная мощность (Микроволны):	900 Вт
Номинальная входная мощность (Гриль):	1000 Вт
Объем печи:	25 л
Диаметр вращающейся тарелки:	315 мм
Внешние размеры (ШхГхВ)	595х401х 388 мм
Вес нетто:	Примерно 19,5 кг



3 Использование

Распакуйте печь и удалите весь материал, содержащийся в упаковке и внутри печи.

Печь поставляется со следующими принадлежностями:

- Вращающаяся тарелка
- Кольцо вращающейся тарелки
- Руководство по эксплуатации

3.1 Монтаж вращающейся тарелки

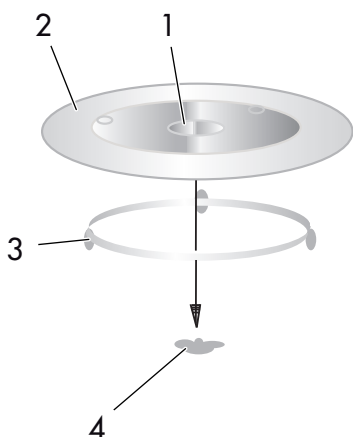

1. Центральная часть (нижняя часть)
2. Вращающаяся тарелка
3. Штифт вращающейся тарелки
4. Кольцо вращающейся тарелки

- Никогда не устанавливайте вращающуюся тарелку в перевернутом виде. Обеспечьте беспрепятственное вращение тарелки.
- Во время приготовления обязательно используйте вращающуюся тарелку и соответствующее кольцо.
- Размещайте продукты и контейнеры только на вращающейся тарелке.

- В случае поломки вращающейся тарелки или кольца обратитесь в ближайший сервисный центр.

3.2 Аксессуары



Внимание!

Опасность получения травм

Для всех лиц, за исключением уполномоченного персонала, опасно проводить любые операции по техобслуживанию или ремонту, предусматривающие снятие устройства защиты от микроволн.

См. инструкции «Материалы, пригодные и непригодные для использования в микроволновой печи». Некоторые неметаллические аксессуары могут оказаться опасными при использовании в микроволновой печи. При возникновении сомнений можно проверить аксессуар следующим образом.

Способ проверки аксессуара:

1. Налейте в емкость, подходящую для использования в микроволновой печи, 250 мл холодной воды и опустите в нее проверяемый аксессуар.
2. Включите прибор на полную мощность и дайте ему поработать в течение 1 минуты.
3. Осторожно прикоснитесь к аксессуару. Если аксессуар горячий, он не подходит для приготовления пищи в микроволновой печи.
4. Время приготовления не должно превышать 1 минуты.



Использование

3.3 Материалы, пригодные для использования в микроволновой печи

Аксессуары	Примечания
Тарелка Crisp	Следуйте инструкциям производителя. Дно тарелки Crisp должно располагаться не менее чем на 5 мм выше вращающейся тарелки. Неправильное использование может вывести вращающуюся тарелку из строя.
Посуда	Только если пригодна для микроволновых печей. Следуйте инструкциям производителя. Не используйте поврежденную или потрескавшуюся посуду.
Стелянные банки	Обязательно снимайте крышку. Могут использоваться исключительно для разогрева пищи. Большинство стеклянных банок не являются термостойкими и могут треснуть.
Стекло	Только термостойкое. Посуда не должна иметь металлических декоративных элементов. Не используйте поврежденную или потрескавшуюся посуду.
Пакеты для запекания	Следуйте инструкциям производителя. Не запечатывайте металлическим зажимом. Прорежьте отверстия для выпуска пара.
Бумажные тарелки и стаканы	Могут использоваться исключительно для приготовления пищи/разогрева в течение непродолжительного времени. Не оставляйте без присмотра во время приготовления.
Бумажные салфетки	Могут использоваться для закрытия разогреваемой пищи и поглощения жира. Следите за ними и используйте только для приготовления в течение непродолжительного времени.
Пекарская бумага	Может использоваться для закрытия продуктов и предотвращения брызг или для завертывания продуктов в случае приготовления на пару.
Пластик	Только если пригоден для микроволновых печей. Следуйте инструкциям производителя. Необходимо наличие этикетки «подходит для использования в микроволновой печи». Некоторые пластиковые контейнеры становятся мягкими по мере нагревания содержащейся в них пищи. Пакеты с предварительно приготовленной пищей и запечатанные пакеты необходимо проколоть, как указано на упаковке.
Пластиковые пленки	Только если пригодны для микроволновых печей. Могут использоваться для закрытия продуктов при приготовлении пищи, чтобы сохранить влагу. Не допускайте контакта пластиковой пленки с пищевыми продуктами.
Термометры	Только если подходят для использования в микроволновой печи (термометры для мяса и выпечки).
Вощеная пекарская бумага	Может использоваться для закрытия продуктов питания, предотвращения брызг и сохранения влаги.



3.4 Материалы, не пригодные для использования в микроволновой печи

Аксессуары	Примечания
Алюминиевые лотки	Могут образовывать электрическую дугу. Переложите продукты в контейнер, подходящий для микроволновой печи.
Контейнеры для пищевых продуктов с металлической ручкой	Могут образовывать электрическую дугу. Переложите продукты в контейнер, подходящий для микроволновой печи.
Аксессуары из металла или с металлическим декором	Металл отражает микроволны и не позволяет им попадать на пищу. Металлический декор может образовывать электрическую дугу.
Металлические зажимы для пакетов	Они могут образовать электрическую дугу и вызвать воспламенение внутри печи.
Бумажные пакеты	Они могут вызвать воспламенение внутри печи.
Лотки из пенопласта	При воздействии высокой температуры пенопласт может расплавиться и загрязнить жидкости, содержащиеся в продуктах питания.
Дерево	Древесина может высохнуть, треснуть или расколоться при использовании в микроволновой печи.

RU

3.5 Инструкция по эксплуатации

В микроволновой печи используется современная электронная система управления для регулировки параметров приготовления и получения оптимальных результатов.

Настройка часов

Когда микроволновая печь подключается к источнику питания, на дисплее появляется надпись «0:00» и подается звуковой сигнал.

1. Дважды нажмите на **Timer/Clock**, после чего начнут мигать часы.
2. Нажмите на «+» или «-», чтобы настроить часы на значение от 0 до 23.

3. Нажмите на **Timer/Clock**, после чего начнут мигать минуты.
4. Нажмите на «+» или «-», чтобы настроить минуты на значение от 0 до 59.
5. Нажмите на **Timer/Clock**, чтобы завершить настройку часов. «:» мигает, настройка часов завершена.



1. Если часы не настроены, они не будут работать при включении печи.
2. Если во время настройки часов нажимается **Stop/Clear**, печь автоматически возвращается в предыдущее состояние.



Использование

Приготовление в микроволновой печи

1. Однократно нажмите на кнопку **Micro/Grill/Combi**; на дисплее появится «P100».
2. Несколько раз нажмите на **Micro/Grill/Combi** или нажмите на «+» или «-», чтобы выбрать мощность микроволновой печи от 100% до 10%. Последовательно отобразятся «P100», «P80», «P50», «P30», «P10».
3. Нажмите на **Start/+30Sec./Confirm** для подтверждения.
4. Нажмите на «+» или «-», чтобы выбрать время приготовления (продолжительность должна находиться в диапазоне от 0:05 до 95:00).
5. Нажмите на **Start/+30Sec./Confirm**, чтобы начать приготовление.



Далее указывается количество шагов для времени регулировки кодового переключателя:

- 0-1 мин: 5 секунд
- 1-5 мин: 10 секунд
- 5-10 мин: 30 секунд
- 10-30 мин: 1 минута
- 30-95 мин: 5 минут

Таблица значений мощности микроволновой печи

Дисплей	Мощность микроволновой печи
P100	100%
P80	80%
P50	50%
P30	30%
P10	10%

Приготовление на гриле или при комбинированном режиме

1. Однократно нажмите на **Micro/Grill/Combi**, на экране появится «P100»; затем несколько раз нажмите на **Micro/Grill/Combi** или нажмите на «+» или «-», чтобы выбрать нужную мощность, после чего появятся «G», «C-1» или «C-2». Еще раз нажмите на **Start/+30Sec./Confirm**, чтобы начать приготовление.



Если необходимо использовать микроволновую печь на 55%, а мощность гриля (C-1) на 45% для приготовления пищи в течение 10 минут, можно поступить следующим образом.

- Однократно нажмите на **Micro/Grill/Combi**, на дисплее появится «P100».
- Продолжайте нажимать на **Micro/Grill/Combi** до тех пор, пока на дисплее не появится «C-1».
- Нажмите на **Start/+30Sec./Confirm** для подтверждения.
- Используйте «+» или «-», чтобы настроить продолжительность приготовления; нажимайте до тех пор, пока на дисплее не появится «10:00».
- Нажмите на **Start/+30Sec./Confirm**, чтобы начать приготовление.



Справочная информация по комбинированной мощности:

Программа	Дисплей	Мощность микроволновой печи	Мощность гриля
Grill	G	0%	100%
Combi.1	C-1	55%	45%
Combi.2	C-2	36%	64%

Размораживание по весу

- Однократно нажмите на **Weight/Time Defrost**, на дисплее появится «dEF1».
- Нажимайте на «+» или «-», чтобы выбрать вес продукта. Диапазон веса составляет 100-2000 г.
- Нажмите на кнопку **Start/+30Sec./Confirm**, чтобы начать размораживание.



По истечении половины времени, установленного для размораживания, печь подаст два звуковых сигнала. Рекомендуется перевернуть продукт, чтобы получить наилучший результат размораживания. Закройте дверцу, а затем нажмите на **Start/+30Sec./Confirm**, чтобы продолжить. При отсутствии каких-либо действий печь продолжит приготовление.

Размораживание по времени

- Дважды нажмите на **Weight/Time Defrost**, на дисплее появится «dEF2».
- Нажимайте на «+» или «-», чтобы выбрать продолжительность приготовления. Максимальная продолжительность - 95 минут.
- Нажмите на кнопку **Start/+30Sec./Confirm**, чтобы начать размораживание.

Многоэтапное приготовление

Одновременно можно задать максимум два этапа. Если один из этапов - размораживание, то он должен автоматически устанавливаться в качестве первого этапа. Звуковой сигнал подается 1 раз в конце каждого этапа, указывая на переход к следующему этапу.



Автоматическое меню невозможно установить в качестве этапа в рамках многоэтапного приготовления.

Пример: если нужно размораживать продукт в течение 5 минут, осуществляйте приготовление в течение 7 минут при мощности микроволновой печи 80%. Выполните следующие действия:

- Дважды нажмите на **Weight/Time Defrost**, на дисплее появится «dEF2».
- Нажимайте на «+» или «-», чтобы установить продолжительность размораживания на 5 минут.
- Однократно нажмите на **Micro/Grill/Combi**, на дисплее появится «P100».
- Нажимайте на «+» или «-», чтобы выбрать мощность микроволновой печи (на дисплее должна появиться надпись «P80»).
- Нажмите на **Start/+30Sec./Confirm** для подтверждения, на дисплее появится «P80».



Использование

6. Нажимайте на «+» или «-», чтобы установить время приготовления на 7 минут.
7. Нажмите на **Start/+30Sec./Confirm**, чтобы начать приготовление.

Таймер приготовления

1. Однократно нажмите на **Timer/Clock**, на дисплее появится «00:00».
2. Нажимайте на «+» или «-», чтобы выбрать точное время (максимальная продолжительность приготовления - 95 минут).
3. Нажмите на **Start/+30Sec./Confirm**, чтобы подтвердить настройку. Загорится индикатор таймера.
4. По истечении времени приготовления индикатор таймера погаснет. Звуковой сигнал прозвучит 5 раз. Если часы настроены (24-часовой формат), на дисплее отображается текущее время.



Время приготовления имеет формат, отличающийся от 24-часового формата. Таймер приготовления представляет собой устройство для отчета времени.

Автоматические меню

1. Находясь в режиме ожидания, нажмите на «+», чтобы выбрать меню от «А-1» до «А-8».
2. Нажмите на **Start/+30Sec./Confirm**, чтобы подтвердить нужное меню.
3. Нажимайте на «+» или «-», чтобы выбрать вес продукта.
4. Нажмите на **Start/+30Sec./Confirm**, чтобы начать приготовление.
5. По окончании приготовления пятикратно прозвучит звуковой сигнал. На дисплее появится надпись «0:00». Если были настроены часы, отобразится текущее время.

Автоматическая процедура меню:

Меню	Вес	Дисплей
А-1 ПИЦЦА	200 г	200
	400 г	400
А-2 МЯСО	250 г	250
	350 г	350
	450 г	450
А-3 ОВОЩИ	200 г	200
	300 г	300
	400 г	400
А-4 ПАСТА	50 г (с 450 мл холодной воды)	50
	100 г (с 800 мл холодной воды)	100
А-5 КАРТОФЕЛЬ	200 г	200
	400 г	400
	600 г	600
А-6 РЫБА	250 г	250
	350 г	350
	450 г	450
А-7 НАПИТКИ	1 чашка (120 мл)	1
	2 чашки (240 мл)	2
	3 чашки (360 мл)	3
А-8 ПОПКОРН	50 г	50
	100 г	100



Быстрое приготовление

1. Находясь в режиме ожидания, нажмите на кнопку **Start/+30Sec./Confirm**, чтобы запустить приготовление при 100% мощности в течение 30 секунд. При каждом нажатии кнопки продолжительность увеличивается на 30 секунд. Максимальная продолжительность - 95 минут.
2. При приготовлении в режиме микроволны, приготовлении на гриле, комбинированном приготовлении и размораживании по времени нажмите на **Start/+30Sec./Confirm**, чтобы увеличить продолжительность приготовления.
3. Находясь в режиме ожидания, нажмите на «-», чтобы установить продолжительность приготовления при 100% мощности. Затем нажмите на **Start/+30Sec./Confirm**, чтобы начать приготовление.



Для режимов автоматического меню и размораживания по весу продолжительность приготовления не может быть увеличена нажатием **Start/+30Sec./Confirm**

Блокировка от детей

1. Чтобы активировать блокировку от детей: Находясь в режиме ожидания, нажмите и удерживайте кнопку **Stop/Clear** в течение 3 секунд. Длительный звуковой сигнал оповестит об активации блокировки от детей. Если были настроены часы, отобразится текущее время; в

противном случае на светодиоде появится «**---**».

2. Чтобы отключить блокировку от детей: При включенной блокировке от детей нажмите и удерживайте кнопку **Stop/Clear** в течение 3 секунд. Длительный звуковой сигнал оповестит об отключении блокировки от детей.

Функция Info

1. При приготовлении в микроволновом режиме, в режиме гриля и комбинированном режиме нажмите на **Micro/Grill/Combi**, чтобы просмотреть текущую мощность, которая будет отображаться в течение 2-3 секунд.
2. Во время приготовления нажмите на **Timer/Clock**, чтобы проверить текущее время. Оно будет отображаться в течение 2-3 секунд.

Дополнительная информация

1. **Start/+30Sec./Confirm** Нажмите, чтобы продолжить приготовление в том случае, если в процессе приготовления была открыта дверца.
2. Если **Start/+30Sec./Confirm** не нажимается в течение 1 минуты после настройки программы приготовления, на дисплее отобразится текущее время, и настройка будет отменена.
3. Звуковой сигнал звучит однократно, если клавиша была нажата правильно; в противном случае звуковой сигнал отсутствует.



Использование

Устранение проблем

Наиболее распространенные проблемы

Микроволновая печь создает помехи приему ТВ-сигнала	Работа микроволновой печи может мешать приему радио- и телевизионных сигналов. Помехи аналогичны помехам, создаваемым небольшими электробытовыми приборами, такими как блендер, пылесос и электрический вентилятор. Это абсолютно нормальное явление.
Слабая подсветка печи	Свет может стать слабым, если печь работает в режиме низкой мощности. Это абсолютно нормальное явление.
Скопление пара на дверце и выход горячего воздуха из вентиляционных отверстий	Во время приготовления пищи может выделять пар. Большая часть пара выходит из вентиляционных отверстий наружу. Часть пара может оседать на холодных частях, таких как дверца печи. Это абсолютно нормальное явление.
Печь была включена без помещения внутрь продуктов.	Никогда не включайте печь без продуктов внутри. Это очень опасно.

Проблема	Возможная причина	Устранение
Печь не включается.	(1) Вилка кабеля питания вставлена не полностью.	Извлеките вилку. Вновь вставьте вилку в розетку по прошествии 10 секунд.
	(2) Перегорел плавкий предохранитель или не работает выключатель.	Замените плавкий предохранитель и перенастройте выключатель цепи (ремонт должен выполняться мастерами, уполномоченными производителем).
	(3) Проблемы с сетевой розеткой.	Проверьте розетку, воспользовавшись другими приборами.
Печь не нагревается.	(4) Неправильно закрыта дверца.	Правильно закройте дверцу.



В соответствии с Директивой об отходах электрического и электронного оборудования (ОЭЭО) этот прибор следует направить на отдельную переработку. **ЗАПРЕЩАЕТСЯ** утилизировать прибор совместно с бытовыми отходами. Сдайте печь в пункт сбора отходов ОЭЭО.



4 Очистка

Убедитесь, что прибор отсоединен от источника питания.

1. После использования печи очистите ее камеру слегка увлажненной салфеткой.
2. Принадлежности моются водой с мылом.
3. При загрязнении уплотнителя дверцы и прилегающих частей их следует тщательно очистить влажной салфеткой.
4. Для очистки стекла дверцы печи не используйте абразивные чистящие средства или острые металлические скребки, так как они могут поцарапать поверхность и привести к повреждению стекла.
5. Рекомендация по очистке: чтобы облегчить очистку внутренних стенок, которые могут контактировать с пищевыми продуктами: Положите пол-лимона в миску, добавьте 300 мл воды и нагревайте ее при максимальной мощности в микроволновой печи в течение 10 минут. Насухо вытрите стенки мягкой сухой салфеткой.



5 Установка

1. Данный прибор предназначен только для использования в бытовых условиях.
2. Эта печь предназначена для встраивания. Ее нельзя размещать на рабочей поверхности или помещать внутрь навесного шкафа.
3. Тщательно соблюдайте инструкции по сборке.
4. Прибор можно установить в настенный корпус шириной 60 см.
5. Вилку можно вставлять только в надлежащим образом заземленную розетку.
6. Напряжение сети должно соответствовать напряжению, указанному на шильдике с техническими данными.
7. Монтаж и замена электрической розетки и кабеля питания должны осуществляться квалифицированным электриком. Если вилка окажется недоступной после монтажа, предусмотрите всеполюсный выключатель с минимальным расстоянием между контактами 3 мм.
8. Не используйте переходники, многорозеточные переходники и удлинители. Перегрузка может привести к опасности возникновения пожара

9. Модуль должен быть без задней стенки за прибором.
Между стеной и основанием расположенного выше прибора должно оставаться свободное пространство.
Минимальная высота установки: 85 см.
Не закрывайте вентиляционные и воздухозаборные отверстия.



Примечание:

Не блокируйте и не сгибайте кабель питания.



**Высокая температура внутри
печи после использования
Опасность получения ожогов**

- Доступные поверхности могут сильно нагреваться во время работы.



Мебель под встраиваемую микроволновую печь

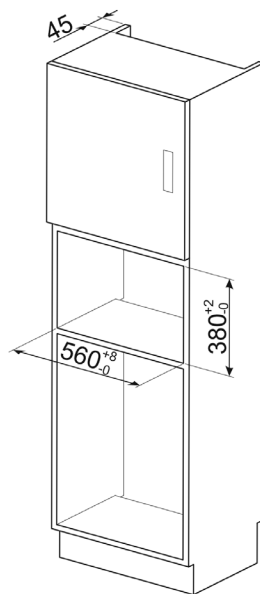
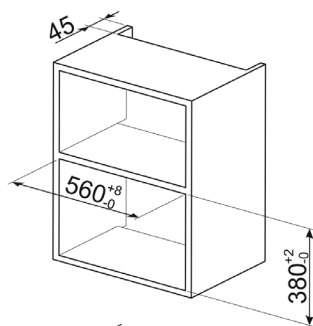
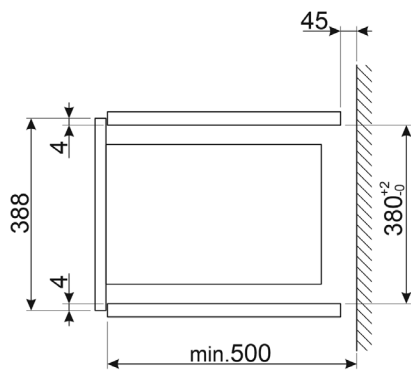
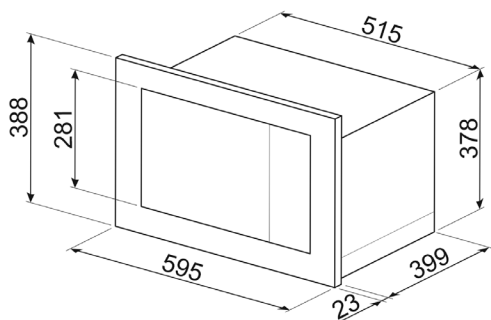

RU



Подготовка ниши для встраивания

1. Прочитайте инструкции, приведенные на ШАБЛОНЕ НИЖНЕЙ ПАНЕЛИ НИШИ, а затем поместите шаблон на нижнюю панель ниши.

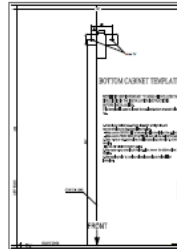
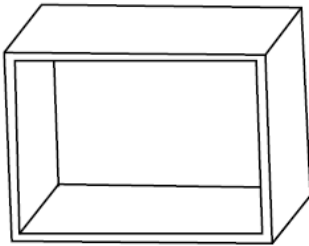

2. Разметьте нижнюю панель ниши по меткам «а» на шаблоне.

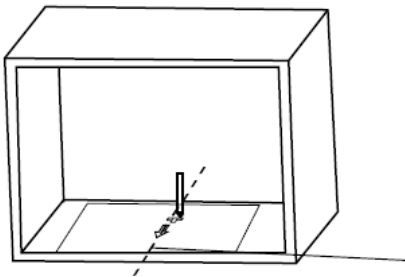

3. Уберите шаблон нижней панели ниши и зафиксируйте точку крепления винтом.

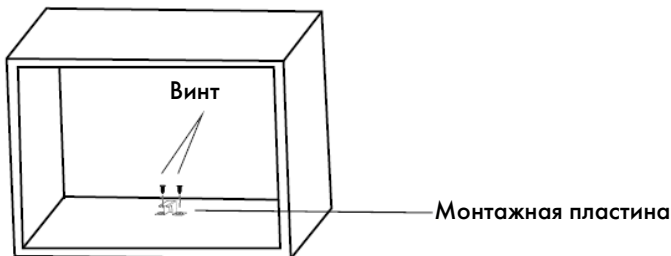



Установите печь

4. Установите печь в корпус

- Убедитесь, что задняя часть печи заблокирована монтажной пластиной.
- Не блокируйте и не перекручивайте кабель питания.

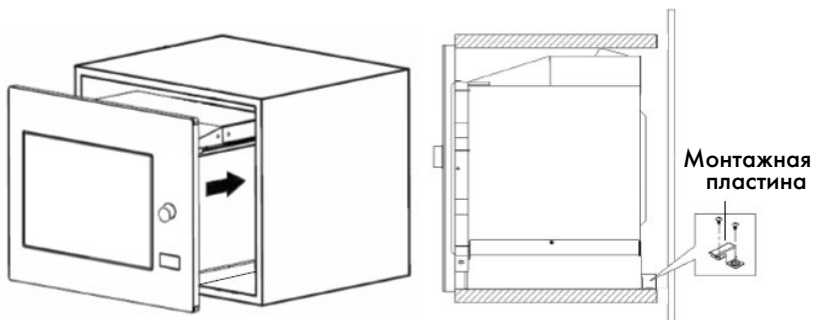

5. Откройте дверцу, винтом закрепите печь к корпусу на уровне монтажного отверстия.

Закройте монтажное отверстие пластиковой крышкой Trim-Kit.

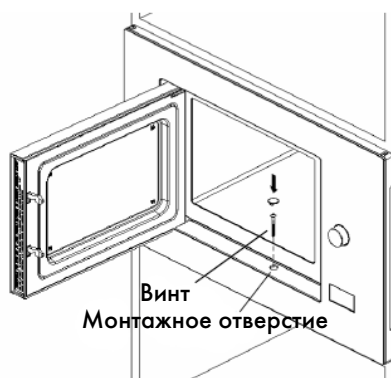



Spis treści

1 Instrukcje	180
1.1 Ogólne zalecenia na temat bezpieczeństwa	180
1.2 Zmniejszenie ryzyka obrażeń ciała osób Instalacja uziemiająca	183
1.3 Przeznaczenie urządzenia	184
1.4 Tabliczka znamionowa	184
1.5 Utylizacja	184
1.6 Niniejsza instrukcja obsługi	185
1.7 Jak czytać instrukcję obsługi	185
2 Opis	186
2.1 Nazwy części kuchenki i akcesoriów	186
2.2 Dane techniczne	186
3 Użytkowanie	187
3.1 Instalacja talerza obrotowego	187
3.2 Naczynia	187
3.3 Materiały, które można stosować w kuchenke mikrofalowej	188
3.4 Materiały, których należy unikać w kuchenke mikrofalowej	189
3.5 Instrukcja obsługi	189
4 Czyszczenie	195
5 Instalacja	196

Zaleca się uważne przeczytanie niniejszej instrukcji, która zawiera wszystkie wskazówki dotyczące zachowania estetyki i funkcjonalności urządzenia.

Więcej informacji o produkcie: www.smeg.com



1 Instrukcje

WAŻNE ZALECENIA NA TEMAT BEZPIECZEŃSTWA ZAPOZNAĆ SIĘ UWAGAŃNIE I ZACHOWAĆ DO WGLĄDU W PRZYSZŁOŚCI.

1.1 Ogólne zalecenia na temat bezpieczeństwa

W celu zmniejszenia ryzyka pożaru, porażenia prądem, obrażeń ciała osób lub narażenia na nadmierną ekspozycję na promieniowanie mikrofalowe podczas użytkowania urządzenia należy przestrzegać poniższych podstawowych zaleceń:

- Należy zapoznać się z poniższymi zaleceniami i ich przestrzegać: „ŚRODKI OSTROŻNOŚCI DOTYCZĄCE ZAPOBIEGANIA NADMIERNEJ EKSPOZYCJI NA PROMIENIOWANIE MIKROFALOWE”.
- Urządzenie może być użytkowane przez dzieci w wieku od 8 lat oraz przez osoby o ograniczonych możliwościach fizycznych, sensorycznych i umysłowych lub bez doświadczenia i znajomości urządzenia, jeżeli zostanie zapewniony nadzór lub przeprowadzony instruktaż użytkowania sprzętu obejmujący informację na temat związanych z tym zagrożeń. Dzieci nie powinny bawić się urządzeniem. Czynności czyszczenia i konserwacji wykonywanej przez użytkownika nie mogą być wykonywane przez dzieci, które nie ukończyły 8 lat, a w przypadku dzieci starszych – tylko pod nadzorem dorosłych. Dzieci w wieku poniżej 8 lat należy trzymać z dala od urządzenia, jeżeli nie znajdują się one pod nadzorem.
- Urządzenie oraz przewód zasilający należy trzymać z dala od dzieci, które nie ukończyły 8 lat.
- W przypadku uszkodzenia przewodu zasilającego, w celu nie dopuszczenia do powstania sytuacji zagrożenia powinien on zostać wymieniony przez producenta, jego serwisanta lub podobną wykwalifikowaną osobę. (Dotyczy urządzenia z nasadką typu Y).
- **OSTRZEŻENIE:** Przed wymianą żarówki, upewnić się, że urządzenie jest wyłączone, aby uniknąć ryzyka porażenia prądem.
- **OSTRZEŻENIE:** Wykonywanie wszelkich napraw lub czynności serwisowych obejmujących zdjęcie obudowy zabezpieczającej przed promieniowaniem mikrofalowym przez osoby inne niż wykwalifikowany personel jest niebezpieczne.
- **OSTRZEŻENIE:** Nie należy podgrzewać płynów ani żywności w szczelnie zamkniętych pojemnikach, gdyż grozi to ich wybuchem.
- Jeżeli żywność jest w plastikowych pojemnikach lub torebkach z papieru należy kontrolować wzrokowo kuchenkę ze względu na możliwość zapłonu.



- Należy stosować wyłącznie sprzęt przeznaczony do użytku w kuchenkach mikrofalowych.
- W przypadku wydostawania się dymu należy wyłączyć lub odłączyć urządzenie od zasilania i pozostawić drzwiczki zamknięte, aby zduśić ewentualne płomienie.
- Podgrzewanie w kuchenke mikrofalowej napojów może prowadzić do tzw. efektu opóźnionego wrzenia, z tego względu należy zachować ostrożność podczas przenoszenia pojemnika.
- Zawartość butelek do karmienia i słoiczków z jedzeniem dla dzieci przed podaniem należy wymieszać oraz sprawdzić ich temperaturę, aby nie dopuścić do oparzenia.
- Jajek w skorupkach oraz jajek ugotowanych na twardo nie należy podgrzewać w kuchenke mikrofalowej ze względu na niebezpieczeństwo ich wybuchu nawet po zakończeniu podgrzewania.
- Kuchenkę należy czyścić regularnie, usuwając wszelkie resztki jedzenia.
- Nieutrzymywanie kuchenki w czystości może prowadzić do uszkodzenia powierzchni, co może wpłynąć na żywotność urządzenia i generować potencjalnie niebezpieczne sytuacje.
- Stosować wyłącznie czujniki temperatury zalecane dla omawianej kuchenki. (W przypadku kuchenek wyposażonych w funkcję stosowania czujnika temperatury).
- Kuchenkę mikrofalową należy użytkować przy otwartych drzwiczkach ozdobnych (w przypadku kuchenek wyposażonych w drzwiczki ozdobne).
- Urządzenie przeznaczone jest do użytku domowego i w podobnych miejscach, takich jak:
 - przestrzeń kuchenna dla personelu w sklepach, biurach i innych miejscach pracy;
 - hotele, motele i inne obiekty oferujące usługi hotelarskie – użytkowanie przez klientów;
 - domki letniskowe;
 - obiekty typu bed and breakfast.
- Kuchenka mikrofalowa przeznaczona jest do podgrzewania potraw i napojów. Suszenie żywności lub odzieży oraz podgrzewanie poduszek grzewczych, kapci, gąbek, wilgotnej ściereczki itp. może prowadzić do ryzyka obrażeń, zapłonu lub pożaru.
- Podczas gotowania w kuchenke mikrofalowej nie wolno używać metalowych pojemników na żywność i napoje.
- Urządzenie nie może być czyszczone za pomocą myjki parowej.
- Podczas wyjmowania pojemników z urządzenia zachować ostrożność, aby nie przesunąć talerza obrotowego. (W przypadku urządzeń stacjonarnych i urządzeń do zabudowy, które są używane na wysokości 900 mm nad podłogą lub powyżej, oraz które posiadają zdejmowany talerz obrotowy. Nie dotyczy to



Instrukcje

urządzeń z poziomymi drzwiczkami na zawiasach).

- Kuchenka mikrofalowa przeznaczona jest do zabudowy.
- Zabrania się stosowania do czyszczenia kuchenki urządzenia do czyszczenia parowego.
- Powierzchnia szafki, w której znajduje się urządzenie może się nagrzewać.
- **OSTRZEŻENIE:** Urządzenie i jego dostępne części nagrzewają się podczas użytkowania. Należy zachować ostrożność, aby nie dotknąć elementów grzewczych. Dzieci w wieku poniżej 8 lat należy trzymać z dala od urządzenia, jeżeli nie znajdują się one pod nadzorem.
- Podczas użytkowania urządzenie nagrzewa się. Należy zachować ostrożność, aby nie dotknąć elementów grzewczych wewnątrz kuchenki.
- **OSTRZEŻENIE:** Podczas użytkowania powierzchnie zewnętrzne urządzenia mogą się nagrzewać. Należy trzymać urządzenie poza zasięgiem małych dzieci.
- Aby uniknąć przegrzania, urządzenia nie wolno instalować za ozdobnymi drzwiami. (Nie dotyczy to urządzeń z ozdobnymi drzwiczkami).
- **OSTRZEŻENIE:** Gdy urządzenie jest użytkowane w trybie kombinowanym, dzieci powinny korzystać z kuchenki tylko pod nadzorem osoby dorosłej ze względu na wytwarzaną temperaturę.
- Nie stosować agresywnych

środków ściernych ani ostrych metalowych czyścików do czyszczenia szyby drzwiczek kuchenki, gdyż mogą porysować jej powierzchnię, co może skutkować pęknięciem szkła.

ZAPOZNAĆ SIĘ UWAŻNIE I ZACHOWAĆ DO WGLĄDU

ŚRODKI OSTROŻNOŚCI DOTYCZĄCE ZAPOBIEGANIA NADMIERNEJ EKSPOZYCJI NA PROMIENIOWANIE MIKROFALOWE

- Nie uruchamiać kuchenki przy otwartych drzwiczkach, gdyż może to grozić poważną ekspozycją na promieniowanie mikrofalowe. Zabrania się dezaktywowania lub naruszania urządzeń zabezpieczających.
- Nie wolno umieszczać żadnych przedmiotów pomiędzy przednią ścianą kuchenki a drzwiczkami ani dopuszczać do gromadzenia się brudu lub pozostałości środków czyszczących na powierzchni uszczelki.
- **OSTRZEŻENIE:** w przypadku uszkodzenia drzwiczek lub uszczelki nie wolno używać kuchenki do momentu naprawienia jej przez wykwalifikowaną osobę.

UZUPEŁNIENIE

- W przypadku, gdy urządzenie nie jest utrzymywane w czystości, jego powierzchnie mogą ulec uszkodzeniu i wpłynąć na trwałość użytkową urządzenia, prowadząc do powstania niebezpiecznych sytuacji.



1.2 Zmniejszenie ryzyka obrażeń ciała osób Instalacja uziemiająca



Napięcie Niebezpieczeństwo porażenia prądem

- Zagrożenie porażeniem prądem elektrycznym. Dotknięcie niektórych elementów wewnętrznych może spowodować poważne obrażenia ciała lub śmierć. Nie demontować tego urządzenia.
- Ryzyko porażenia prądem elektrycznym
- Niewłaściwe użycie instalacji uziemiającej może prowadzić do porażenia prądem.
- Nie podłączać wtyczki do gniazdka, dopóki urządzenie nie zostanie właściwie zainstalowane i uziemione.
- Urządzenie należy uziemić. W przypadku zwarcia obwodu elektrycznego uziemienie zmniejsza ryzyko porażenia prądem poprzez zapewnienie przewodu odprowadzającego dla prądu.
- Urządzenie wyposażone jest w przewód z uziemieniem i wtyczką uziemiającą.
- Wtyczkę należy podłączyć do prawidłowo zainstalowanego i uziemionego gniazdka.
- W przypadku niezrozumienia instrukcji dotyczących uziemienia lub wątpliwości, czy urządzenie zostało odpowiednio uziemione należy skonsultować się z wykwalifikowanym elektrykiem lub serwisantem.
- W przypadku konieczności zastosowania przedłużacza należy stosować wyłącznie przedłużacz 3-żyłowy.

1. Urządzenie wyposażone jest w krótki przewód zasilający w celu uniknięcia ryzyka zaplątania lub potknięcia się o długi przewód.
2. W przypadku stosowania długiego przewodu lub przedłużacza:
 - Parametry elektryczne dostępnego na rynku przedłużacza powinny być przynajmniej tak samo wysokie jak parametry elektryczne urządzenia.
 - Przedłużacz powinien zawierać przewód 3-żyłowy.
 - Długi przewód należy ułożyć w taki sposób, aby nie zwisał poza blat lub stół, gdzie może zostać pociągnięty przez dzieci lub w który można się niechcący zaplątać.



Instrukcje

1.3 Przeznaczenie urządzenia

- Niniejsze urządzenie jest przeznaczone do gotowania potraw w warunkach domowych. Każde inne użycie jest uważane za niewłaściwe. Nie można go używać:
 - w kuchniach dla pracowników, sklepach, biurach i innych miejscach pracy.
 - w gospodarstwach/obiektach agroturystycznych.
 - przez gości w hotelach, motelach i obiektach oferujących usługi hotelarskie.
 - w obiektach typu bed and breakfast.
- Urządzenie nie zostało zaprojektowane do działania z zewnętrznymi minutnikami lub z systemami zdalnego sterowania.

1.4 Tabliczka znamionowa

- Tabliczka znamionowa zawiera dane techniczne, numer seryjny i markę urządzenia. Pod żadnym pozorem nie usuwać tabliczki znamionowej.

1.5 Utylizacja



Niniejsze urządzenie należy utylizować oddzielnie w stosunku do innych odpadów (Dyrektywy 2002/95/WE, 2002/96/WE, 2003/108/WE). Urządzenie nie zawiera substancji w ilościach wystarczających do uznania ich za niebezpieczne dla zdrowia i środowiska, zgodnie z obowiązującymi dyrektywami europejskimi.



Napięcie

Niebezpieczeństwo porażenia prądem

- Odłączyć główne zasilanie.
- Odłączyć kabel zasilający od układu elektrycznego.

W celu utylizacji urządzenia:

- Przeciąć kabel zasilający i usunąć go wraz z wtyczką (jeżeli jest obecna).
- Dostarczyć urządzenie do odpowiedniego centrum recyklingu zużytego sprzętu elektrycznego i elektronicznego lub zwrócić je sprzedawcy detalicznemu przy zakupie równoważnego produktu, w stosunku jeden do jednego.

Nasze urządzenia są pakowane w materiały nie zanieczyszczające środowiska i nadające się do recyklingu.

- Dostarczyć materiały opakowaniowe do odpowiedniego centrum recyklingu.



Plastikowe opakowanie

Niebezpieczeństwo uduszenia

- Nie pozostawiać opakowania ani żadnej jego części bez nadzoru.
- Nie pozwalać dzieciom bawić się plastikowymi torebkami opakowaniowymi.



1.6 Niniejsza instrukcja obsługi

Niniejsza instrukcja obsługi jest integralną częścią urządzenia i dlatego musi być przechowywana w całości i dostępna dla użytkownika przez cały okres użytkowania urządzenia.

- Przeczytać uważnie niniejszą instrukcję obsługi przed użyciem urządzenia.

1.7 Jak czytać instrukcję obsługi

W niniejszej instrukcji obsługi zastosowano następujące konwencje czytania:

Instrukcje



Ogólne informacje dotyczące niniejszej instrukcji obsługi, bezpieczeństwa i ostatecznej utylizacji.

Opis



Opis urządzenia i jego akcesoriów.

Użytkowanie



Informacje dotyczące użytkowania urządzenia i jego akcesoriów, porady dotyczące gotowania.

Czyszczenie i konserwacja



Informacje dotyczące prawidłowego czyszczenia i konserwacji urządzenia.

Instalacja



Informacje dla wykwalifikowanego technika: Instalacja, obsługa i przegląd.



Instrukcje bezpieczeństwa



Informacja



Porada

1. Użyć sekwencji instrukcji.

- Instrukcja jednorazowego użytku.



2 Opis

2.1 Nazwy części kuchenki i akcesoriów

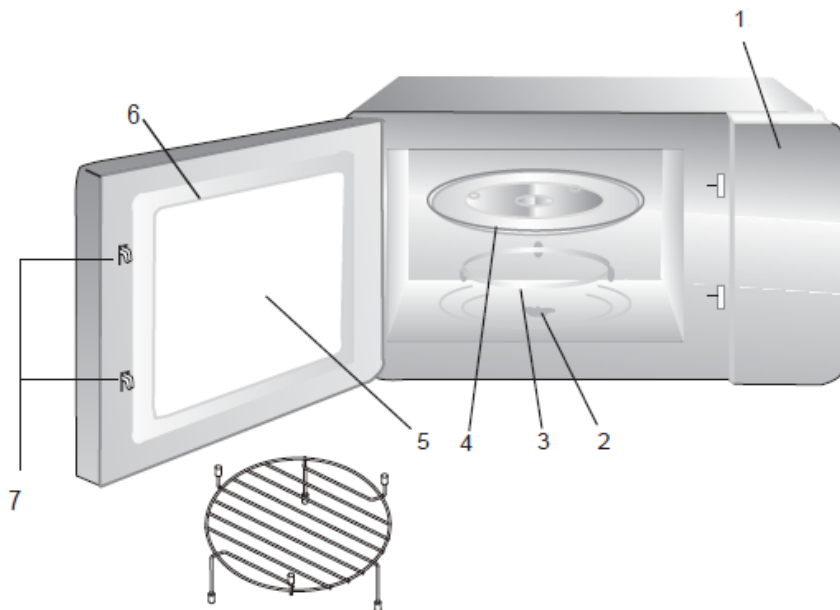

- 1 Panel sterowania
- 2 Watek talerza obrotowego
- 3 Zespół pierścienia talerza obrotowego
- 4 Szklany talerz
- 5 Okienko obserwacyjne
- 6 Zespół drzwiczek
- 7 System blokady bezpieczeństwa
- 8 Ruszt do grillowania (Nie może być używany dla funkcji mikrofal i musi być umieszczony na szklanym talerzu)

2.2 Dane techniczne

Model:	FM1025B3 FM1225BI
Napięcie znamionowe:	230V~50Hz
Znamionowa moc wejściowa (mikrofała):	1450 W
Znamionowa moc wyjściowa (mikrofalowa):	900 W
Znamionowa moc wejściowa (grill):	1000 W
Pojemność kuchenki:	25L
Średnica talerza obrotowego:	315mm
Wymiary Zewnętrzne (dł. x szer. x wys.):	595x401x 388mm
Masa netto:	Ok. 19,5 kg



3 Użytkowanie

Wyjąć kuchenkę i wszystkie pozostałe akcesoria z opakowania oraz wnętrza kuchenki.

Kuchenka dostarczana jest z następującymi akcesoriami:

- Szklany talerz
- Zespół pierścienia talerza obrotowego
- Instrukcja obsługi

3.1 Instalacja talerza obrotowego

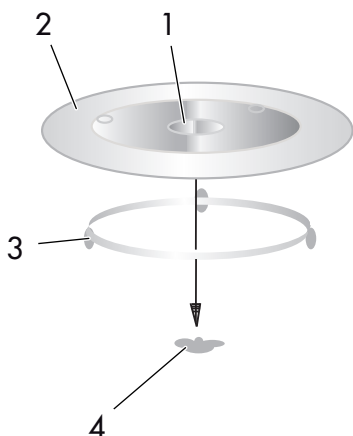

1. Piasta (spód)
2. Szklany talerz
3. Watek talerza obrotowego
4. Zespół pierścienia talerza obrotowego

- Nigdy nie ustawiać szklanego talerza do góry nogami. Nigdy nie należy blokować ruchów szklanego talerza.
- Podczas gotowania należy zawsze używać zarówno szklanego talerza, jak i zespołu pierścienia talerza obrotowego.
- Podczas gotowania wszelką żywność oraz pojemniki spożywcze należy zawsze umieszczać na szklanym talerzu.

- W przypadku pęknięcia lub stłuczenia talerza szklanego lub zespołu pierścienia talerza obrotowego należy skontaktować się z najbliższym autoryzowanym centrum serwisowym.

3.2 Naczynia



Uwaga

Ryzyko poważnych obrażeń ciała

Wykonywanie wszelkich napraw lub czynności serwisowych obejmujących zdjęcie obudowy zabezpieczającej przed promieniowaniem mikrofalowym przez osoby inne niż wykwalifikowany personel jest niebezpieczne.

Patrz instrukcję przedstawione w punktach „Materiały, które można stosować lub których należy unikać w kuchenie mikrofalowej”. Użycie niektórych niemetalowych naczyń w kuchenie mikrofalowej może być niebezpieczne. W razie wątpliwości można wykonać test naczyń, przeprowadzając poniższą procedurę.

Test naczyń:

1. Napełnić pojemnik nadający się do użytku w kuchenkach mikrofalowych 1 szklanką zimnej wody (250 ml) i ustawić obok testowanego naczynia.
2. Włączyć urządzenie na maksymalną moc na 1 minutę.
3. Ostrożnie dotknąć naczynia. Jeżeli puste naczynie jest ciepłe, nie należy stosować go w mikrofalówce.
4. Nie gotować dłużej niż jedną minutę.



Użytkowanie

3.3 Materiały, które można stosować w kuchence mikrofalowej

Naczynia	Uwagi
Formy do zapiekania	Postępować zgodnie z zaleceniami producenta. Dno formy do zapiekania powinno mieć wysokość co najmniej 5 mm nad talerzem obrotowym. Nieprawidłowe użycie może spowodować pęknięcie talerza.
Zastawa obiadowa	Tylko nadający się do zastosowania w kuchence mikrofalowej. Postępować zgodnie z zaleceniami producenta. Nie używać pękniętych ani wyszczerbionych naczyń.
Szklane stoiki	Zawsze należy usunąć zakrętkę. Stosować wyłącznie do podgrzewania żywności, do momentu ogrzania. Większość szklanych stoików nie jest odporna na wysoką temperaturę, co grozi ich pęknięciem.
Szklane naczynia	Wyłącznie żaroodporne naczynia do zastosowania w piekarniku. Upewnić się, że nie ma metalowego wykończenia. Nie używać pękniętych ani wyszczerbionych naczyń.
Torby do gotowania w piekarniku	Postępować zgodnie z zaleceniami producenta. Nie zamykać metalowym klipssem. Wykonać otwory umożliwiające odprowadzenie pary.
Talerze i kubki papierowe	Stosować wyłącznie do krótkiego gotowania/podgrzewania. Podczas gotowania nie pozostawiać kuchenki bez nadzoru.
Ręczniki papierowe	Stosować podczas podgrzewania do przykrycia jedzenia w celu pochłaniania tłuszczu. Stosować pod nadzorem wyłącznie do krótkiego gotowania.
Pergamin	Stosować jako przykrycie zapobiegające rozpryskiwaniu lub materiał do owijania podczas gotowania na parze.
Plastik	Tylko nadający się do zastosowania w kuchence mikrofalowej. Postępować zgodnie z zaleceniami producenta. Powinien być oznaczony informacją „Można stosować w kuchence mikrofalowej”. Niektóre plastikowe naczynia miękkną wraz z ogrzewaniem się znajdującego się w nich jedzenia. „Torebki do gotowania” i szczelnie zamknięte torebki plastikowe należy rozszczelnić, nakłuć lub zapewnić wentylację, zgodnie z informacją na opakowaniu.
Plastikowa folia spożywcza	Tylko nadający się do zastosowania w kuchence mikrofalowej. Stosować do przykrywania jedzenia podczas gotowania, w celu zachowania wilgoci. Nie dopuszczać do kontaktu folii z jedzeniem.
Termometry	Tylko nadające się do zastosowania w kuchence mikrofalowej (termometry do mięs i cukiernicze).
Papier woskowany	Stosować jako przykrycie zapobiegające rozpryskiwaniu lub w celu zachowania wilgoci.



3.4 Materiały, których należy unikać w kuchence mikrofalowej

Naczynia	Uwagi
Aluminiowe tacki	Mogą spowodować wylądowania łukowe. Przełożyć jedzenie do naczynia nadającego się do zastosowania w kuchence mikrofalowej.
Pudełka spożywcze z metalowymi uchwytami	Mogą spowodować wylądowania łukowe. Przełożyć jedzenie do naczynia nadającego się do zastosowania w kuchence mikrofalowej.
Metalowe lub wykończone metalem naczynia	Metal osłania żywność przed promieniowaniem mikrofalowym. Metalowe wykończenia mogą spowodować wylądowania łukowe.
Metalowe klipsy zwijane	Mogą spowodować wylądowania łukowe i pożar kuchni.
Papierowe torby	Może spowodować pożar w kuchence.
Pianka z tworzywa sztucznego	W wyniku działania wysokich temperatur pianka z tworzywa sztucznego topi się i powoduje skażenie znajdującego się wewnątrz płynu.
Drewno	Podczas zastosowania w kuchence mikrofalowej drewno wysycha, co grozi jego rozłamaniem lub pęknięciem

3.5 Instrukcja obsługi

Kuchenka mikrofalowa wykorzystuje nowoczesny sterownik elektroniczny do regulacji parametrów gotowania pozwalający idealnie dopasować je do danych potrzeb.

Ustawienie zegara

Gdy kuchenka mikrofalowa jest zasilana, pojawia się „0:00” i brzęczyk wydaje pojedynczy sygnał.

1. Dwukrotnie nacisnąć **Timer/Clock**, cyfry godzin zaczną migać.
2. Nacisnąć „+” lub „-”, aby ustawić godzinę, ustawiona liczba powinna mieścić się w zakresie 0--23.
3. Nacisnąć **Timer/Clock**, cyfry minut zaczną migać.

4. Nacisnąć „+” lub „-”, aby ustawić minuty, ustawiona liczba powinna mieścić się w zakresie 0--59.
5. Nacisnąć **Timer/Clock** aby zakończyć ustawianie zegara. „:” zacznie migać, ustawienie zegara zostało zakończone.



1. Jeżeli zegar nie jest ustawiony, po włączeniu zasilania nie będzie działać.
2. Naciśnięcie przycisku **Stop/Clear**, podczas procesu ustawiania zegara spowoduje automatyczne przywrócenie poprzedniego stanu kuchni.



Użytkowanie

Gotowanie w kuchence mikrofalowej

1. Nacisnąć przycisk **Micro/Grill/Combi**, na wyświetlaczu pojawi się „P100”.
2. Nacisnąć **Micro/Grill/Combi** dla czasów lub nacisnąć „+” lub „-”, aby wybrać moc mikrofalni od 100% do 10%. Zostaną wyświetlone kolejno „P100”, „P80”, „P50”, „P30”, „P10”.
3. Nacisnąć **Start/+30Sec./Confirm**, aby potwierdzić.
4. Nacisnąć „+” lub „-”, aby wybrać czas gotowania. (Ustawienie czasu powinno mieścić się w zakresie od 0:05 do 95:00).
5. Nacisnąć **Start/+30Sec./Confirm**, aby rozpocząć gotowanie.



Wielkości skokowe regulacji czasu przełącznika programatora są następujące:

- 0-1 min: 5 sekund
- 1-5 min: 10 sekund
- 5-10 min: 30 sekund
- 10-30 min: 1 minuta
- 30-95 min: 5 minut

Tabela Mocy Mikrofalni

Wyświetlacz	Moc mikrofalni
P100	100%
P80	80%
P50	50%
P30	30%
P10	10%

Grill lub Combi. Gotowanie

1. Nacisnąć **Micro/Grill/Combi**, ekran wyświetli „P100” i nacisnąć **Micro/Grill/Combi** dla czasów lub nacisnąć „+” lub „-”, aby wybrać żądaną moc; zostaną wyświetlone „G”, „C-1” lub „C-2”. Następnie ponownie nacisnąć **Start/+30Sec./Confirm**, aby rozpocząć gotowanie.



W przypadku zamiaru wykorzystania mocy mikrofal 55% i mocy grilla 45% (C-1) do gotowania przez 10 minut, możliwa jest obsługa kuchenki w następujący sposób.

- Nacisnąć **Micro/Grill/Combi**, na ekranie pojawi się „P100”.
- Naciskać **Micro/Grill/Combi**, dopóki na ekranie nie pojawi się „C-1”.
- Nacisnąć **Start/+30Sec./Confirm**, aby potwierdzić.
- Nacisnąć „+” lub „-”, aby ustawić czas gotowania, aż kuchenka wyświetli „10:00”.
- Nacisnąć **Start/+30Sec./Confirm**, aby rozpocząć gotowanie.



Instrukcja kombinowanej mocy:

Program	Wyświetlacz	Moc mikrofali	Moc grilla
Grill	G	0%	100%
Combi.1	C-1	55%	45%
Combi.2	C-2	36%	64%

Rozmrażanie na podstawie wagi

1. Nacisnąć **Weight/Time Defrost**, na ekranie pojawi się „dEF1”.
2. Nacisnąć „+” lub „-”, aby wybrać wagę żywności. Zakres wagi wynosi od 100 do 2000 g.
3. Nacisnąć **Start/+30Sec./Confirm**, aby rozpocząć rozmrażanie.



Jeżeli minie połowa czasu rozmrażania, kuchenka wyda dwukrotny dźwięk i jest to zjawisko normalne. W celu uzyskania lepszego efektu rozmrażania, należy odwrócić potrawę, zamknąć drzwiczki, a następnie nacisnąć **Start/+30Sec./Confirm**, aby kontynuować. W przypadku braku działania kuchenka będzie kontynuować gotowanie.

Rozmrażanie na podstawie czasu

1. Dwukrotnie nacisnąć **Weight/Time Defrost**, na ekranie pojawi się „dEF2”.
2. Nacisnąć „+” lub „-”, aby wybrać czas gotowania. Maksymalny możliwy do ustawienia czas to 95 minut.
3. Nacisnąć **Start/+30Sec./Confirm**, aby rozpocząć rozmrażanie.

Gotowanie Wieloetapowe

Możliwe jest ustawienie maksymalnie dwóch etapów. Jeżeli jednym z etapów jest rozmrażanie, powinno ono zostać automatycznie ustawione jako pierwszy etap. Po zakończeniu każdego z etapów i przed przejściem do kolejnego za każdym razem rozlegnie się jednokrotny sygnał brzęczyka.



Funkcji automatycznego wyboru menu nie można ustawić jako jednego z etapów gotowania wieloetapowego.

Przykład: chcemy rozmrozić produkt przez 5 minut, a następnie gotować go z mocą 80% przez 7 minut. Należy wykonać następujące czynności:

1. Dwukrotnie nacisnąć **Weight/Time Defrost**, na ekranie pojawi się „dEF2”.
2. Nacisnąć „+” lub „-”, aby ustawić czas rozmrażania wynoszący 5 minut.
3. Nacisnąć **Micro/Grill/Combi**, na ekranie pojawi się „P100”.
4. Nacisnąć „+” lub „-”, aby wybrać moc mikrofali, aż do wyświetlenia „P80”.
5. Nacisnąć **Start/+30Sec./Confirm**, aby potwierdzić, na ekranie pojawi się „P80”.
6. Nacisnąć „+” lub „-”, aby ustawić czas gotowania wynoszący 7 minut.
7. Nacisnąć **Start/+30Sec./Confirm**, aby rozpocząć gotowanie.



Użytkowanie

Minutnik kuchenny

1. Nacisnąć **Timer/Clock**, na ekranie wyświetli się „00:00”.
2. Nacisnąć „+” lub „-”, aby wprowadzić właściwy czas. (Maksymalny czas gotowania wynosi 95 minut).
3. Nacisnąć **Start/+30Sec./Confirm**, aby potwierdzić ustawienie. Wskaźnik timera zaświeci się.
4. Po osiągnięciu czasu, wskaźnik zegara wyłączy się. Brzęczyk zadzwoni 5 razy. Jeżeli zegar został ustawiony (system 24-godzinny), na ekranie pojawi się aktualna godzina.



Czas kuchenny różni się od systemu 24-godzinnego. Minutnik kuchenny to minutnik.

Automatyczny wybór menu

1. W stanie oczekiwania nacisnąć „+”, aby wybrać menu od „A-1” do „A-8”.
2. Nacisnąć **Start/+30Sec./Confirm**, aby potwierdzić wybór menu.
3. Nacisnąć „+” lub „-”, aby wybrać wagę żywności.
4. Nacisnąć **Start/+30Sec./Confirm**, aby rozpocząć gotowanie.
5. Po zakończeniu gotowania brzęczyk wyemituje dźwięk pięć razy. Na ekranie pojawi się „0:00”. Jeśli czas został ustawiony, wyświetlany będzie aktualny czas.

Procedura automatycznego menu:

Menu	Waga	Wyświetla
A-1	200 g	200
PIZZA	400 g	400
A-2	250 g	250
MIĘSO	350 g	350
	450 g	450
A-3	200 g	200
WARZYWA	300 g	300
	400 g	400
A-4	50 g (z 450 ml zimnej wody)	50
MAKARON	100 g (z 800 ml zimnej wody)	100
A-5	200 g	200
ZIEMNIAKI	400 g	400
	600 g	600
A-6	250 g	250
RYBY	350 g	350
	450 g	450
A-7	1 szklanka (120 ml)	1
NAPOJE	2 szklanki (240 ml)	2
	3 szklanki (360 ml)	3
A-8	50 g	50
PRAŻONA KUKURYDZA	100 g	100



Szybkie gotowanie

1. W trybie oczekiwania, nacisnąć przycisk **Start/+30Sec./Confirm**, aby gotować z mocą 100% przez 30 sekund. Każde naciśnięcie tego samego przycisku powoduje wydłużenie czasu o 30 sekund. Maksymalny czas gotowania to 95 minut.
2. Podczas gotowania mikrofalowego, grillowania, gotowania kombinowanego i rozmrażania wg czasu, nacisnąć **Start/+30Sec./Confirm**, aby wydłużyć czas gotowania.
3. W stanie oczekiwania nacisnąć „-”, aby ustawić czas gotowania przy 100% mocy mikrofali, a następnie nacisnąć **Start/+30Sec./Confirm**, aby rozpocząć gotowanie.



W automatycznym menu i rozmrażaniu według wagi, nie można wydłużyć czasu gotowania naciskając

Start/+30Sec./Confirm

Funkcja blokady przed dziećmi

1. Blokowanie: W stanie oczekiwania nacisnąć i przytrzymać przez 3 sekundy **Stop/Clear**, rozlegnie się długi sygnał dźwiękowy oznaczający stan włączenia blokady przed dziećmi, a jeśli został ustawiony czas, zostanie on wyświetlony, w przeciwnym razie na ekranie wyświetli się „**---**”.
2. Usuwanie blokady: W stanie zablokowanym nacisnąć **Stop/Clear** przez 3 sekundy, rozlegnie się długi sygnał dźwiękowy oznaczający zwolnienie blokady.

Funkcja sprawdzania

1. W trybach mikrofali lub grillowania i gotowania kombinowanego. Naciśnięcie **Micro/Grill/Combi** spowoduje wyświetlenie aktualnej mocy przez 2-3 sekundy.
2. Podczas gotowania nacisnąć **Timer/Clock**, aby sprawdzić aktualną godzinę. Będzie wyświetlany przez 2-3 sekundy.

Specyfikacja

1. **Start/+30Sec./Confirm** musi być naciśnięty aby kontynuować gotowanie, jeśli drzwiczki są otwarte w trakcie gotowania;
2. Po ustawieniu programu gotowania, **Start/+30Sec./Confirm** nie zostanie wciśnięty w ciągu 1 minut. wyświetlany będzie aktualny czas; ustawienie zostanie skasowane.
3. Po skutecznym naciśnięciu przycisku brzączyk wyda pojedynczy sygnał, niewłaściwe naciśnięcie pozostanie bez odpowiedzi.



Użytkowanie

Rozwiązywanie problemów

Normalne zjawisko

Kuchenka mikrofalowa zakłóca odbiór telewizora	Odbiornik radiowy lub telewizyjny może być zakłócany przez pracującą kuchenkę mikrofalową. Są to zakłócenia podobne do tych występujących w przypadku drobnego sprzętu gospodarstwa domowego, takiego jak miksery, odkurzacze czy wentylatory elektryczne. Jest to normalne zjawisko.
Słabe oświetlenie kuchni	Podczas gotowania mikrofalowego na niskiej mocy oświetlenie kuchni może być słabe. Jest to normalne zjawisko.
Para osiadająca na drzwiczkach, gorące powietrze ulatniające się z otworów wentylacyjnych	Podczas gotowania z pożywienia może wydostawać się para. Większość tej pary ulatnia się przez otwory wentylacyjne. Niewielka ilość pary może gromadzić się jednak na ciepłych powierzchniach, jak drzwiczki kuchenki. Jest to normalne zjawisko.
Kuchenka uruchomiona przypadkowo bez żywności w środku.	Niedozwolone jest uruchamianie kuchenki bez żywności w środku. Jest to bardzo niebezpieczne.

Problem	Możliwa przyczyna	Rozwiązanie
Nie można uruchomić kuchenki.	(1) Nieodpowiednio włożony do gniazdka przewód zasilający	Odłączyć od gniazdka. Następnie podłączyć ponownie po 10 sekundach.
	(2) Przepalenie bezpiecznika lub zadziałanie odłącznika.	Wymienić bezpiecznik lub zresetować odłącznik (po naprawieniu przez wyspecjalizowany personel naszej firmy).
	(3) Problemy z gniazdkiem	Wykonać test gniazdka z użyciem innego sprzętu elektrycznego.
Kuchenka nie grzeje.	(4) Drzwiczki są niedomknięte.	Domknąć drzwiczki.



Zgodnie z dyrektywą dotyczącą zużytego sprzętu elektrycznego i elektronicznego (WEEE) zużyty sprzęt elektryczny i elektroniczny należy składować i przetwarzać oddzielnie. W przypadku utylizacji urządzenia w przyszłości NIE należy go wyrzucać razem z odpadami gospodarstwa domowego. Należy w miarę możliwości oddać urządzenie do punktu zbiórki zużytego sprzętu elektrycznego i elektronicznego.



4 Czyszczenie

Upewnić się, że urządzenie zostało odłączone od zasilania.

1. Po użyciu należy wyczyścić wnętrze kuchenki delikatnie zwilżoną ściereczką.
2. Akcesoria należy myć normalnie wodą z płynem do mycia.
3. Zabrudzoną ramę drzwiczek oraz uszczelkę i okoliczne elementy należy czyścić dokładnie zwilżoną ściereczką.
4. Nie stosować agresywnych środków ściernych ani ostrych metalowych czyścików do czyszczenia szyby drzwiczek kuchenki, gdyż mogą porysować jej powierzchnię, co może skutkować pęknięciem szkła.
5. Wskazówki na temat czyszczenia — W celu łatwiejszego wyczyszczenia ścianek wnętrza kuchenki, z którymi może stykać się gotowane jedzenie: Umieścić w misce połówkę cytryny, dodać 300 ml wody i podgrzewać na mocy 100% przez 10 minut. Wyrzucić umytą kuchenkę miękką, suchą szmatką.



5 Instalacja

1. Urządzenie przeznaczone jest wyłącznie do użytku domowego.
2. Kuchenka jest przeznaczona wyłącznie do użytku w zabudowie. Nie jest przeznaczona do użytku na blacie ani do użytku wewnątrz szafy.
3. Prosimy zapoznać się ze szczegółowymi instrukcjami instalacji.
4. Urządzenie można zainstalować w szafce ściennej o szerokości 60 cm.
5. Wtyczkę można podłączyć tylko do odpowiednio uziemionego gniazda elektrycznego.
6. Napięcie sieciowe powinno odpowiadać napięciu wskazanemu na tabliczce znamionowej.
7. Instalację gniazdka i wymianę kabla połączeniowego może wykonywać wyłącznie wykwalifikowany elektryk. Jeżeli po instalacji wtyczka nie jest już dostępna, po stronie instalacji musi znajdować się urządzenie odłączające wszystkie bieguny z przerwą między stykami wynoszącą co najmniej 3 mm.
8. Należy unikać stosowania przejściówek, listew oraz przedłużaczy. Przeciżnienie może grozić pożarem

9. Szafka do zabudowy nie może zawierać tylnej ściany za urządzeniem. Należy zachować odstęp między ścianą a podstawą urządzenia znajdującego się powyżej. Minimalna wysokość montażu: 85 cm
Nie zakrywać otworów wentylacyjnych i otworów wlotowych.



Uwaga:

Nie przycinać ani nie zginać przewodu zasilającego.



Wysokie temperatury wewnątrz kuchenki po użyciu
Niebezpieczeństwo poparzenia

- Zewnętrzne powierzchnie urządzenia podczas pracy mogą się nagrzewać.



Meble do zabudowy

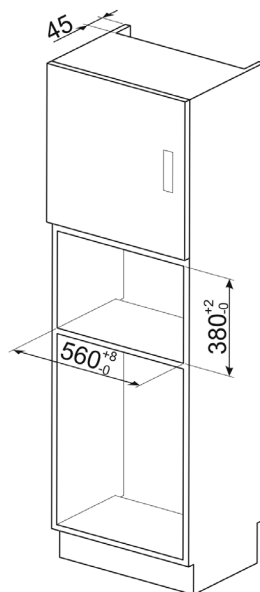
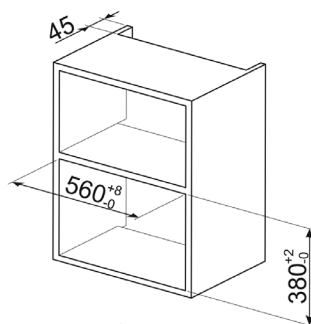
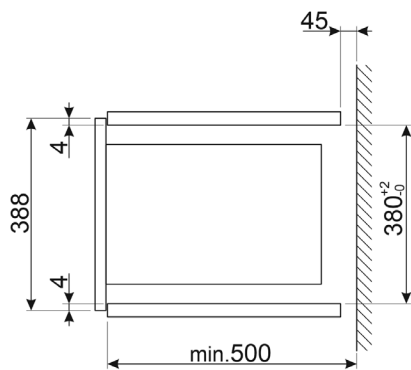
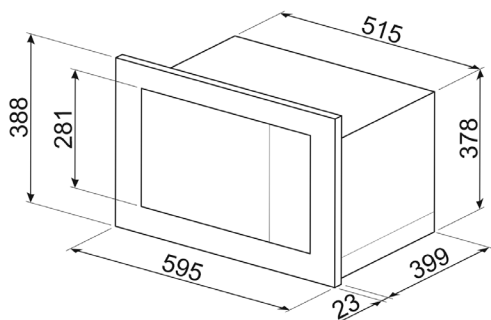



Instalacja

Przygotować szafkę

1. Przeczytać instrukcję na SZABLONIE DOLNEJ SZAFKI, umieścić szablon na dolnej płaszczyźnie szafki.

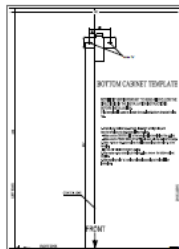
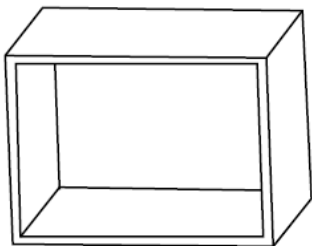

2. Zaznaczyć na dolnej płaszczyźnie szafki zgodnie ze znakami „a” na szablonie

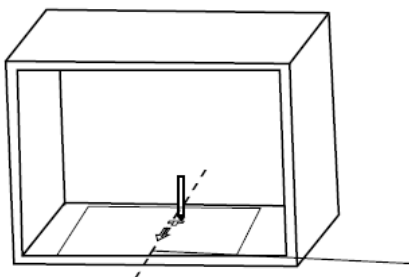

3. Zdjąć szablon dolnej szafki i przymocować miejsce montażu za pomocą śruby.

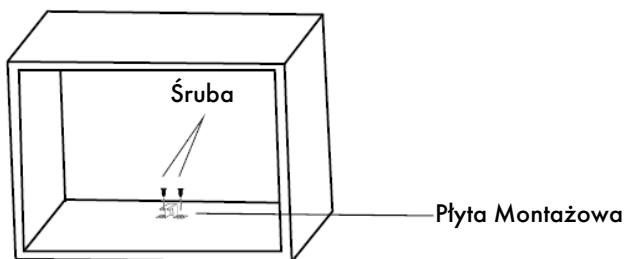



Instalacja kuchenki

4. Zainstalować kuchenkę w szafce.

- Upewnić się, że tył kuchenki jest zablokowany za pomocą płyty montażowej.
- Nie przycinać ani nie zginać przewodu zasilającego.

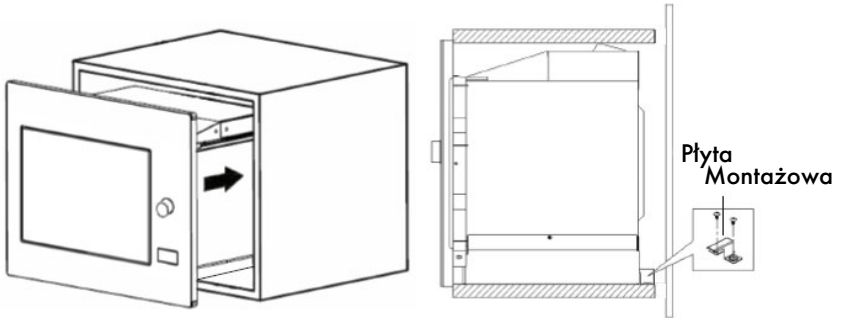

5. Otworzyć drzwiczki, przymocować kuchenkę do szafki za pomocą Śruby w otworze montażowym.

Następnie przymocować plastikową osłonę zestawu montażowego do otworu montażowego.

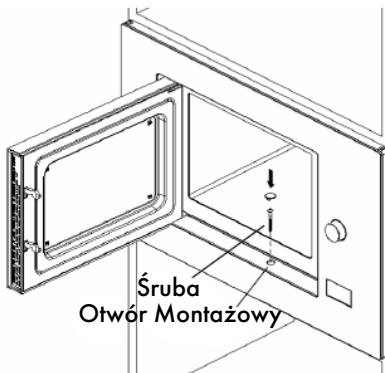



Il costruttore si riserva di apportare senza preavviso tutte le modifiche che riterrà utili al miglioramento dei propri prodotti. Le illustrazioni e le descrizioni contenute in questo manuale non sono quindi impegnative ed hanno solo valore indicativo.

The manufacturer reserves the right to make any changes deemed useful for improvement of its products without prior notice. The illustrations and descriptions contained in this manual are therefore not binding and are merely indicative.

Le fabricant se réserve la faculté d'apporter, sans préavis, toutes les modifications qu'il jugera utiles pour l'amélioration de ses produits. Les illustrations et les descriptions figurant dans ce manuel ne sont pas contraignantes et n'ont qu'une valeur indicative.

Der Hersteller behält sich vor, ohne vorherige Benachrichtigung alle Änderungen vorzunehmen, die er zur Verbesserung seiner Produkte für nützlich erachtet. Die in diesem Handbuch enthaltenen Illustrationen und Beschreibungen sind daher unverbindlich und dienen nur zur Veranschaulichung.

De fabrikant behoudt zich het recht voor zonder waarschuwing alle wijzigingen aan te brengen die hij nodig acht om zijn producten te verbeteren. De afbeeldingen en de beschrijvingen die aanwezig zijn in deze handleiding zijn niet bindend, en hebben enkel een aanduidende waarde.

El fabricante se reserva el derecho a aportar sin aviso previo todas las modificaciones que considere útiles para la mejora de sus propios productos. Las ilustraciones y las descripciones contenidas en este manual no comprometen, por tanto, al fabricante y tienen un valor meramente indicativo.

O fabricante reserva-se o direito de efetuar, sem aviso prévio, qualquer modificação que vise o melhoramento dos respetivos produtos. As ilustrações e descrições contidas neste manual, não são, por isso, vinculativas e possuem apenas valor indicativo.

Производитель оставляет за собой право вносить без предупреждения все изменения, которые посчитает полезными для улучшения собственной продукции. Рисунки и описания, содержащиеся в данном Руководстве по эксплуатации, не имеют обязательств и имеют ознакомительный характер.

Producent zastrzega sobie prawo do nanoszenia, bez uprzedniego powiadomienia, wszelkich zmian, które uzna za stosowne w celu ulepszenia swoich produktów. Rysunki i opisy zawarte w niniejszej instrukcji nie są zobowiązujące i mają charakter przykładowy.

SMEG S.p.A.

Via Leonardo Da Vinci, 4
42016 San Girolamo di
Guastalla (RE)
ITALY

www.smeg.com