

DICAR

DIFFUSORE CALORE IN REFRATTARIO

IT

REFRACTORY HEAT DIFFUSER

GB-IE

DIFFUSEUR DE CHALEUR EN
RÉFRACTAIRE

FR-BE

HITZEBESTÄNDIGER ANBRENNSCHUTZ

DE-BE

WARMTEVERSPREIDER VAN VUURVAST
MATERIAAL

NL-BE

DIFUSOR DE CALOR EN MATERIAL
REFRACTARIO

ES

DIFUSOR DE CALOR EM MATERIAL
REFRACTÁRIO

PT

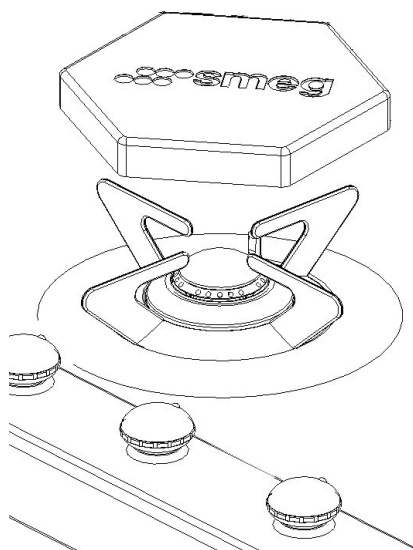

CAMPO DI IMPIEGO

- DICAR può essere utilizzato su tutti i piani di cottura Smeg.

UTILIZZO

- È consigliato per evitare che soffritti, ragù, sughi ed intingoli non brucino, evitando così di doverli mescolare di continuo.
- Per l'utilizzo, è sufficiente posizionare DICAR con la superficie smaltata rivolta verso l'alto, sopra la griglia dei fuochi ausiliario o semirapido.
- Il materiale con cui è realizzato DICAR, permette di mantenere un'alta temperatura anche dopo aver spento il fuoco. Quindi, è possibile ridurre i consumi, chiudendo il gas a cottura quasi ultimata.

PULIZIA E MANUTENZIONE

- Una pulizia regolare e costante, permette di mantenere inalterato l'aspetto del diffusore per lungo tempo.
- Attendere che il diffusore sia freddo o tiepido, prima di iniziare le fasi della pulizia.
- Pulire obbligatoriamente con spugne e detersivi non abrasivi, in modo da non alterare lo smalto.
- Dopo la pulizia, attendere che il diffusore sia completamente asciutto, prima di riutilizzarlo.
- Non lavare in lavastoviglie.

INTENDED USE

- The DICAR can be used on all Smeg 60 hobs.

INSTRUCTIONS FOR USE

- It is recommended to ensure that slow-fried dishes and meat and other sauces will not burn, without having to stir them constantly.
- To use, simply place the DICAR on the auxiliary or semi-rapid burner with its glazed surface facing upward.
- The material the DICAR is made from allows a high temperature to be maintained even after the burner is turned off. It thus allows energy saving, since the gas can be turned off when foods are still not quite cooked.

CLEANING AND MAINTENANCE

- Regular, thorough cleaning will keep the diffuser looking good in the long-term.
- Wait for the diffuser to cool to lukewarm or cold before starting to clean.
- Always clean with non-abrasive sponges and detergents to avoid damaging the glaze.
- After cleaning, wait for the diffuser to dry completely before reusing.
- Never wash in the dishwasher.

DOMAINE D'UTILISATION

- DICAR peut être utilisé sur toutes les tables de cuisson Smeg.

UTILISATION

- Il est conseillé pour éviter de mélanger continuellement les sauces, les fonds de cuisson et les jus qui risqueraient de brûler.
- Positionner DICAR, avec la partie émaillée tournée vers le haut, sur la grille des brûleurs auxiliaires ou semi-rapides.
- Le matériau avec lequel est réalisé DICAR permet de maintenir une température élevée, même après avoir éteint le brûleur. Il est donc possible de réduire les consommations en éteignant le gaz avant la fin de la cuisson.

NETTOYAGE ET ENTRETIEN

- Un nettoyage régulier et constant du diffuseur permet de maintenir son aspect inaltéré dans le temps.
- Attendre que le diffuseur soit froid ou tiède avant de commencer son nettoyage.
- Nettoyer obligatoirement avec des éponges et des détergents non abrasifs afin de ne pas abîmer l'émail.
- Après le nettoyage, attendre que le diffuseur soit complètement sec avant de le réutiliser.
- Ne pas laver en lave-vaisselle.

ANWENDUNGSBEREICH

- Der Anbrennschutz DICAR kann bei allen Kochmulden von Smeg verwendet werden.

GEBRAUCH

- Er verhindert das Anbrennen bei der Zubereitung von Soßen jeder Art und erspart so das ständige Umrühren.
- Hierzu muss man den Anbrennschutz DICAR einfach mit der nach oben gerichteten emaillierten Seite auf dem Topfträgerrost der Hilfs- und Normalbrenner anordnen.
- Das Material, aus dem der Anbrennschutz DICAR besteht, garantiert eine hohe Temperatur auch nach dem Ausschalten der Kochstelle. Man kann daher den Verbrauch senken, indem man die Kochstelle ausschaltet, kurz bevor die Speise fertig ist.

REINIGUNG UND PFLEGE

- Durch die regelmäßige Reinigung kann man das ursprüngliche Aussehen des Anbrennschutzes auf Dauer bewahren.
- Vor dem Reinigen abwarten, bis der Anbrennschutz kalt oder zumindest lauwarm ist.
- Er darf keinesfalls mit scheuernden Schwämmen oder Reinigern gereinigt werden, damit seine Emailoberfläche nicht beschädigt wird.
- Nach der Reinigung muss man vor der erneuten Verwendung des Anbrennschutzes abwarten, bis er vollkommen getrocknet ist.
- Nicht im Geschirrspüler reinigen.



TOEPASSINGSGEBIED

- DICAR kan op alle kookplaten van Smeg worden gebruikt.

GEBRUIK

- DICAR wordt aanbevolen om het aanbranden van gefruite uien, ragoûts, sauzen en jus te voorkomen, zonder dat u ze continu hoeft te roeren.
- Tijdens het gebruik volstaat het om DICAR met de geëmailleerde zijde naar boven op het rooster van de hulp- of halfsnelle branders te leggen.
- Dankzij het materiaal waarvan DICAR is gemaakt blijft een hoge temperatuur gehandhaafd, ook nadat de vlam is gedoofd. U kunt dus het verbruik verminderen door het gas te sluiten wanneer het koken bijna is voltooid.

SCHOONMAKEN EN ONDERHOUD

- Het regelmatig en constant schoonmaken zal ertoe bijdragen dat het aanzien van de verspreider langdurig blijft behouden.
- Wacht tot de verspreider koud of lauw is geworden voordat u met het schoonmaken begint.
- Hij mag alleen worden schoongemaakt met niet-schurende sponzen en schoonmaakmiddelen, om het email niet aan te tasten.
- Wacht na het schoonmaken tot de verspreider volledig is opgedroogd, voordat u hem weer gaat gebruiken.
- Was hem niet in een vaatwasser.

CAMPO DE EMPLEO

- DICAR puede utilizarse en todas las encimeras Smeg.

USO

- Para impedir que frituras, salsas con y sin carne y guisados se quemem, evitando tener que mezclarlos de modo continuo.
- Para el uso basta posicionar DICAR sobre la rejilla de los fuegos auxiliar y semirrápido con la superficie esmaltada dispuesta hacia arriba.
- El material con el cual se ha fabricado DICAR permite mantener una elevada temperatura incluso después de apagar el fuego. Por lo tanto, cerrando el gas a cocción casi concluida, se obtiene una reducción de los consumos.

LIMPIEZA Y MANTENIMIENTO

- Una limpieza periódica y constante permite mantener inalterado el aspecto del difusor por largo tiempo.
- Esperar que el difusor esté frío o tibio para efectuar la limpieza.
- Limpiar obligatoriamente con esponjas y detergentes no abrasivos, a fin de salvaguardar el esmalte.
- Antes del uso, una vez efectuada la limpieza, esperar que el difusor se seque por completo.
- No lavar en lavavajillas.

CAMPO DE EMPREGO

- O artigo DICAR pode ser utilizado em todas as placas de cozedura da Smeg.

UTILIZAÇÃO

- É aconselhado para evitar que se queimem os refogados, molhos de tomate, de carne e molhos em geral, tornando desnecessário misturá-los continuamente.
- Para a sua utilização, basta colocar o artigo DICAR com a superfície esmaltada virada para cima, sobre a grade dos queimadores auxiliar ou semi-rápido.
- O material de construção do DICAR permite manter uma temperatura elevada mesmo depois de a chama ter sido apagada. Assim, é possível reduzir o consumo de gás, apagando o queimador um pouco antes do fim da cozedura.

LIMPEZA E MANUTENÇÃO

- Uma limpeza regular e constante permite manter o aspecto do difusor inalterado durante muito tempo.
- Espere que o difusor esteja arrefecido antes de o limpar.
- Limpe obrigatoriamente com esponjas e detergentes não abrasivos para não alterar o esmalte.
- Depois da limpeza, espere que o difusor esteja totalmente seco antes de o reutilizar.
- Não lave em máquinas de lavar louça.