

MANUALE D'USO

SPREMIAGRUMI

INSTRUCTION MANUAL

CITRUS JUICER

MANUEL D'UTILISATION

PRESSE-AGRUMES

BEDIENUNGSHANDBUCH

ZITRUSPRESSE

GEBRUIKSAANWIJZING

CITRUSPERS

MANUAL DE USO

EXPRIMIDOR DE CÍTRICOS

MANUAL DE UTILIZAÇÃO

ESPREMEDOR DE CITRINOS

BRUKSANVISNING

CITRUSPRESS

РУКОВОДСТВО ПО ЭКСПЛУАТАЦИИ

СОКОВЫЖИМАЛКА ДЛЯ ЦИТРУСОВЫХ

BRUGERVEJLEDNING

CITRUSPRESSER

INSTRUKCJA OBSŁUGI

WYCISKARKA DO CYTRUSÓW

KÄYTTÖOPAS

SITRUSPURISTIN

BRUKSANVISNING

SITRUSPRESSE

دليل التعليمات

تايضح ؤر اصع

 smeg

Informazioni importanti per l'utente
Important information for the user
Informations importantes pour l'utilisateur
Wichtige Informationen für den Benutzer
Belangrijke informatie voor de gebruiker
Información importante para el usuario
Informações importantes para o utilizador
Viktig information för användaren
Важная информация для пользователя
Viktig information til brukeren
Ważne informacje dla użytkownika
Tärkeitä tietoja käyttäjälle
Viktig informasjon for brukere
معلومات هامة للمستخدم



Avvertenze / Recommendations / Avertissements / Hinweise
Waarschuwingen / Advertencias / Advertências / Varningar / Меры предосторожности /
Advarsler / Ostrzeżenia / Varoitukset / Advarsler / تحذيرات



Descrizione / Description / Description / Beschreibung / Beschrijving /
Descripción / Descrição / Beskrivning / Описание / Beskrivelse / Opis /
Kuvaus / Beksrivelse / الوصف



Uso / Use / Utilisation / Gebrauch / Gebruik / Uso / Utilização / Användning /
Использование / Anvendelse / Użytkowanie / Käyttö / Bruk / الإستعمال



Pulizia e manutenzione / Cleaning and care / Nettoyage et entretien /
Reinigung und Wartung / Reiniging en onderhoud / Limpeza y mantenimiento /
Limpeza e manutenção / Rengöring och underhåll / Чистка и техническое
обслуживание / Rengøring og vedligeholdelse / Czyszczenie i konserwacja /
Puhdistus ja hoito / Rengjøring og vedlikehold / التنظيف و الصيانة



Avvertenza di sicurezza / Safety instructions / Consignes de sécurité /
Sicherheitshinweise / Veiligheidswaarschuwingen / Advertencia de seguridad /
Advertências de segurança / S kerhetsvarning / Предупреждение о безопасности /
Sikkerhedsanvisninger / Ostrzeżenie dotyczące bezpiecze stwa /
Turvallisuuteen liittyv t varoitukset / Sikkerhetsadvarsler / تحذير للسلامة



Informazione / Information / Information / Information / Informatie /
Información / Informa o / Information / Информация / Informatie /
Informacja / Tietoja / Informasjon / معلومات



Suggerimento / Advice / Conseil / Empfehlungen / Aanbeveling / Sugerencia /
Sugest es / R d / Рекомендация / Forslag / Porada / Neuvo / Forslag / اقتراحات

Gentile Cliente, La ringraziamo vivamente per il Suo acquisto. I nostri prodotti sono unici perché uniscono una spiccata ricerca estetica alla progettazione tecnica innovativa. Essi sono coordinati con altri prodotti in gamma e possono costituire elementi d'arredo e di design. Augurandole di apprezzare appieno le funzionalità del Suo elettrodomestico, Le porgiamo i nostri più cordiali saluti.

Dear Customer, Thank you for purchasing one of our appliances. Our products are unique because they combine iconic style with innovative technical solutions. They match perfectly with other products in our range and work equally well as a standalone design objects in your kitchen. We hope you enjoy using your new appliance! Best regards.

Cher client, merci beaucoup pour votre achat. Nos produits sont uniques car ils combinent une forte recherche esthétique avec une conception technique innovante. Ils sont coordonnés avec d'autres produits de la gamme et peuvent constituer des éléments d'ameublement et de design. En espérant que vous pourrez apprécier pleinement votre nouvel appareil électroménager, nous vous adressons nos meilleures salutations.

Sehr geehrter Kunde, wir danken Ihnen herzlich für den Kauf. Unsere Produkte sind einzigartig, da sich in ihnen eine gewissenhafte Designforschung und eine innovative technische Planung vereinen. Sie sind mit anderen Produkten des Sortiments kombinierbar und stellen ausgefallene Einrichtungs- und Designgegenstände dar. Wir hoffen, dass Sie Ihr neues Haushaltsgerät voll und ganz schätzen werden und verbleiben mit freundlichen Grüßen.

Beste klant, hartelijk dank voor uw aankoop. Onze producten zijn uniek omdat ze esthetiek combineren met innovatief technisch ontwerp. De producten zijn uitstekend te combineren andere producten van het assortiment en kunnen worden gebruikt als meubel- en designelementen. We hopen dat u volop van uw nieuwe huishoudelijke apparaat zult genieten. Met vriendelijke groet

Estimado cliente, le damos las gracias por su compra. Nuestros productos son únicos porque combinan una notable búsqueda estética con un diseño técnico innovador. Se combinan con otros productos de la gama y se pueden utilizar como elementos de decoración y diseño. Le deseamos que pueda apreciar plenamente su nuevo electrodoméstico. Le enviamos nuestros saludos más cordiales.

Prezado cliente, Muito obrigado pela sua compra. Os nossos produtos são únicos porque combinam uma forte busca estética com um desenho técnico inovador. São coordenadas com outros produtos da linha e podem constituir elementos de decoração e design. Esperando que possa desfrutar totalmente das funcionalidades do seu eletrodoméstico, enviamos-lhe os nossos melhores cumprimentos.

Bäste kund, vi vill tacka dig för ditt köp. Våra produkter är unika eftersom de kombinerar ett estetiskt nytänkande med innovativ teknik. Våra produkter passar med de andra i samma serie och kan användas som föremål inom heminredningen för att ge en särskild känsla av stil i ditt hem. Vi hoppas att du till fullo kommer att uppskatta funktionerna hos din hushållsmaskin. Med bästa hälsningar.

Уважаемый покупатель! Благодарим Вас за покупку. Наши изделия уникальны, поскольку они сочетают в себе великолепный дизайн и передовые технические решения. Кроме того, они комбинируются с другими изделиями из этой линейки и могут стать стильными элементами интерьера и дизайна. Надеемся, что Вы в полной мере оцените функциональные возможности Вашего бытового прибора. С наилучшими пожеланиями.

Kære Kunde, mange tak for dit køb. Vores produkter er unikke, da de forener æstetisk research og innovativt teknisk design. De passer perfekt sammen med de andre produkter i serien, og kan stå som et enkeltstående møbel af design. Vi håber, at du vil værdsætte din hårde hvidevares funktionalitet, og sender de bedste hilsner.

Szanowny Kliencie, Dziękujemy za Twój zakup. Nasze produkty są wyjątkowe, ponieważ łączą intensywne badania estetyczne z innowacyjnym projektem technicznym. Są one skoordynowane z innymi produktami z asortymentu i mogą stanowić elementy wyposażenia i wystroju. Mamy nadzieję, że będą Państwo mogli w pełni korzystać z funkcjonalności tego urządzenia. Serdecznie pozdrawiamy.

Arvoisa Asiakas, kiitämme sinua hankintasi johdosta. Tuotteemme ovat ainutlaatuisia, koska niissä yhdistyvät esteettisyys ja innovatiivinen tekninen suunnittelu. Ne sopivat yhteen muiden valikoimaan kuuluvien tuotteiden kanssa toimien samalla sisustus- ja design-tuotteina. Toivomme, että voit nauttia täysin siemauksin kodinkoneesi toiminnoista. Sydämellisin terveisin.

Kjære kunde. Vi takker for at dere valgte å kjøpe et av våre produkter. Våre produkter er unike fordi de forener søken etter estetikk med en nyskapende teknisk design. De koordineres med andre produkter i vårt sortiment og kan ha funksjon som både møbel- og designvare. Vi håper du får fullt utbytte av ditt husholdningsapparat, og sender deg våre beste hilsener.

تحتفظ جهة التصنيع بحقها في إجراء أية تغييرات تراها ضرورية لتحسين منتجاتها دون إخطار مسبق. لذا، تعتبر الرسوم التوضيحية والأوصاف الواردة في هذا الدليل غير ملزمة ولكنها إرشادية فقط.

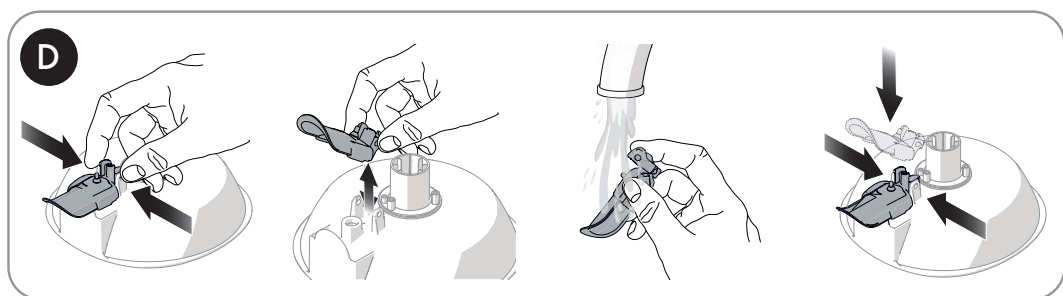
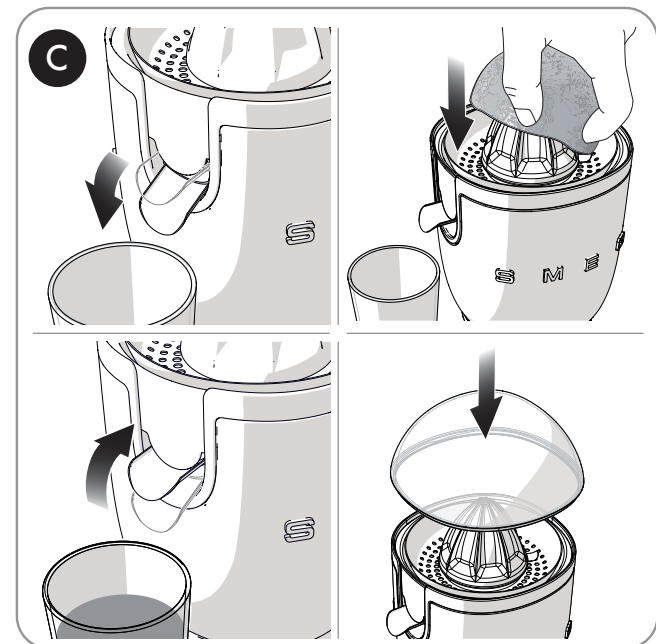
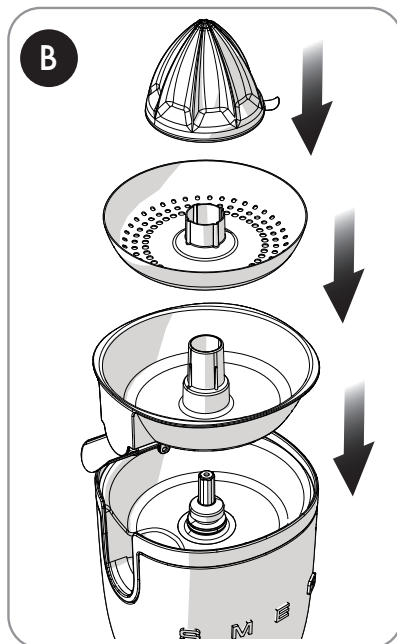
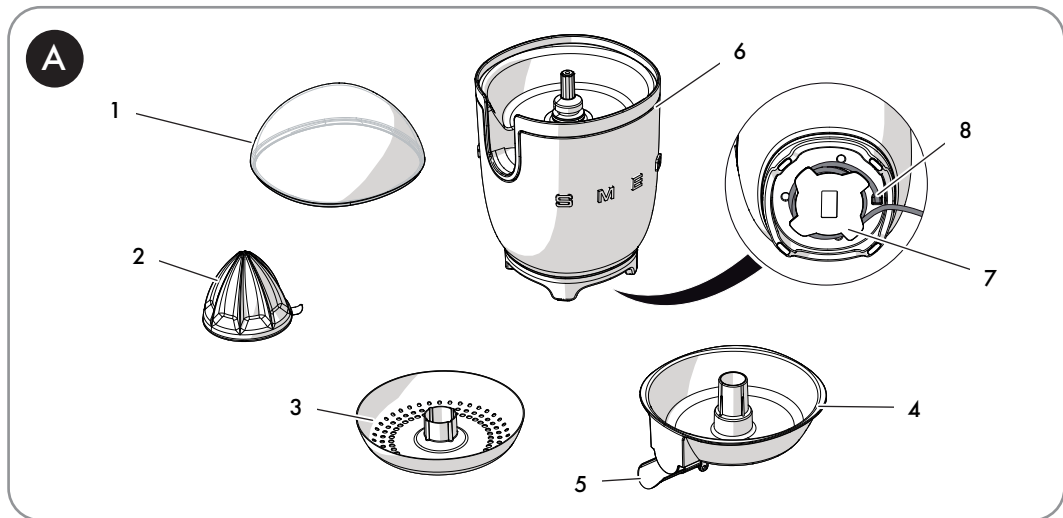



1 Advertências

Este manual de utilização é parte integrante do aparelho e deve conservá-lo íntegro e tê-lo sempre ao seu alcance durante todo o ciclo de vida do aparelho.

1.1 Utilização a que se destina

- Utilize o aparelho apenas em locais fechados e a uma altitude máxima de 2000 metros.
- O aparelho destina-se a ser utilizado em aplicações domésticas e similares, tais como:
 - na zona da cozinha do pessoal de empresas, escritórios e noutros ambientes de trabalho;
 - nas pensões (bed and breakfast) e casas de turismo rural;
 - por clientes em hotéis, motéis e ambientes residenciais.
- Outras utilizações, como em restaurantes, bares e cafés, são impróprias.
- O aparelho pode ser utilizado para espremer citrinos (laranjas, toranjas e limões). Qualquer outra utilização é incorreta. Não utilize o aparelho para fins diferentes da utilização a que se destina.
- O aparelho não é concebido para funcionar com temporizadores externos ou com sistemas de comando à distância.
- As pessoas (incluindo crianças menores de 8 anos) com capacidades físicas, sensoriais ou mentais reduzidas não estão autorizadas a utilizar este aparelho a menos que sejam supervisionadas ou tenham sido devidamente instruídas sobre a utilização segura do aparelho.
- Assegure-se de que as crianças não brinquem com o aparelho.
- Deixe o aparelho fora do alcance de

crianças menores de 8 anos de idade.

- As tarefas de limpeza ou manutenção podem ser realizadas por crianças com pelo menos 8 anos de idade, exclusivamente sob a supervisão de um adulto.

1.2 Advertências gerais de segurança

- Desligue o aparelho e extraia a ficha da tomada de corrente elétrica antes de substituir partes móveis o removíveis (por exemplo: cone de espremedura, filtro e recipiente para a recolha do sumo).
- Não deixe o aparelho sem vigilância se estiver a funcionar.
- Não mergulhe o aparelho, a base do motor, o cabo de alimentação ou a tomada em água ou em qualquer outro líquido.
- Não utilize o aparelho se o cabo da alimentação ou a ficha estiverem danificados ou se o aparelho caiu no chão ou se danificou de alguma forma.
- Em caso de avaria do aparelho, ou se o cabo de alimentação estiver danificado, leve-o para que seja reparado exclusivamente por um técnico qualificado ou por um serviço de assistência autorizado.
- Evite que o cabo de alimentação entre em contacto com arestas vivas.
- Não puxe pelo cabo para retirar a ficha da tomada.
- Não coloque o aparelho por cima ou perto de fogões a gás ou elétricos ligados, no interior de um forno ou em proximidade de fontes de calor.
- Nunca tente reparar o aparelho sozinho ou sem a intervenção de um técnico qualificado.
- Não modifique o aparelho para não



Advertências

invalidar a sua garantia.

- Extraia a ficha do aparelho da tomada de corrente antes de efetuar todas as operações de montagem, desmontagem e limpeza e no final de cada utilização.

1.3 Advertências para este aparelho

- Desligue o aparelho antes de mudar de acessórios ou de se aproximar de partes em movimento. Mantenha mãos, cabelos, vestuário e utensílios afastados das partes em movimento durante o funcionamento para evitar lesões pessoais ou danos ao aparelho.
- Desligue sempre o espremedor de citrinos da tomada se o deixar sem vigilância, antes da montagem e da desmontagem das componentes e antes de o ligar.
- Retire a ficha da tomada de corrente quando o espremedor de citrinos não estiver a funcionar, antes de efetuar a limpeza e em caso de avaria.
- Deixe arrefecer o espremedor de citrinos antes de o ligar.
- Não levante, puxe ou desloque o espremedor de citrinos puxando pelo cabo. Segure sempre o espremedor de citrinos pelo corpo motor para o deslocar.
- Não encha demasiado o recipiente para a recolha do sumo.
- Não utilize o espremedor de citrinos durante um tempo prolongado. Perigo de sobreaquecimento do motor. Em caso de paragem devido a utilização prolongada, aguarde até que o motor arrefeça durante 15-20 minutos.
- Não utilize o espremedor de citrinos em combinação com partes ou acessórios de outros produtores.

- Utilize exclusivamente peças de reposição do produtor. A utilização de peças de reposição não aconselhadas pelo produtor poderá provocar incêndios, choques elétricos ou lesões às pessoas.
- Coloque o espremedor de citrinos somente sobre superfícies planas e secas.
- Antes de pôr o espremedor de citrinos a funcionar certifique-se de que foi montado corretamente.
- Evite de molhar ou borrifar líquidos sobre o corpo motor e o cabo do espremedor de citrinos. No caso de contacto com líquidos, retire imediatamente o cabo da tomada e enxugue com cuidado. Perigo de choques elétricos!
- Antes da utilização certifique-se de que o filtro e o bico não estejam bloqueados por resíduos de polpa.
- Mantenha o espremedor de citrinos vazio e limpo antes e depois da utilização.
- Não utilize o espremedor de citrinos para guardar objetos.

1.4 Responsabilidade do fabricante

O fabricante declina qualquer responsabilidade por danos em pessoas ou em objetos provocados por:

- utilização do aparelho diferente da prevista;
- não ter lido o manual de utilização;
- modificação de qualquer peça do aparelho;
- utilização de peças de reposição não originais;
- inobservância das advertências de segurança.



1.5 Eliminação



Este aparelho deve ser eliminado em separado dos outros resíduos (Diretiva 2012/19/EU).

- Este aparelho não contém substâncias em quantidades tais que possam ser consideradas perigosas para a saúde e para o ambiente, em conformidade com as diretivas europeias em vigor.
- Os aparelhos elétricos velhos não devem ser eliminados juntamente com o lixo doméstico! Em conformidade com as leis em vigor, os aparelhos elétricos que atingiram o fim da sua vida útil devem ser entregues aos centros de recolha seletiva dos resíduos elétricos e eletrónicos. Para mais informações contacte as autoridades locais ou os responsáveis dos centros de recolha seletiva.
- Entregue os materiais de embalagem aos centros apropriados de recolha seletiva.



Embalagens de plástico
Perigo de asfixia

- Não deixe sem vigilância a embalagem ou partes da mesma.
- Não permita que as crianças brinquem com os sacos de plástico da embalagem.



Perigo de eletrocussão

- Introduza a ficha numa tomada de corrente apropriada.
- Não utilize um adaptador.
- Não utilize uma extensão.
- A inobservância destas advertências pode provocar a morte, um incêndio ou eletrocussão.
- Desligue a ficha da tomada antes de efetuar a limpeza do espremedor de citrinos.
- Não imerja a base do motor em água ou outros líquidos.



Perigo de arranque acidental

- Certifique-se de que o espremedor de citrinos esteja desligado da tomada antes de montar ou remover as componentes do espremedor.



Partes em movimento

Perigo de lesões pessoais ou danos ao aparelho

- Não acione o espremedor de citrinos durante um tempo prolongado. Deixe arrefecer o motor antes de o acionar novamente.
- Não introduza dedos, garfos ou colheres no bico. Tal poderá provocar lesões pessoais ou danos ao aparelho.
- Mantenha mãos, cabelos, colares, gravatas, espátulas ou outros objetos afastados do cone e do filtro do espremedor para evitar lesões pessoais ou danos ao aparelho.
- Não pegue no cone de espremedura ou no filtro com as mãos quando o cabo do espremedor estiver ligado à tomada.



Utilização não correta

Riscos de danos nas superfícies

- Não utilize jatos de vapor para limpar o aparelho.
- Não utilize nas partes tratadas na superfície com acabamentos metálicos (por exemplo, anodizações, niquelagens, cromagens) produtos para a limpeza que contenham cloro, amoníaco, lixívia ou álcool.
- Não utilize detergentes abrasivos ou corrosivos (por exemplo, produtos em pó, removedores de manchas e palhas de aço).
- Não utilize materiais ásperos, abrasivos ou raspadeiras metálicas afiadas.

2 Descrição do produto (Fig. A)

- 1) Tampa anti-pós
- 2) Cone de espremedura
- 3) Filtro
- 4) Jarro de recolha do sumo
- 5) Bico anti-gotas
- 6) Corpo do motor
- 7) Compartimento com enrolador de cabo
- 8) Pés antideslizantes



As partes que possam entrar em contacto com os alimentos são construídos com materiais que respeitam as disposições das normas em vigor.

3 Utilização

3.1 Antes da primeira utilização

- 1) Retire as eventuais etiquetas e adesivos do espremedor de citrinos.
- 2) Limpe e enxugue com cuidado as componentes do espremedor de citrinos (veja «4.2 Limpeza das componentes do espremedor de citrinos»).

3.2 Funcionamento (Fig.B)

- 1) Insira o jarro para a recolha do sumo (4) no encaixe por cima do corpo motor (6).
- 2) Insira o filtro (3) no jarro (4) e em seguida o cone (2) no filtro (3).



3.3 Modo de utilização do espremedor de citrinos (Fig. C)

- 1) Corte ao meio o citrino.
- 2) Coloque o espremedor de citrinos sobre uma superfície plana e seca.
- 3) Abra o bico antigotas (5) puxando-o para baixo e coloque por baixo um copo ou outro recipiente.
- 4) Insira o cabo na tomada.
- 5) Pressione a metade do citrino sobre o cone de espremedura (2) certificando-se de que o bico anti-gotas (5) esteja aberto. O motor entrará em funcionamento automaticamente.
- 6) No final da espremedura remova o citrino do cone (2) para parar automaticamente o motor.
- 7) Volte a fechar o bico anti-gotas (5).
- 8) Depois de concluída a utilização, limpe e enxugue com cuidado as componentes do espremedor de citrinos (veja «4.2 Limpeza das componentes do espremedor de citrinos»).
- 9) Cubra o produto com a tampa anti-pós (1)



Sugestões e conselhos para o utilizador

- Não pressione com força o citrino no cone de espremedura para evitar que se soltem as partes brancas e amargas da casca do citrino.
- Não utilize objetos duros ou afiados para retirar a polpa para não riscar e danificar o filtro ou o cone de espremedura.

4 Limpeza e manutenção

- Evite deixar secar resíduos de polpa nas superfícies do espremedor de citrinos.
- Não utilize detergentes agressivos ou objetos cortantes para lavar ou remover quaisquer resíduos de polpa das componentes do espremedor de citrinos.

4.1 Limpeza da base do motor

Para uma boa conservação das superfícies exteriores, é necessário limpá-las regularmente no final de cada utilização, após as ter deixado arrefecer. Limpe com um pano macio e húmido e detergente neutro.

4.2 Limpeza das componentes do espremedor de citrinos

O cone de espremedura (2), a tampa (1), o filtro (3) e o jarro para a recolha de sumo (4) podem ser lavados na máquina de lavar louça.

Para uma limpeza perfeita, o bico anti-gotas (5) pode ser destacado e lavado separadamente sob água corrente (Fig. D).

Enxugue totalmente os componentes, tendo o cuidado de voltar a colocar a tampa anti-pós (1), quando o aparelho não for mais utilizado.



Limpeza e manutenção

4.3 O que fazer se...

Problema	Causa	Solução
O aparelho não liga.	A ficha não está corretamente introduzida na tomada	Introduza a ficha na tomada de corrente. Não utilize adaptadores ou extensões. Verifique se o interruptor geral está inserido.
	O cabo está avariado	Peça a substituição do cabo a um Centro de Assistência Técnica autorizado
	Falta de alimentação elétrica	Verifique se o interruptor geral está inserido
	Intervenção da proteção do motor por utilização contínua e prolongada do aparelho	Aguarde 15 a 20 minutos até que o aparelho arrefeça



Caso do problema não tenha sido resolvido ou para outros tipos de avarias, contacte a assistência local.

Il costruttore si riserva di apportare senza preavviso tutte le modifiche che riterrà utili al miglioramento dei propri prodotti. Le illustrazioni e le descrizioni contenute in questo manuale non sono quindi impegnative ed hanno solo valore indicativo.

The manufacturer reserves the right to make any changes deemed necessary for the improvement of its products without prior notice. The illustrations and descriptions contained in this manual are therefore not binding and are merely indicative.

Le fabricant se réserve la faculté d'apporter, sans préavis, toutes les modifications qu'il jugera utiles pour l'amélioration de ses produits. Les illustrations et les descriptions figurant dans ce manuel ne sont pas contraignantes et n'ont qu'une valeur indicative.

Der Hersteller behält sich vor, ohne vorherige Benachrichtigung alle Änderungen vorzunehmen, die er zur Verbesserung seiner Produkte für nützlich erachtet. Die in diesem Handbuch enthaltenen Illustrationen und Beschreibungen sind daher unverbindlich und dienen nur zur Veranschaulichung.

De fabrikant behoudt zich het recht voor zonder waarschuwing alle wijzigingen aan te brengen die hij nodig acht om zijn producten te verbeteren. De afbeeldingen en de beschrijvingen die aanwezig zijn in deze handleiding zijn niet bindend, en hebben enkel een aanduidende waarde.

El fabricante se reserva el derecho a aportar sin aviso previo todas las modificaciones que considere útiles para la mejora de sus propios productos. Las ilustraciones y las descripciones contenidas en este manual no son vinculantes y tienen solo valor indicativo.

O fabricante reserva-se o direito de efetuar, sem aviso prévio, qualquer modificação que vise o melhoramento dos respetivos produtos. As ilustrações e descrições contidas neste manual não são, por isso, vinculativas e possuem apenas valor indicativo.

Tillverkaren förbehåller sig rätten att genomföra alla de ändringar som anses nödvändiga för att förbättra de egna produkterna utan att meddela detta i förväg. De illustrationer och beskrivningar som finns i aktuell manual är därmed inte bindande utan endast indikativa.

Для улучшения выпускаемой продукции изготовитель оставляет за собой право вносить без предварительного предупреждения любые изменения, которые он сочтет целесообразными. Рисунки и описания, содержащиеся в данном руководстве, не являются обязывающими и носят ознакомительный характер.

Fabrikanten forbeholder sig retten til, uden varsel, at udføre alle de ændringer, der vurderes nyttige for at forbedre egne produkter. Tegningerne og beskrivelserne i denne manual er derfor kun vejledende og ikke bindende.

Producent zastrzega sobie prawo do nanoszenia, bez uprzedniego powiadomienia, wszelkich zmian, które uzna za stosowne w celu ulepszenia swoich produktów. Rysunki i opisy zawarte w niniejszej instrukcji nie są zobowiązujące i mają jedynie charakter orientacyjny.

Valmistaja pidättää itsellään oikeuden tehdä ohjeisiin mielestään tarpeellisia muutoksia ilman ennakkoilmoitusta. Tässä oppaassa olevat kuvat ja piirrookset eivät näin ollen ole sitovia, vaan ne annetaan vain viitteellisessä mielessä.

Produzenten forbeholder seg rett til å foreta endringer på sine produkter grunnet tekniske fremskritt, uten forutgående varsel. Illustrasjonene og beskrivelsene i denne bruksanvisningen er derfor ikke bindende og skal kun betraktes som retningsgivende.

عملينا العزيز، شكرا لك على شراء أحد أجهزتنا. تعد منتجاتنا فريدة لأنها تجمع بين الأسلوب المميز والحلول التقنية المبتكرة. وهي تتناسب تماما مع المنتجات الأخرى في مجموعتنا وتعمل بنفس القدر كتصميمات قائمة بذاتها في مطبخك. نأمل أن تستمتع باستخدام هذا الجهاز الجديد! وتفضلوا بقبول وافر الاحترام والتقدير.