

| | | | |
|--|------------|--|------------|
| ADVERTÊNCIAS | 113 | Utilização dos acessórios | 123 |
| Advertências gerais de segurança | 113 | Utilização da placa | 124 |
| Instalação | 118 | Utilização do armazém (se existir) | 124 |
| Finalidade do aparelho | 119 | Utilização do forno | 124 |
| Este manual de utilização | 119 | Conselhos para a cozedura | 125 |
| Responsabilidade do fabricante | 119 | Tabela indicadora das cozeduras | 126 |
| Chapa de identificação | 119 | LIMPEZA E MANUTENÇÃO | 128 |
| Eliminação | 119 | Limpeza do aparelho | 128 |
| Indicações para os Organismos de Controlo Europeus | 120 | Limpeza da placa de cozinha | 128 |
| Dados técnicos de eficiência energética | 120 | Botões | 128 |
| Para poupar energia | 120 | Limpeza da porta | 128 |
| Informações sobre o consumo de energia no modo desligado/standby | 120 | Limpeza do compartimento de cozedura | 130 |
| Fontes luminosas | 120 | Vapor Clean (apenas em alguns modelos) | 131 |
| Como ler o manual de uso | 120 | Manutenção extraordinária | 131 |
| DESCRIÇÃO | 121 | INSTALAÇÃO | 132 |
| Descrição geral | 121 | Ligação do gás | 132 |
| Placa de cozinha | 121 | Colocação | 132 |
| Painel de comandos | 122 | Tipos de gás e país a que pertencem | 136 |
| Outras partes | 122 | Tabelas de características dos queimadores e dos injetores | 136 |
| Acessórios | 122 | Ligação elétrica | 139 |
| UTILIZAÇÃO | 123 | Para o instalador | 140 |
| Operações preliminares | 123 | | |

Aconselhamos a ler atentamente este manual, que descreve todas as indicações para manter inalteradas as qualidades estéticas e as funcionalidades do aparelho adquirido. Para mais informações sobre o produto: www.smeg.com

ADVERTÊNCIAS

Advertências gerais de segurança

Danos às pessoas

- **ATENÇÃO:** Este aparelho e as suas partes acessíveis ficam muito quentes durante a utilização. Mantenha as crianças afastadas do aparelho.
- Proteja as mãos com luvas térmicas durante a movimentação de alimentos no interior do compartimento de

cozedura.

- Nunca tente apagar uma chama/incêndio com água: desligue o aparelho e cubra a chama com uma tampa ou com um cobertor à prova de fogo.
- O uso deste aparelho é permitido às crianças a partir dos 8 anos de idade e às pessoas com reduzidas capacidades físicas, sensoriais ou mentais ou com falta de experiência e conhecimento,

desde que supervisionadas ou instruídas sobre a utilização segura do aparelho e os eventuais perigos relacionados com o mesmo.

- As crianças não devem brincar com o aparelho.
- Mantenha fora do alcance das crianças menores de 8 anos, caso não estejam permanentemente vigiadas.
- Não permita que crianças menores de 8 anos se aproximem do aparelho durante o funcionamento.
- As operações de limpeza e manutenção não devem ser efetuadas por crianças sem serem vigiadas.
- Assegure-se de que os espalhadores estejam colocados corretamente nas suas bases, com as respetivas tampas.
- Preste a máxima atenção ao aquecimento rápido das zonas de cozedura. Evite que as panelas cozinhem vazias. Perigo de sobreaquecimento.
- O processo de cozedura deve ser sempre mantido sob controlo. Um processo de cozedura com duração breve deve ser vigiado constantemente.
- As gorduras e os óleos podem pegar fogo se sobreaquecerem. Não se afaste durante a preparação

de alimentos que contêm óleos ou gorduras. No caso de os óleos ou as gorduras pegarem fogo, nunca apague com água. Coloque a tampa sobre a panela e desligue a zona de cozedura em causa.

- Durante a cozedura não coloque objetos metálicos, como talheres ou recipientes, sobre a superfície da placa de cozinha porque podem sobreaquecer.
- **ATENÇÃO:** cozinhar sem vigilância num forno com gordura ou óleo pode ser perigoso e pode causar um incêndio. **NUNCA** se deve tentar extinguir um incêndio com água; em vez disso, desligar o aparelho e depois cobrir a chama com, por exemplo, uma tampa ou um cobertor.
- O aparelho aquece muito durante a utilização. Preste atenção para não tocar nas resistências de aquecimento existentes no interior do forno/fornos.
- Não introduza objetos metálicos afiados (talheres ou utensílios) nas fendas do aparelho.
- Não deite água diretamente nos tabuleiros muito quentes.
- Durante a cozedura a porta do forno deve estar fechada.
- Em caso de intervenção sobre

- os alimentos ou no final da cozedura, abra a porta 5 centímetros durante alguns segundos, faça com que o vapor saia e, em seguida, abra completamente a porta.
- As superfícies dentro da estufa (se presente) podem ficar quentes.
 - Não abra a estufa (onde presente) enquanto o forno estiver aceso e ainda quente.
 - Os objetos no interior da estufa (se presente) poderão estar muito quentes após a utilização do forno.
 - Não se apoie ou sente sobre a porta aberta do aparelho.
 - Desligue o aparelho depois da utilização.
 - Nunca puxe pelo cabo para extrair a ficha (se instalada).
 - **NÃO UTILIZE OU GUARDE MATERIAIS INFLAMÁVEIS NA ESTUFA (SE DISPONÍVEL) OU EM PROXIMIDADE DO APARELHO.**
 - **NÃO UTILIZE VAPORIZADORES SPRAY JUNTO A ESTE APARELHO ENQUANTO ESTIVER EM FUNCIONAMENTO.**
 - **NÃO MODIFIQUE ESTE APARELHO.**
 - Antes de qualquer intervenção sobre o aparelho (instalação, manutenção, posicionamento ou deslocação), coloque sempre equipamentos de proteção individual.
 - Não realizar operações de limpeza enquanto o aparelho ainda estiver quente ou em funcionamento.
 - Antes de qualquer intervenção sobre o aparelho, desative a alimentação elétrica geral.
 - **ATENÇÃO:** Antes de substituir as lâmpadas de iluminação interior, certifique-se de que a unidade está desligada e a ficha extraída da tomada de corrente ou que a fonte de alimentação geral foi desligada.
 - As lâmpadas utilizadas nesta unidade são lâmpadas específicas para eletrodomésticos, não as utilizar para iluminação da casa.
 - Providencie para que a instalação e as intervenções de assistência sejam realizadas por pessoal qualificado de acordo com as normas vigentes.
 - Nunca tente reparar o aparelho sozinho ou sem a intervenção de um técnico qualificado.
 - Para evitar qualquer perigo, se o cabo da alimentação elétrica estiver danificado, contacte de imediato o serviço de assistência técnica para que proceda à sua substituição.

- **ATENÇÃO:** A utilização de um aparelho de cozinha a gás leva à geração de calor, humidade e produtos de combustão na local onde está instalado. Assegure uma boa ventilação da cozinha, especialmente quando o aparelho estiver a ser utilizado: mantenha abertas as aberturas de ventilação natural ou instale um dispositivo de ventilação mecânico.

- A utilização intensiva e prolongada do aparelho pode requerer uma ventilação adicional, por exemplo, a abertura de uma janela, ou ventilação mais eficaz, por exemplo, aumentando a potência do dispositivo de ventilação mecânico.

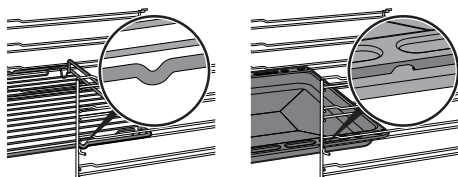

- **ATENÇÃO:** Não deixe o aparelho sem vigilância durante cozeduras de gorduras e óleos. Perigo de incêndio. Prestar a máxima atenção.
- Perigo de incêndio: Não deixe objetos sobre as superfícies de cozedura.
- Não vaporize produtos de spray nas proximidades do forno.
- **NÃO UTILIZAR, EM CASO ALGUM, O APARELHO PARA AQUECER O AMBIENTE.**
- Não utilizar louças ou recipientes de plástico para a cozedura dos alimentos.
- Não introduzir latas de conservas ou recipientes fechados no compartimento de cozedura.
- Retirar do compartimento de cozedura todos os tabuleiros e as grelhas não utilizados

Danos no aparelho

- Não utilize detergentes abrasivos agressivos ou raspadores metálicos afiados para limpar as portas de vidro do forno, porque poderiam riscar a superfície e causar a sua quebra.
- Utilizar eventualmente utensílios de madeira ou plástico.
- Não utilizar jatos de vapor para limpar o aparelho.
- Não obstruir as aberturas e as fendas de ventilação e de eliminação do calor.
- Não se sentar no aparelho.

- durante a cozedura.
- Não cubra o fundo do compartimento de cozedura com folhas de papel de alumínio ou de estanho.
- Não colocar panelas ou tabuleiros diretamente sobre o fundo do compartimento de cozedura.
- Se necessário, pode utilizar a grelha para tabuleiro (fornecida ou vendida separadamente dependendo dos modelos) colocando-a na parte inferior como suporte para a cozedura.
- Se quiser utilizar papel para forno, coloque-o numa posição que não atrapalhe a circulação do ar quente no interior do forno.
- Não utilizar a porta aberta para colocar panelas ou tabuleiros diretamente sobre o vidro interior.
- Os recipientes e os grelhadores devem ser posicionados dentro do perímetro da placa de cozedura.
- Todos os recipientes devem ter fundo plano e regular.
- Em caso de transbordamento ou derrame, remover o líquido em excesso da placa de cozedura.
- Não derramar sobre a placa substâncias ácidas como sumo de limão ou vinagre.
- Não utilizar jatos de vapor para limpar o aparelho.
- Não colocar panelas ou frigideiras vazias nas zonas de cozedura ligadas.
- Não utilizar materiais ásperos, abrasivos ou raspadores metálicos afiados.
- Nas partes de aço ou tratadas na superfície com acabamentos metálicos (por exemplo, anodizações, níquelagens, cromagens) não utilizar produtos para a limpeza que contenham cloro, amoníaco ou lixívia.
- Não lavar em máquinas de lavar loiça os componentes removíveis como as grelhas da placa, os espalhadores e as tampas.
- Não utilizar a porta aberta como alavanca para posicionar o aparelho no móvel.
- Não exercer pressões excessivas na porta aberta.
- Garantir que não ficam objetos presos nas portas.
- Não utilizar o puxador para levantar ou deslocar este aparelho.
- Não pulverize produtos de limpeza diretamente sobre a porta, pois poderão entrar em espaços difíceis de enxaguar, e, ao longo do tempo, reagir com painéis com acabamentos em verniz ou em aço.

Instalação

• ESTE APARELHO **NÃO DEVE SER INSTALADO** EM BARCOS OU RULOTES.

- Este aparelho não deve ser instalado sobre um pedestal.
- Não use o puxador para levantar ou deslocar este aparelho.
- Coloque o aparelho no móvel com a ajuda de uma segunda pessoa.
- Para evitar um possível sobreaquecimento, o aparelho não deve ser instalado atrás de uma porta decorativa ou de um painel.
- Antes da instalação verifique que as condições locais de distribuição (natureza e pressão do gás) e a regulação do aparelho são compatíveis.
- Este aparelho não está ligado a um sistema de descarga dos produtos da combustão. Deve ser instalado e ligado de acordo com as atuais normas de instalação. Preste uma atenção especial às recomendações previstas em matéria de ventilação.
- As condições de regulação para este aparelho são indicadas na etiqueta de regulação de gás.
- Providencie para que a ligação do gás seja executada por pessoal autorizado.
- A colocação em

funcionamento com o tubo flexível deverá ser efetuada de modo que o comprimento da tubagem não exceda os 2 metros de extensão máxima para os tubos flexíveis em aço e 1,5 metros para os tubos em borracha.

- Os tubos de ligação de gás não devem entrar em contacto com uma parte móvel do módulo a encastrar (por exemplo, uma gaveta) e não devem passar por um espaço em que possam ser esmagados.
- Quando necessário, utilize um regulador de pressão conforme a norma vigente.
- Após cada intervenção, verifique se o binário de aperto das ligações de gás está compreendido entre 10 Nm e 15 Nm.
- Concluída a instalação, verifique se há fugas de gás usando uma solução de água e sabão. Nunca utilize chamas.
- Providencie para que a ligação elétrica seja realizada por técnicos autorizados.
- É obrigatória a ligação à terra de acordo com as modalidades previstas pelas normas de segurança da instalação elétrica.
- Utilize cabos resistentes a uma temperatura de, pelo menos,

- 90 °C.
- O binário de aperto dos parafusos dos condutores de alimentação da placa de bornes deve ser igual a 1,5-2 Nm.
 - Providencie, na linha de alimentação, um dispositivo que assegure a desativação unipolar, com uma distância de abertura dos contactos que permita o desligamento completo nas condições da categoria de sobretensão III, em conformidade com as regras de instalação.
 - Este aparelho pode ser utilizado até uma altura máxima de 2000 metros acima do nível do mar.

Finalidade do aparelho

Este aparelho destina-se à cozedura de alimentos em ambiente doméstico. Qualquer outra utilização é imprópria. Também não pode ser utilizado:

- na zona de cozinha pelos empregados em lojas, escritórios e outros ambientes laborais;
- em quintas/turismo rural;
- pelos clientes de hotéis, motéis e ambientes residenciais;
- nas pensões (bed and breakfast).

Este manual de utilização

- Este manual de utilização é parte integrante do aparelho e deve ser conservado íntegro e ficar sempre ao alcance do utilizador

durante todo o ciclo de vida do aparelho.

- Antes de utilizar o aparelho ler atentamente este manual de utilização.
- As explicações neste manual incluem imagens que descrevem aquilo que aparece habitualmente no ecrã. No entanto, é necessário perceber que o aparelho pode dispor de uma versão atualizada do sistema e, por isso, o que se visualiza no ecrã pode ser diferente do que é apresentado no manual.

Responsabilidade do fabricante

O fabricante declina quaisquer responsabilidades por eventuais ferimentos em pessoas ou danos em bens, provocados por:

- utilização do aparelho diferente da prevista;
- inobservância das prescrições do manual de utilização;
- modificação de qualquer peça do aparelho;
- utilização de peças de reposição não originais.

Chapa de identificação

A chapa de identificação indica os dados técnicos, o número de série e a marcação. A chapa de identificação nunca deve ser removida.

Eliminação



Este aparelho, em conformidade com a diretiva europeia REEE (2012/19/UE), deve ser eliminado separadamente dos outros resíduos no final da sua vida útil.

Este aparelho não contém substâncias em quantidades tais que possam ser consideradas perigosas para a saúde e para o ambiente, em conformidade com as diretivas europeias em vigor.



Tensão elétrica Perigo de eletrocussão

- Desligar a alimentação elétrica geral.
- Retirar o cabo de alimentação elétrica da instalação elétrica.

Para eliminar o aparelho:

- Cortar o cabo de alimentação elétrica e removê-lo.
- Entregar o aparelho nos centros adequados de recolha seletiva dos

resíduos elétricos e eletrônicos, ou devolvê-lo ao revendedor no momento da compra de um aparelho equivalente, na razão de um para um.

Informa-se que para a embalagem do aparelho foram utilizados materiais não poluentes e recicláveis.

- Entregar os materiais de embalagem nos centros apropriados de recolha seletiva.



Embalagens de plástico Perigo de asfixia

- Não deixar sem vigilância a embalagem ou partes da mesma.
- Não permitir que as crianças brinquem com os sacos de plástico da embalagem.

Indicações para os Organismos de Controlo Europeus

Fan forced mode

a função ECO utilizada para definir a classe de eficiência energética está em conformidade com as especificações da norma europeia EN 60350-1.

Dados técnicos de eficiência energética

As informações, de acordo com os regulamentos europeus de rotulagem e conceção ecológica, constam de um documento separado que acompanha as instruções do produto.

Estes dados estão presentes na "Ficha Informativa do Produto" que pode ser descarregada do site na página dedicada ao produto em questão.

Para poupar energia

- Preequeça o aparelho apenas se exigido pela receita.
- Se não estiver indicado o contrário na embalagem, descongele os alimentos congelados antes de os introduzir no compartimento de cozedura.
- No caso de múltiplas cozeduras, aconselha-se a cozer os alimentos um após o outro para melhor aproveitar o compartimento de cozedura já aquecido.
- De preferência, utilize formas escuras de metal: ajudam a absorver melhor o calor.
- Retire do compartimento da cozedura todos os tabuleiros e as grelhas não

utilizados durante a cozedura.

- Pare a cozedura alguns minutos antes do tempo normalmente necessário. A cozedura prosseguirá durante os restantes minutos com o calor acumulado no interior.
- Reduza ao mínimo as aberturas da porta, de forma a evitar dispersões de calor.
- Mantenha o compartimento de cozedura sempre limpo.

Informações sobre o consumo de energia no modo desligado/standby

Os dados técnicos relativos ao consumo do aparelho no modo desligado/standby podem ser consultados no site www.smeg.com na página dedicada ao produto em questão.

Fontes luminosas

- Este aparelho contém fontes luminosas que podem ser substituídas pelo utilizador.

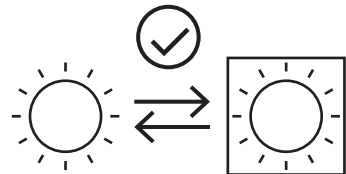

- As fontes luminosas contidas no produto são declaradas como adequadas para o funcionamento com temperatura ambiente ≥ 300 °C e destinam-se ao uso em aplicações de alta temperatura, como os fornos.
- Este aparelho contém fontes luminosas de classe de eficiência "G".

Como ler o manual de uso

Este manual de uso utiliza as seguintes convenções de leitura:



Advertência/Atenção



Informação/Sugestão

DESCRIÇÃO

Descrição geral

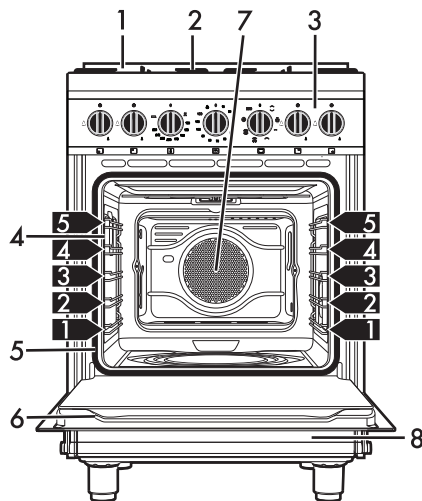

- 1 Friso
- 2 Placa de cozinha
- 3 Painel de comandos
- 4 Lâmpada
- 5 Vedante
- 6 Porta
- 7 Ventoinha
- 8 Estufa
- 1, 2, 3** Prateleira da armação

Placa de cozinha

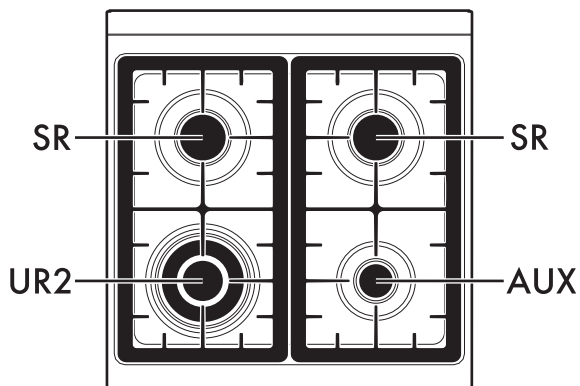

- AUX = Queimador auxiliar
- SR = Queimador semirrápido
- UR = Queimador ultrarrápido

Painel de comandos

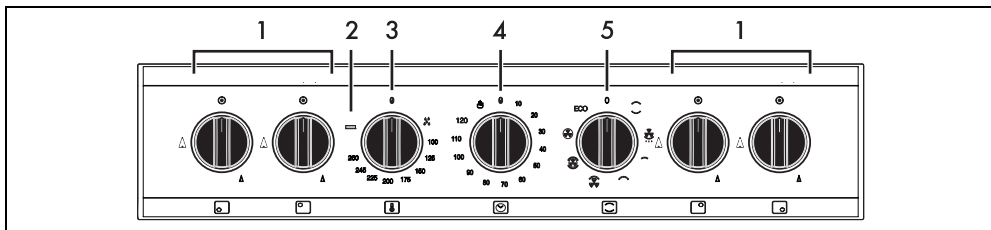

1 Botões dos queimadores da placa

Úteis para ligar e ajustar os queimadores da placa. Pressione e rode os botões em sentido anti-horário para o valor para ligar os queimadores correspondentes. Rode os botões na zona compreendida entre o máximo e o mínimo para regular a chama. Coloque os botões na posição para apagar os queimadores.

2 Lâmpada indicadora

Acende-se para indicar que o forno está em fase de aquecimento. Apaga-se ao alcançar a temperatura. A intermitência regular indica que a temperatura definida dentro do forno é mantida constante.

3 Botão da temperatura

Através deste botão é possível selecionar a temperatura de cozedura. Rode o botão em sentido horário para o valor desejado compreendido entre o mínimo e o máximo.

4 Botão do temporizador

Permite selecionar a cozedura manual ou o temporizador com apagamento automático do forno no fim da cozedura. Para definir o tempo de duração da cozedura, rode o botão no sentido horário até à posição pretendida e, em seguida, defina a função da cozedura desejada. Os números correspondem aos minutos. A regulação é progressiva e podem ser utilizadas as posições intermédias entre os números indicados.

5 Botão das funções

As diversas funções do forno são adequadas para vários modos de cozedura. Após ter selecionado a função desejada, defina a temperatura de cozedura através do botão de

temperatura.



Para iniciar a cozedura, é necessário definir um temporizador contador de minutos ou uma cozedura manual utilizando o botão do temporizador.

Outras partes

Prateleiras de colocação

O aparelho dispõe de prateleiras para a colocação dos tabuleiros e das grelhas a alturas diferentes. As alturas de introdução devem ser entendidas de baixo para cima (ver Descrição geral).

Ventoinha de refrigeração

A ventoinha refrigera o forno e entra em funcionamento durante a cozedura. O funcionamento da ventoinha provoca um fluxo normal de ar que sai pela parte posterior do aparelho e que pode continuar por um breve período de tempo mesmo depois de desligar o aparelho.



Não obstrua as aberturas e as fendas de ventilação e de eliminação do calor.

Iluminação interna

A iluminação interna do aparelho liga-se:

- quando a porta é aberta;
- quando é selecionada uma das funções, exceto a função **ECO**.



Quando a porta está aberta, não é possível desligar a iluminação interna.

Acessórios

- Em alguns modelos nem todos os acessórios estão presentes.
- Os acessórios que possam entrar em contacto com os alimentos são construídos com materiais que respeitam as disposições

das leis em vigor.

- Os acessórios originais fornecidos ou opcionais podem ser pedidos nos centros de assistência autorizados. Utilizar apenas acessórios originais do fabricante.

Tabuleiro fundo

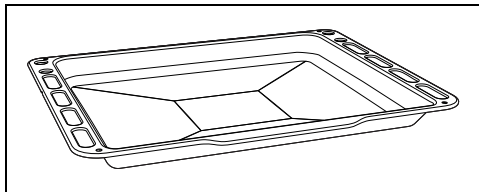

Útil para recolher as gorduras provenientes dos alimentos colocados na grelha sobrejacente e para a cozedura de bolos, pizzas, biscoitos.

Grelha

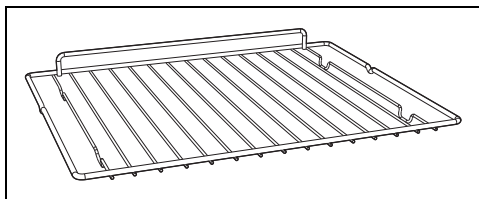

Útil para colocar recipientes com alimentos a

serem cozidos.

Grelha de redução

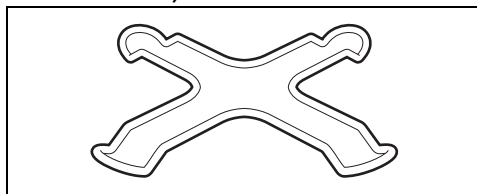

Útil para a utilização de recipientes pequenos.

Grelhas de redução

As grelhas de redução são colocadas sobre as grelhas da placa. Assegure-se de que estejam colocadas corretamente.

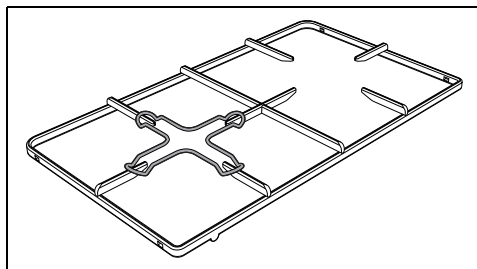

UTILIZAÇÃO

Operações preliminares



Ver Advertências gerais de segurança.

- Remover as eventuais películas protetoras no exterior ou no interior do aparelho e dos acessórios.
- Remover as eventuais etiquetas (com exceção da placa com os dados técnicos) dos acessórios e das prateleiras.
- Remover e lavar todos os acessórios do aparelho (ver capítulo "LIMPEZA E MANUTENÇÃO").

Primeiro aquecimento

1. Predefinir uma cozedura de pelo menos uma hora (ver parágrafo "Uso do forno").
2. Aquecer o compartimento de cozedura vazio à temperatura máxima para remover eventuais resíduos de fabrico.

Durante o aquecimento do aparelho

- Arejar o local;
- não ficar na área.

Utilização dos acessórios

Grelhas e tabuleiros

As grelhas e os tabuleiros devem ser inseridos nas guias laterais até ao ponto de paragem.

- Os bloqueios mecânicos de segurança que impedem a extração da grelha devem estar virados para baixo e para a parte posterior do compartimento de cozedura.

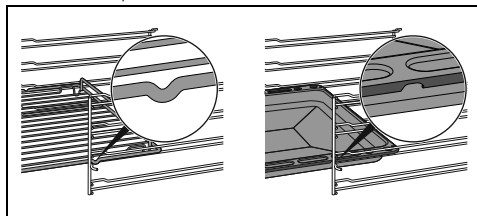

Introduza delicadamente no compartimento de cozedura as grelhas e os tabuleiros até à sua retenção.



Limpe os tabuleiros antes de os utilizar pela primeira vez para remover eventuais resíduos de fabricação.

Utilização da placa

Todos os comandos e controlos do aparelho encontram-se no painel frontal. Junto de cada botão está indicada a posição do queimador correspondente. O aparelho está equipado com um dispositivo de acendimento eletrónico. Basta premir e rodar o botão no sentido anti-horário para o símbolo de chama máxima, até que a chama acenda. Se o queimador não acender nos primeiros 15 segundos, rode o botão para  e não tente voltar a acender durante 60 segundos. Quando tiver acendido, mantenha o botão premido durante alguns segundos para deixar o termopar aquecer. Pode acontecer que o queimador se apague quando soltar o botão: significa que o termopar não aqueceu o suficiente.

Aguarde alguns instantes e repita a operação. Mantenha premido o botão durante mais tempo.



Em caso de desligamento accidental, um dispositivo de segurança atua para bloquear a saída de gás, mesmo com a torneira aberta. Volte a colocar o botão em  e não tente voltar a acender durante 60 segundos.

Conselhos práticos para a utilização da placa

Para obter o melhor desempenho dos queimadores e um consumo mínimo de gás e evitar danificar a placa de cozinha, é necessário utilizar recipientes com tampa e de diâmetro proporcional ao queimador para evitar que a chama incida sobre os lados. No momento de ebulição reduza a chama o suficiente para impedir que o líquido derrame.

| Queimador | Diâmetro do recipiente |
|-----------|------------------------|
| AUX | 12 - 14 cm |
| SR | 16 - 24 cm |
| UR2 | 18 - 28 cm |

Utilização do armazém (se existir)



Veja Advertências gerais de segurança.

Na parte inferior do fogão, existe um compartimento chamado estufa. É acessível puxando para si. Pode ser utilizada para guardar panelas ou objetos metálicos necessários para a utilização do aparelho.

Utilização do forno



Ver Advertências gerais de segurança.

Ligação do forno

Para ligar o forno:

1. Selecione uma cozedura manual  ou defina a duração de cozedura através do botão do temporizador. O ajuste é progressivo e podem ser utilizadas posições intermédias entre os números indicados.
2. Selecione a temperatura através do botão de temperatura.
3. Selecione a função de cozedura através do botão de funções.
4. No fim da cozedura temporizada, ativa-se um sinal acústico que se desativará automaticamente após alguns segundos.

Lista das funções de cozedura tradicionais



Em alguns modelos nem todas as funções estão presentes.

ESTÁTICO



Cozedura tradicional própria para a preparação de um prato de cada vez. Ideal para cozer assados, carnes gordas, pão, tartes recheadas.

BASE TERMOVENTILADA



Permite finalizar rapidamente a cozedura de alimentos já cozidos na superfície, mas não internamente. Ideal para quiches, própria para qualquer tipo de prato.

GRILL PEQUENO

 Esta função permite, por meio da ação do calor libertado pelo elemento central, grelhar as pequenas porções de carne e peixe, para preparar espetadas, torradas e todos os acompanhamentos de vegetais grelhados.

GRILL

 Permite obter ótimos resultados ao grelhar ou gratinar. Utilizado no fim da cozedura, confere um tom dourado uniforme aos pratos.

GRILL VENTILADO

 Permite grelhar de forma perfeita até as carnes mais grossas. Ideal para cortes de carne grossos.

TURBO

 Permite a rápida cozedura em diferentes níveis sem misturar os aromas. Ideal para alimentos de grande volume ou que necessitam de cozeduras intensas.

TERMOVENTILADO

 O calor é distribuído de maneira rápida e uniforme. Própria para todos os pratos, ideal para cozer em vários níveis sem misturar odores e sabores.

ECO

ECO

Esta função é particularmente indicada para a cozedura sobre uma única prateleira, com baixo consumo elétrico. É aconselhada para todos os tipos de alimentos onde se possa formar muita humidade (por exemplo, verduras). Para obter a máxima poupança energética e reduzir os tempos de cozedura, recomenda-se introduzir os alimentos no forno sem preaquecer o compartimento de cozedura.



Na função ECO evite a abertura da porta durante a cozedura.



Na função ECO os tempos de cozedura (e eventualmente do pré-aquecimento) são mais longos e podem depender da quantidade de alimentos introduzidos no compartimento de cozedura.

VAPOR CLEAN (apenas em alguns modelos)



Esta função facilita a limpeza através do emprego do vapor gerado por uma pequena quantidade de água vertida na embutidura apropriada situada no fundo.

Conselhos para a cozedura

Conselhos gerais

- Utilize uma função ventilada para obter uma cozedura uniforme em vários níveis.
- Aumentar as temperaturas não abrevia os tempos de cozedura (os alimentos poderão ficar muito cozidos no exterior e pouco cozidos no interior).

Conselhos para a cozedura de carne

- Os tempos de cozedura variam em função da espessura, da qualidade do alimento e do gosto do consumidor.
- Vire os alimentos para dourar em ambos os lados.
- Utilize um termómetro para carnes durante os assados ou simplesmente carregue com uma colher no assado. Se este estiver firme está pronto, caso contrário, deve-se ainda deixar assar durante alguns minutos.

Conselhos para as cozeduras com Grill

- A grelhagem de carnes pode ser efetuada tanto com o forno frio, como com o forno pré-aquecido se pretender mudar o efeito da cozedura.
- Na função Grill ventilado (se presente) é recomendado o pré-aquecimento do compartimento de cozedura antes de grelhar.
- Recomenda-se a disposição dos alimentos no centro da grelha.
- Na função Grill, aconselha-se definir a temperatura para o valor mais alto para otimizar a cozedura.

Conselhos para a cozedura de bolos e biscoitos

- De preferência, utilize formas escuras de metal: ajudam a absorver melhor o calor.

- A temperatura e a duração da cozedura dependem da qualidade e da consistência da massa.
- Para verificar se o bolo está cozido no interior: no fim da cozedura, espete um palito no ponto mais alto do mesmo. Se a massa não se agarrar ao palito, o bolo está cozido.
- Se o bolo baixar quando for desenformado, na próxima cozedura diminua a temperatura definida em cerca de 10°C seleccionando eventualmente um tempo mais longo de cozedura.

Dicas para cozinhar em duas prateleiras:

- Recomendamos que utilize 2 grelhas (podem ser adquiridas nos centros de assistência técnica autorizados).
- Para facilitar o fluxo de ar, posicione os tabuleiros/caçarolas no centro das grelhas e certifique-se de que a sua largura/diâmetro não exceda os 30 cm.
- Posicione as grelhas mantendo um nível vazio entre as mesmas.
- Dependendo dos alimentos e do aumento

da carga dentro do compartimento, a cozedura em dois níveis pode demorar mais alguns minutos do que numa única prateleira.

- As funções indicadas para cozinhar em duas prateleiras são TERMOVENTILADO e BASE TERMOVENTILADA.

Conselhos para a descongelação e a fermentação

- Coloque os alimentos congelados sem a embalagem num recipiente sem tampa na primeira prateleira do compartimento de cozedura.
- Evite a sobreposição dos alimentos.
- Para descongelar a carne utilize uma grelha colocada no segundo nível e um tabuleiro colocado no primeiro nível. Deste modo, os alimentos não ficam em contacto com o líquido da descongelação.
- As partes mais delicadas podem ser cobertas com papel de alumínio.
- Para uma boa fermentação, coloque um recipiente com água no fundo do compartimento de cozedura.

Tabela indicadora das cozeduras

| Alimentos | Peso (Kg) | Função | Tabuleiro | Temp. (°C) | Tempo (minutos) |
|------------------|-----------|--------------------------|-----------|------------|-----------------|
| Lasanha | 3 - 4 | ESTÁTICO | 1 | 220 - 230 | 45 - 50 |
| Massa no forno | 3 - 4 | ESTÁTICO | 1 | 220 - 230 | 45 - 50 |
| Assado de vitela | 2 | TURBO/ TERMOVENTILADO | 2 | 180 - 190 | 90 - 100 |
| Lombo de porco | 2 | TURBO/ TERMOVENTILADO | 2 | 180 - 190 | 70 - 80 |
| Salsichas | 1,5 | GRILL VENTILADO | 4 | 260 | 15 |
| Rosbife | 1 | TURBO/ TERMOVENTILADO | 2 | 200 | 40 - 45 |
| Coelho assado | 1,5 | TERMOVENTILADO | 2 | 180 - 190 | 70 - 80 |
| Peito de peru | 3 | TURBO/ TERMOVENTILADO | 2 | 180 - 190 | 110 - 120 |
| Cachaço no forno | 2 - 3 | TURBO/ TERMOVENTILADO | 2 | 180 - 190 | 170 - 180 |
| Frango assado | 1,2 | TURBO/ TERMOVENTILADO | 2 | 180 - 190 | 65 - 70 |

Os tempos indicados na tabela não compreendem os tempos de pré-aquecimento e são indicativos.

| Alimentos | Peso (Kg) | Função | Tabuleiro | Temp. (°C) | Tempo (minutos) | |
|----------------------|-----------|--------------------------|-----------|------------|-----------------|--------|
| | | | | | Lado 1 | Lado 2 |
| Costeletas de porco | 1,5 | GRILL VENTILADO | 4 | 260 | 15 | 5 |
| Entrecosto | 1,5 | GRILL VENTILADO | 4 | 260 | 10 | 10 |
| Entremeada | 0,7 | GRILL | 5 | 260 | 7 | 8 |
| Filete de porco | 1,5 | GRILL VENTILADO | 4 | 260 | 10 | 5 |
| Filete de novilho | 1 | GRILL | 5 | 260 | 10 | 7 |
| Truta salmonada | 1,2 | TURBO/ TERMOVENTILADO | 2 | 150 - 160 | 35 - 40 | |
| Tamboril | 1,5 | TURBO/ TERMOVENTILADO | 2 | 160 | 60 - 65 | |
| Rodovalho | 1,5 | TURBO/ TERMOVENTILADO | 2 | 160 | 45 - 50 | |
| Pizza | 1 | TURBO/ TERMOVENTILADO | 2 | 260 | 8 - 9 | |
| Pão | 1 | TERMOVENTILADO | 2 | 190 - 200 | 25 - 30 | |
| Pão focaccia | 1 | TURBO/ TERMOVENTILADO | 2 | 180 - 190 | 20 - 25 | |
| Rosca | 1 | TERMOVENTILADO | 2 | 160 | 55 - 60 | |
| Tarte | 1 | TERMOVENTILADO | 2 | 160 | 35 - 40 | |
| Bolo de ricota | 1 | TERMOVENTILADO | 2 | 160 - 170 | 55 - 60 | |
| Tortellini recheados | 1 | TURBO/ TERMOVENTILADO | 2 | 160 | 20 - 25 | |
| Bolo paraíso | 1,2 | TERMOVENTILADO | 2 | 160 | 55 - 60 | |
| Profiteroles | 1,2 | TURBO/ TERMOVENTILADO | 2 | 180 | 80 - 90 | |
| Pão-de-ló | 1 | TERMOVENTILADO | 2 | 150 - 160 | 55 - 60 | |
| Bolo de arroz | 1 | TURBO/ TERMOVENTILADO | 2 | 160 | 55 - 60 | |
| Brioches | 0,6 | TERMOVENTILADO | 2 | 160 | 30 - 35 | |

Os tempos indicados na tabela não compreendem os tempos de pré-aquecimento e são indicativos.

LIMPEZA E MANUTENÇÃO

Limpeza do aparelho



Ver Advertências gerais de segurança.

Limpeza das superfícies

Para uma boa conservação das superfícies, é necessário limpá-las regularmente no final de cada utilização, após as ter deixado arrefecer.

Limpeza diária normal

Utilizar sempre e apenas produtos específicos que não contenham abrasivos ou substâncias ácidas à base de cloro.

Verter o produto num pano húmido e passar na superfície, enxaguar cuidadosamente e secar com um pano macio ou com um pano de microfibra.

Manchas de alimentos ou resíduos

Evitar absolutamente a utilização de esfregões de aço e raspadores cortantes para não danificar as superfícies.

Utilizar produtos normais, não abrasivos, servindo-se eventualmente de utensílios de madeira ou de plástico. Enxaguar muito bem e secar com um pano macio ou com um pano de microfibra.

Evitar deixar secar no interior do aparelho resíduos de alimentos à base de sacarina (por ex. compota), pois podem danificar o esmalte no interior do aparelho.

Limpeza da placa de cozinha

Grelhas da placa de cozinha

Extraia as grelhas e limpe-as em água morna e detergente não abrasivo. Retire com cuidado todas as incrustações. Enxague-as e volte a montá-las sobre a placa de cozinha.



O contacto contínuo das grelhas com a chama pode provocar ao longo do tempo uma alteração do esmalte junto das áreas expostas ao calor. Trata-se de um fenómeno natural que não prejudica de forma alguma a funcionalidade deste componente.

Espalhador e tampas

Os espalhadores e as tampas são extraíveis para facilitar a limpeza. Lave-as em água quente e detergente não abrasivo. Retire com

cuidado todas as incrustações e aguarde que fiquem totalmente enxutas. Volte a montar os espalhadores, assegurando-se de que sejam colocados nas cavidades apropriadas com as respetivas tampas.

Velas e termopares

Para um bom funcionamento as velas de acendimento e os termopares devem estar sempre bem limpos. Verifique-os frequentemente, e se necessário limpe-os com um pano húmido. Eventuais resíduos secos devem ser removidos com um palito de madeira ou uma agulha.

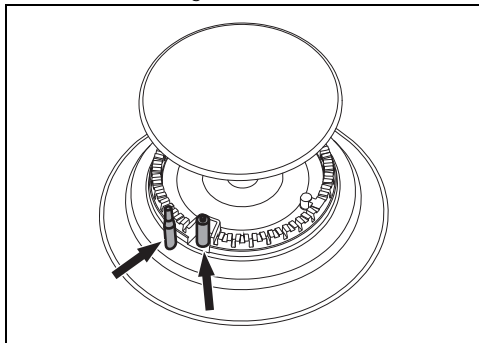

Botões



Para a limpeza dos botões, não utilize produtos agressivos que contenham álcool ou produtos para a limpeza do aço e do vidro, visto que poderão provocar danos permanentes.

Os botões devem ser limpos com um pano macio humedecido com água tépida e devem ser muito bem enxutas. Podem ser retirados puxando-os das sua cavidade.

Limpeza da porta

Desmontagem da porta

Para facilitar as operações de limpeza, é aconselhável retirar a porta e colocá-la sobre um pano de prato.

Para retirar a porta, proceda da seguinte forma:

1. Abra completamente a porta e insira dois pernos nos orifícios das dobradiças indicados na imagem.

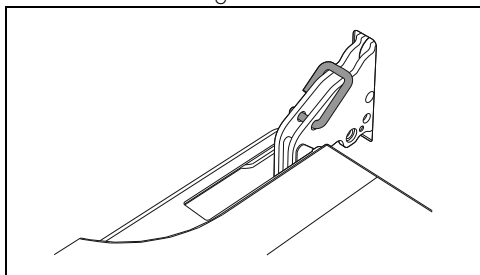

2. Segure a porta pelos dois lados com ambas as mãos, levante-a até formar um ângulo de cerca de 30° e extraia-a.

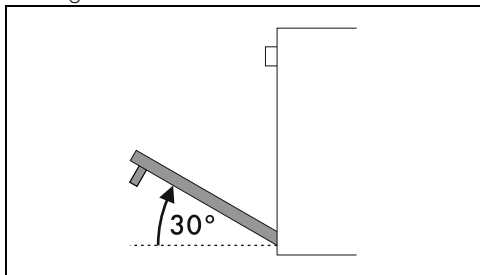

3. Para voltar a montar a porta, introduza as dobradiças nas respetivas fendas situadas no forno assegurando-se de que os sulcos **A** fiquem totalmente apoiados nas fendas.

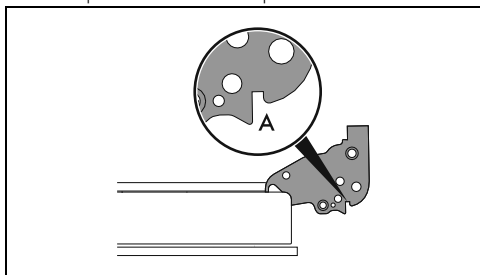

4. Baixe a porta e em seguida remova os pernos dos orifícios das dobradiças.

Limpeza dos vidros da porta

Aconselha-se a manter os vidros da porta sempre bem limpos. Utilizar papel absorvente de cozinha. Para a sujidade mais resistente, lavar com uma esponja húmida e detergente comum.

Desmontagem dos vidros interiores

Para facilitar as operações de limpeza, os vidros interiores que compõem a porta podem ser desmontados.

1. Bloquear a porta com os pinos específicos.

91477A732/A

2. Desengatar os pinos posteriores do vidro interior puxando-o delicadamente para cima na parte posterior, seguindo o movimento indicado pelas setas 1.

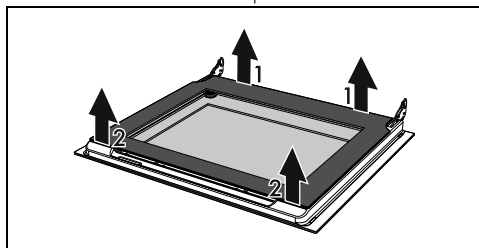

3. Desengatar os pinos anteriores seguindo o movimento indicado pelas setas 2

4. Posteriormente extrair o vidro interno do perfil anterior.

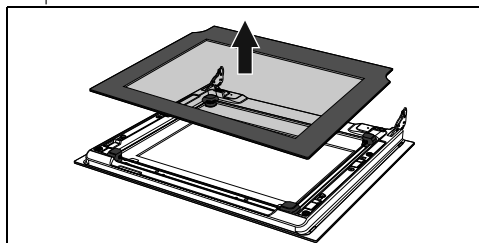

5. Retire o conjunto de vidro intermédio puxando-o para cima.

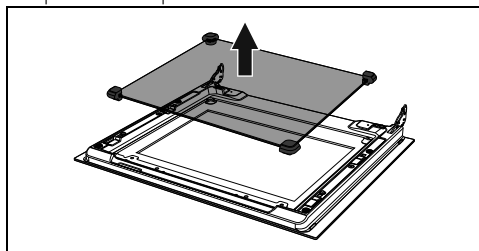

Nota: Em alguns modelos, o grupo vidro intermédio é constituído por dois vidros.

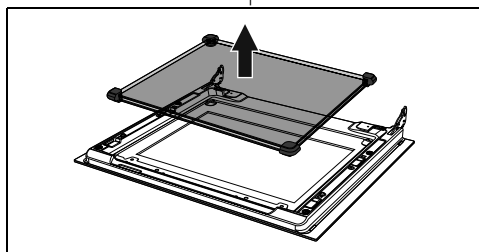

6. Limpe o vidro exterior e os anteriormente retirados.

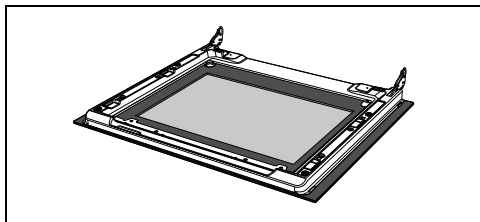

7. Utilizar papel absorvente de cozinha. Em caso de sujidade persistente, lave com uma esponja húmida e detergente neutro.
8. Reinsrer o grupo de vidro intermédio e reposicionar o vidro interno.

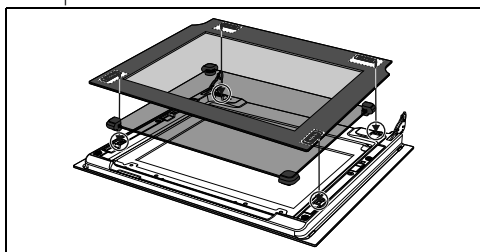

9. Certificar-se de encaixar bem os 4 pinos do vidro interno nos seus alojamentos na porta.

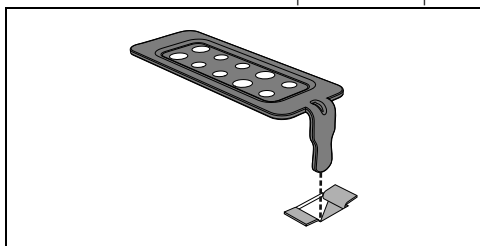

Limpeza do compartimento de cozedura

Para uma boa conservação do compartimento de cozedura, é necessário limpá-lo regularmente após o ter deixado arrefecer. Evitar deixar secar no interior do compartimento de cozedura resíduos de alimentos pois podem danificar o esmalte.

Antes de cada limpeza extraia todas as partes removíveis.

Para facilitar as operações de limpeza, aconselha-se desmontar:

- a porta;
- as armações de suporte das grelhas/dos

tabuleiros.



Em caso de utilização de produtos de limpeza específicos, aconselha-se fazer funcionar o aparelho à temperatura máxima durante cerca de 15/20 minutos, a fim de eliminar eventuais resíduos.

Secagem

A cozedura de alimentos gera humidade dentro do compartimento de cozedura. Este é um fenómeno totalmente normal que não compromete o bom funcionamento do aparelho.

No final de cada cozedura:

1. deixar o aparelho arrefecer;
2. remover a sujidade do compartimento de cozedura;
3. secar o compartimento de cozedura com um pano macio;
4. deixar a porta aberta o tempo necessário para que o compartimento de cozedura seque completamente.

Remoção das armações de suporte das grelhas/dos tabuleiros

A remoção das armações de suporte das grelhas/dos tabuleiros permite que seja ainda mais fácil limpar as partes laterais.

Para remover a armação de suporte das grelhas/dos tabuleiros:

- Puxe a armação para o interior do compartimento de cozedura de forma a desprendê-la do encaixe A, em seguida, extraia-a das cavidades situadas na parte de trás B.

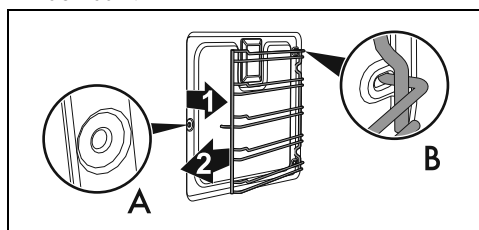

- No fim da limpeza, repita as operações acabadas de descrever para colocar novamente as armações de suporte das grelhas/dos tabuleiros.

Vapor Clean (apenas em alguns modelos)



Veja Advertências gerais de segurança.



A função Vapor Clean é um procedimento de limpeza assistida que facilita a remoção da sujidade. Graças a este procedimento é possível limpar o interior do forno com extrema facilidade. Os resíduos de sujidade são amolecidos pelo calor e pelo vapor de água facilitando a sua remoção.

Operações preliminares

Antes de acionar o Vapor Clean:

- Retire todos os acessórios do interior do compartimento de cozedura.
- Se presente, remova a sonda de temperatura.
- Se presentes, remova os painéis autolimpantes.
- Verta cerca de 120 cc de água no fundo do compartimento de cozedura. Preste atenção para que não saia da cavidade.
- Com um nebulizador de borrifar, nebulize uma solução de água e detergente de loiça no compartimento de cozedura. Dirija o borrifo para as paredes laterais, para cima, para baixo e para o defletor.





Aconselha-se efetuar no máximo 20 nebulizações.



Não pulverize sobre o defletor se este for revestido com material autolimpante.

- Feche a porta.
- Durante o ciclo de limpeza assistida, lave separadamente os painéis com autolimpante (se presentes), anteriormente removidos, com água morna e pouco detergente.

Definição do ciclo de limpeza Vapor Clean

1. Rode o botão de funções para o símbolo  ou  (quando presente).
2. Rode o botão de temperatura para o símbolo .
3. Deixe que o ciclo de limpeza funcione durante 18 minutos.

Fim da função Vapor Clean

1. Rode o botão de funções até à posição 0 para sair da função.
2. Abra a porta e remova a sujidade menos persistente com um pano de microfibra.
3. Nas incrustações mais resistentes utilize uma esponja antirrisco com filamento de latão.
4. Em caso de resíduos de gordura, é possível utilizar produtos específicos para a limpeza dos fornos.
5. Retire a água residual do interior do compartimento de cozedura.
6. Se presentes, remova os painéis com autolimpante e as armações de suporte das grelhas/dos tabuleiros.

Para uma melhor higiene e para evitar que os alimentos ganhem um cheiro desagradável:

- aconselha-se efetuar uma secagem do compartimento de cozedura com uma função ventilada a 160°C durante cerca de 10 minutos.
- Em caso de presença dos painéis autolimpantes, aconselha-se efetuar uma secagem do compartimento de cozedura simultaneamente ao ciclo de catálise.



Aconselha-se o uso de luvas de borracha durante estas operações.



Para facilitar a limpeza manual das partes mais difíceis de alcançar, aconselha-se retirar a porta.

Manutenção extraordinária

Conselhos para a manutenção do vedante

O vedante deve ser macio e elástico.

- Para manter limpo o vedante, utilize uma esponja não abrasiva e lave com água morna.

Substituição da lâmpada de iluminação interna





Tensão elétrica
Perigo de eletrocussão

- Desligar a alimentação elétrica do aparelho.
- Utilizar luvas de proteção.

1. Retire todos os acessórios do interior do compartimento de cozedura.

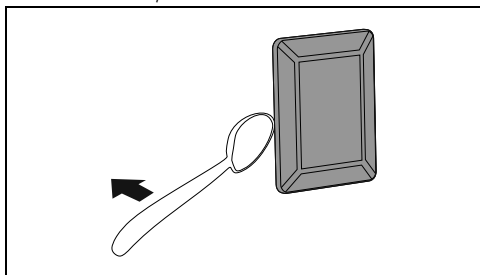
2. Retire as armações de suporte das grelhas/dos tabuleiros.
3. Retire a tampa da lâmpada com a utilização de uma ferramenta (por exemplo, uma colher).



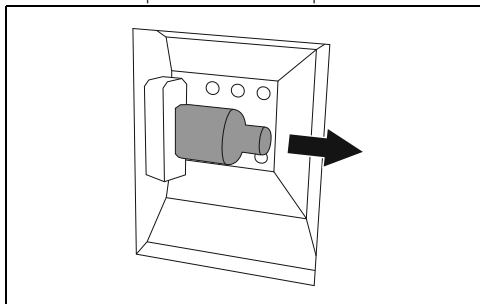

 Preste atenção para não riscar o esmalte da parede do compartimento de cozedura.

4. Desenrosque e retire a lâmpada.



INSTALAÇÃO

 O aparelho deve ser instalado por um técnico qualificado e de acordo com as normas em vigor.

 O aparelho está ajustado de fábrica para: gás metano G20 à pressão de 20 mbar.

Ligação do gás

 Veja Advertências gerais de segurança.

A ligação à rede do gás pode ser realizada com um tubo flexível em aço de parede contínua e respeitando as prescrições estabelecidas pela norma vigente. Para a alimentação com outros tipos de gás, veja o

 Não tocar na lâmpada de halogéneo diretamente com os dedos, mas utilizar uma cobertura isolante.

5. Substituir a lâmpada por uma semelhante (40W).
6. Monte novamente a tampa. Deixe a aresta interna do vidro (A) voltada para a porta.

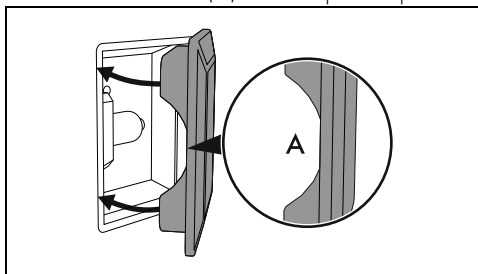

7. Pressione totalmente a tampa de forma a que encaixe perfeitamente no suporte da lâmpada.

capítulo «Adaptação a vários tipos de gás». A conexão do gás do aparelho é com rosca de 1/2" gás externo (ISO 228-1).

Colocação

 Veja Advertências gerais de segurança.

Este aparelho, conforme o tipo de instalação, pertence às classes:

| | |
|------------------------|------------------|
| Classe 1 | Instalação livre |
| Classe 2 - subclasse 1 | Encastrado |

O aparelho pode ser encostado a paredes que superem em altura o plano de trabalho, a uma distância mínima de X mm do lado do aparelho. As partes suspensas colocadas sobre o plano de trabalho do aparelho devem estar a

uma distância mínima do mesmo de Y mm.

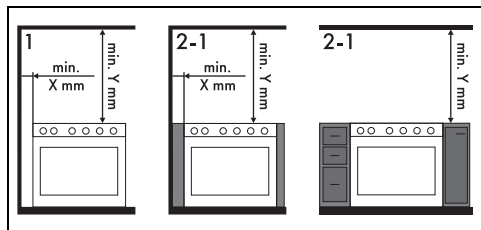

X

150 mm

Y

750 mm



Se for instalado um exaustor sobre o aparelho, consulte o manual de instruções do exaustor para respeitar a distância correta.

Ligação com tubo de borracha

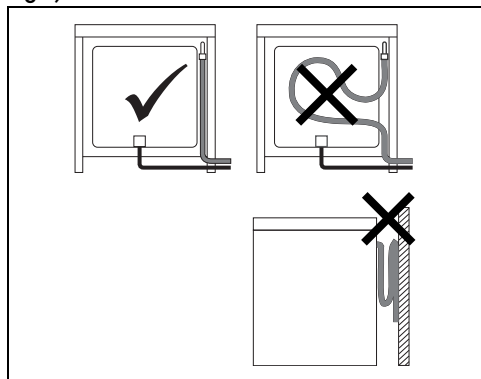

Certifique-se de que as condições abaixo sejam respeitadas:

- que o tubo está fixado ao adaptador de mangueira com braçadeiras de segurança;
- que o tubo não esteja em contacto com superfícies quentes (máx. 50 °C) em nenhum ponto do seu percurso;
- que o tubo não esteja sujeito a qualquer esforço de tração ou tensão e não forme curvas apertadas ou estrangulamentos;
- que o tubo não entre em contacto com corpos cortantes ou arestas vivas;
- se o tubo não for perfeitamente estanque e provocar dispersão de gás no ambiente, não tente repará-lo: substitua-o por um tubo novo;
- verifique se o prazo de validade do tubo,

impresso no mesmo, foi ultrapassado.



A ligação com o tubo de borracha que está em conformidade com as normas em vigor só pode ser feita se o tubo puder ser inspecionado em todo o seu comprimento.



O diâmetro interior do tubo deve ser de 8 mm para gás liquefeito de petróleo e 13 mm para gás metano e gás de cidade.

Efetue a ligação à rede de gás utilizando um tubo de borracha cujas características correspondam às indicadas na norma vigente (verifique se o tubo tem impressa a sigla desta norma).

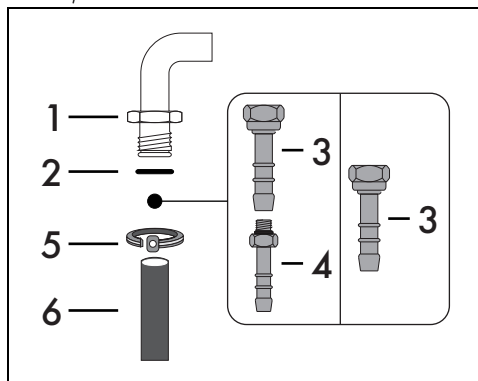

Enrosque de forma precisa o adaptador de mangueira 3 à ligação de gás 1 (rosca de 1/2" ISO 228- 1) do aparelho interpondo o vedante 2. De acordo com o diâmetro do tubo de gás utilizado é possível enroscar também o adaptador de mangueira 4 ao adaptador de mangueira 3.

Depois de ter fechado o(s) adaptador(es) de mangueira, encaixe o tubo de gás 6 ao adaptador e fixe-o com a braçadeira 5 conforme a norma vigente.

Ligação com tubo flexível em aço

Efetue a ligação à rede do gás utilizando um tubo flexível em aço de parede contínua conforme as características indicadas pela

norma vigente.

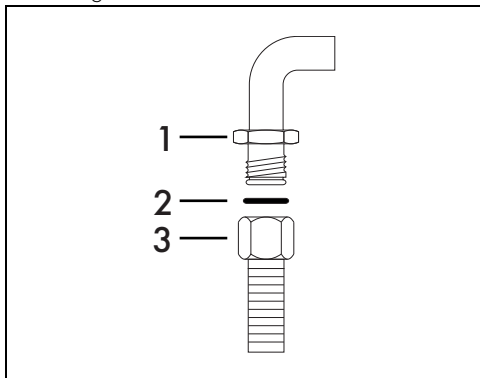

Enrosque de forma precisa a conexão 3 à conexão de gás 1 do aparelho, interpondo sempre o vedante 2 fornecido.

Ligação com tubo flexível em aço com conexão em baioneta

Efetue a ligação à rede do gás utilizando um tubo flexível em aço com conexão em baioneta conforme a B.S. 669.

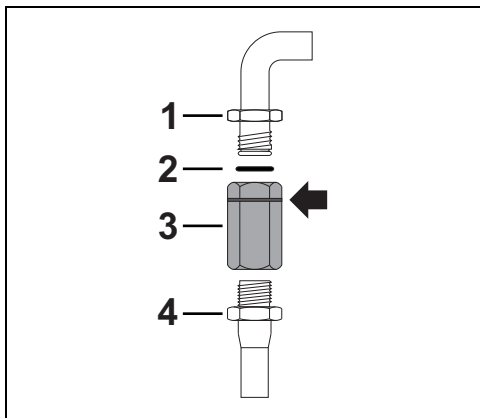

Aplique material isolante na rosca da conexão do tubo de gás 4 e enrosque o adaptador 3. Enrosque o bloco à conexão móvel 1 à do aparelho, interpondo sempre o vedante 2 fornecido.

Ligação com tubo flexível em aço com conexão cônica

Efetue a ligação à rede do gás utilizando um tubo flexível em aço de parede contínua conforme as características indicadas pela

norma vigente.

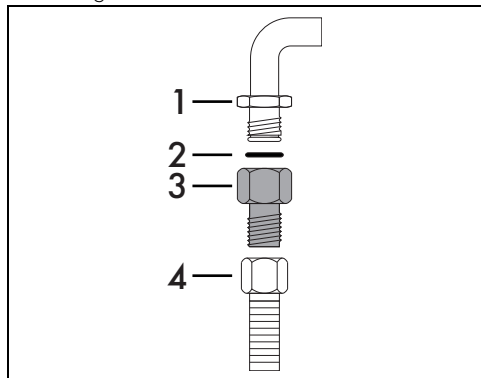

Enrosque de forma precisa a conexão 3 à conexão de gás 1 (rosca de 1/2" ISO 228- 1) do aparelho interpondo sempre o vedante 2 fornecido. Aplique material isolante na rosca da conexão 3, depois enrosque o tubo flexível em aço 4 à conexão 3.

Ligação ao gás liquefeito de petróleo

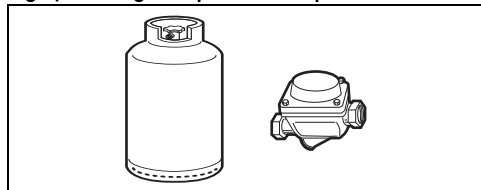

Utilize um regulador de pressão e faça a ligação na botija respeitando os requisitos estabelecidos pela norma vigente.

A pressão de alimentação deve respeitar os valores indicados nas "Tabelas de características dos queimadores e dos injetores".

Ventilação nos locais

O aparelho deve ser instalado em locais onde haja ventilação permanente, conforme estabelecido pelas normas em vigor. É necessário que as características do local de instalação do aparelho permitam a afluência de ar necessária para a combustão normal do gás e para a renovação de ar do próprio local. As tomadas de entrada de ar, protegidas por grelhas, devem ser dimensionadas convenientemente e colocadas de modo a não serem obstruídas, nem mesmo em parte.

O local deve ser mantido com ventilação adequada para eliminar o calor e a humidade dos produtos das cozeduras: em especial, após um uso prolongado, é aconselhável abrir uma janela ou aumentar a velocidade dos

eventuais ventiladores.

Descarga dos produtos de combustão

A descarga dos produtos de combustão deve ser feita através de exaustores ligados a uma chaminé com tiragem natural e de eficácia segura, ou mediante a utilização de sistemas de aspiração forçada. Um sistema eficiente de aspiração necessita de um projeto cuidadoso por parte de um especialista habilitado para o realizar, respeitando posições e distâncias indicadas pelas normas.

No fim da intervenção o instalador deverá emitir um certificado de conformidade.

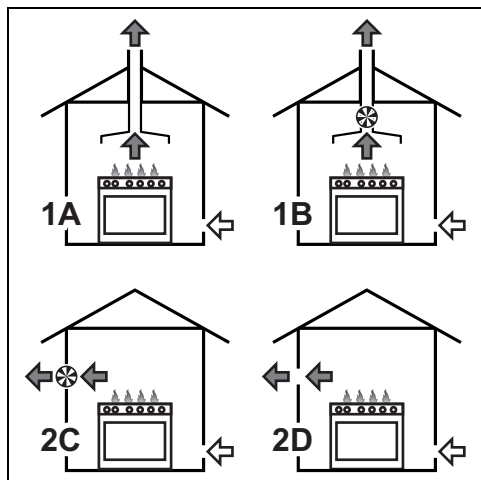

- 1 Evacuação por meio de um exaustor
 - 2 Evacuação na ausência de um exaustor
- A Evacuação em chaminé individual para extração natural
- B Evacuação em chaminé individual com eletroventilador
- C Evacuação diretamente na atmosfera externa com eletroventilador de parede ou de janela
- D Evacuação diretamente na atmosfera externa de parede

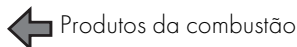

Adaptação aos vários tipos de gás

Em caso de funcionamento com outros tipos de

gás é necessário substituir os injetores dos queimadores e regular a chama mínima nas torneiras de gás.



O aparelho está ajustado de fábrica para: gás metano G20 à pressão de 20 mbar.

Substituição dos injetores

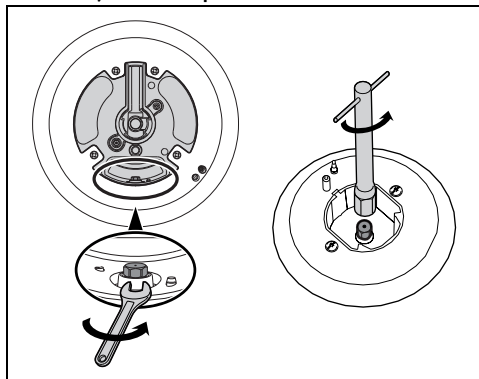

1. Retire as grelhas, as tampas e os espalhadores para aceder aos copos dos queimadores.
2. Substitua os injetores através de uma chave de 7 mm, conforme o gás a utilizar (consulte "Tabelas de características dos queimadores e dos injetores").
3. Volte a colocar os queimadores nos respetivos encaixes.

Regulação do mínimo para gás metano ou de cidade

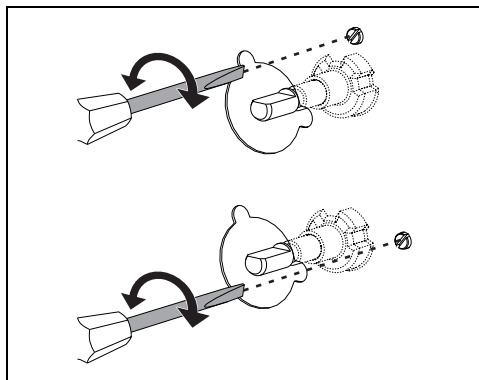

Acenda o queimador e coloque-o na posição de mínimo. Extraia o botão da torneira de gás e rode o parafuso de ajuste que se encontra ao lado da haste da torneira (conforme os modelos), até obter uma chama mínima regular. Volte a montar o botão e verifique a

estabilidade da chama do queimador. Rode rapidamente o botão da posição de máximo para a de mínimo: a chama não deverá apagar-se. Repita a operação em todas as torneiras de gás.

Regulação do mínimo para gás liquefeito de petróleo

Enrosque completamente em sentido horário o parafuso ao lado da haste da torneira.



Depois da adaptação a um gás diferente do regulado em fábrica, substitua a etiqueta de regulação de gás a ele aplicado pela correspondente ao novo tipo de gás. A etiqueta está dentro da saqueta dos injetores (se presente).

Lubrificação das torneiras de gás

Com o decorrer do tempo pode acontecer que as torneiras de gás apresentem dificuldade de rotação ficando bloqueadas. Proceda à sua limpeza interna e substitua a massa lubrificante.



A lubrificação das torneiras de gás deve ser efetuada por um técnico especializado.

Tipos de gás e país a que pertencem

| Tipo de gás | IT | GB IE | FR BE | ES | PT | RU | SE DK | FI NO | PL | HU |
|--|----|----------|----------|----|----|----|----------|----------|----|----|
| 1 Gás Metano G20 | | | | | | | | | | |
| G20 20 mbar | • | • | | • | • | • | • | • | • | |
| G20/25 20/25 mbar | | | • | | | | | | | |
| 2 Gás Metano G20 | | | | | | | | | | |
| G20 25 mbar | | | | | | | | | | • |
| 3 Gás Metano G25.1 | | | | | | | | | | |
| G25.1 25 mbar | | | | | | | | | | • |
| 4 Gás Metano G2.350 | | | | | | | | | | |
| G2.350 13 mbar | | | | | | | | | • | |
| 5 Gás Liquefeito de Petróleo G30/31 | | | | | | | | | | |
| G30/31 28-30/37 mbar | • | • | • | • | • | • | | | | |
| G30/31 30/30 mbar | | | | | | | • | • | | • |
| 6 Gás Liquefeito de Petróleo G30/31 | | | | | | | | | | |
| G30/31 37 mbar | | | | | | | | | • | |
| 7 Gás de Cidade G110 | | | | | | | | | | |
| G110 8 mbar | • | | | | | | • | | | |

Conforme o país da instalação, é possível identificar os tipos de gás disponíveis. Consulte o número do registo para identificar os valores corretos nas "Tabelas de características dos queimadores e dos injetores".

Tabelas de características dos queimadores e dos injetores

| 1 Gás Metano G20 - 20 mbar | AUX | SR | UR2 |
|---------------------------------|-----|-----|------|
| Capacidade térmica nominal (kW) | 1,0 | 1,8 | 4,2 |
| Diâmetro do injetor (1/100 mm) | 72 | 97 | 155 |
| Pré-câmara (gravada no injetor) | (X) | (Z) | (H3) |
| Capacidade reduzida (W) | 400 | 500 | 1400 |

| 2 Gás Metano G20 - 25 mbar | AUX | SR | UR2 |
|--|------------|-----------|------------|
| Capacidade térmica nominal (kW) | 1,1 | 1,8 | 4,2 |
| Diâmetro do injetor (1/100 mm) | 72 | 94 | 145 |
| Pré-câmara (gravada no injetor) | (X) | (Z) | (H3) |
| Capacidade reduzida (W) | 400 | 500 | 1400 |
| 3 Gás Metano G25.1 - 25 mbar | AUX | SR | UR2 |
| Capacidade térmica nominal (kW) | 1,1 | 1,8 | 4,2 |
| Diâmetro do injetor (1/100 mm) | 77 | 100 | 152 |
| Pré-câmara (gravada no injetor) | (F1) | (Y) | (F3) |
| Capacidade reduzida (W) | 400 | 500 | 1400 |
| 4 Gás Metano G2.350 - 13 mbar | AUX | SR | UR2 |
| Capacidade térmica nominal (kW) | 1,0 | 1,8 | 4,0 |
| Diâmetro do injetor (1/100 mm) | 94 | 120 | 190 |
| Pré-câmara (gravada no injetor) | (Y) | (Y) | (F3) |
| Capacidade reduzida (W) | 400 | 500 | 1400 |
| 5 Gás liquefeito de petróleo G30/31 - 30/37 | AUX | SR | UR2 |
| Capacidade térmica nominal (kW) | 1,0 | 1,8 | 4,0 |
| Diâmetro do injetor (1/100 mm) | 50 | 65 | 100 |
| Pré-câmara (gravada no injetor) | - | - | - |
| Capacidade reduzida (W) | 400 | 500 | 1400 |
| Capacidade nominal G30 (g/h) | 73 | 131 | 291 |
| Capacidade nominal G31 (g/h) | 71 | 129 | 286 |
| 6 Gás Liquefeito de Petróleo G30/31 - 37 mbar | AUX | SR | UR2 |
| Capacidade térmica nominal (kW) | 1,1 | 1,9 | 4,1 |
| Diâmetro do injetor (1/100 mm) | 50 | 65 | 95 |
| Pré-câmara (gravada no injetor) | - | - | - |
| Capacidade reduzida (W) | 450 | 550 | 1500 |
| Capacidade nominal G30 (g/h) | 80 | 138 | 305 |
| Capacidade nominal G31 (g/h) | 79 | 136 | 300 |
| 7 Gás de Cidade G110 – 8 mbar | AUX | SR | UR2 |
| Capacidade térmica nominal (kW) | 1,0 | 1,8 | 3,4 |
| Diâmetro do injetor (1/100 mm) | 145 | 185 | 340 |
| Pré-câmara (gravada no injetor) | (/8) | (/2) | 0190 |
| Capacidade reduzida (W) | 400 | 500 | 1200 |

Os injetores não fornecidos encontram-se disponíveis nos centros de assistência autorizados.

Dimensões totais do aparelho

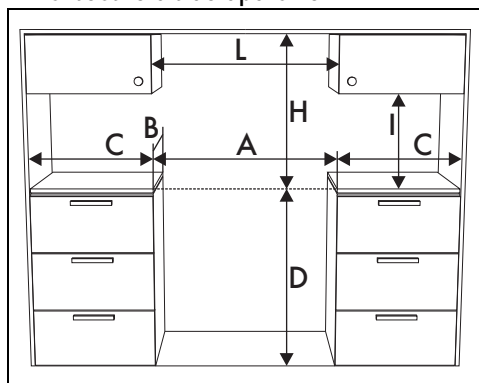

| | |
|----------------|--------------|
| A | 600 mm |
| B | 600 mm |
| C ¹ | mín. 150 mm |
| D | 873 ÷ 913 mm |
| H | 750 mm |
| I | 450 mm |
| I ² | 600 mm |

¹ Distância mínima das paredes laterais ou de outros materiais inflamáveis.

² Largura mínima do armário (=A)

Dimensões do aparelho

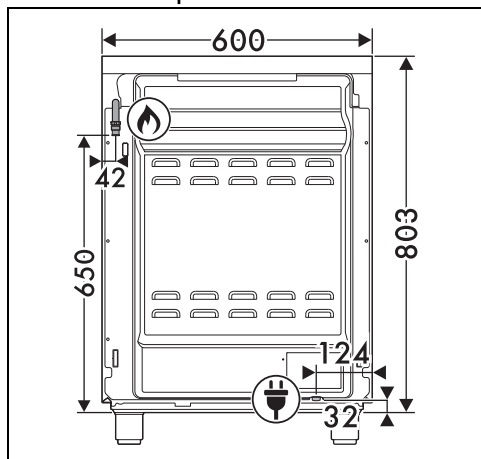

Posição de ligação do gás



Posição da ligação elétrica

Nivelamento do aparelho



Veja Advertências gerais de segurança.

Para obter uma maior estabilidade, é indispensável que o aparelho esteja perfeitamente nivelado com o pavimento.

Depois de ter procedido à ligação do gás e à ligação elétrica, enrosque no aparelho os quatro pés fornecidos (1). Enrosque ou desenrosque os pés na parte inferior até nivelar e estabilizar o aparelho no pavimento (2).

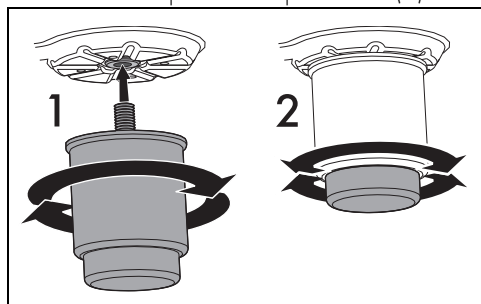

Montagem do friso

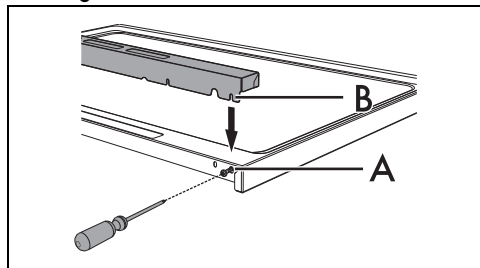

O friso deve ser sempre posicionado e fixado corretamente no aparelho.

1. Com a ajuda de uma chave de fendas, desaperte os 2 parafusos (A) situados na parte de trás da placa de cozinha (desaperte apenas os mais externos).
2. Coloque o friso na placa.
3. Faça com que os orifícios do friso (B) correspondam com os parafusos (A).



O friso fornecido é parte integrante do produto e é necessário fixá-lo ao aparelho antes de o instalar.

Fixação à parede

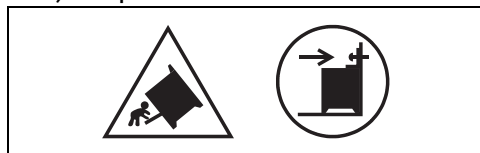

Os símbolos acima referidos referem-se ao perigo representado pela ausência de dispositivos de estabilização e à importância da sua correta instalação.



Para evitar que o aparelho tombe, devem ser instalados os dispositivos de estabilização.

1. Aperte a pequena chapa de fixação à parede atrás do aparelho.

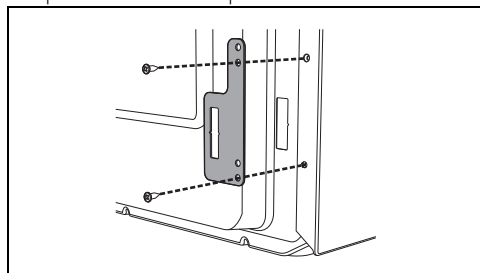

2. Ajuste a altura dos 4 pés.

3. Monte o suporte de fixação.

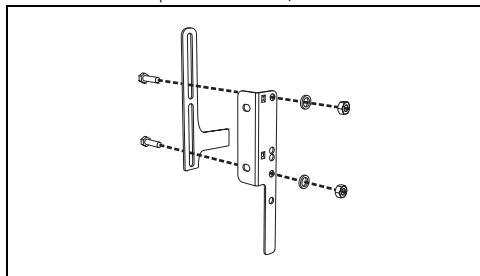

4. Alinhe a base do gancho do suporte de fixação à base do corte da pequena chapa de fixação à parede.

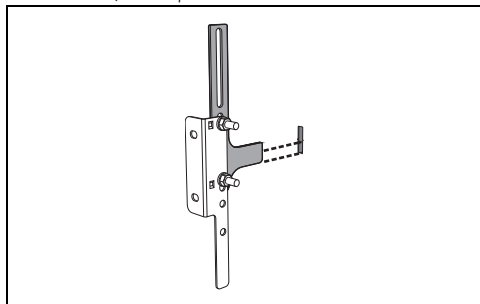

5. Alinhe a base do suporte de fixação ao pavimento e aperte os parafusos para fixar as medidas.

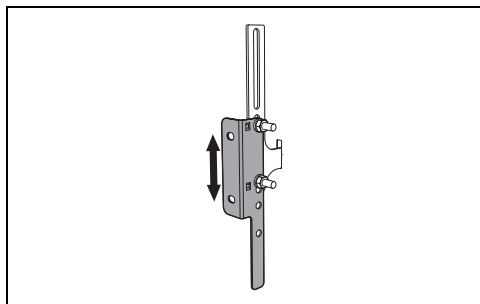

6. Considere a distância de 50 mm do lado do aparelho aos furos do suporte.

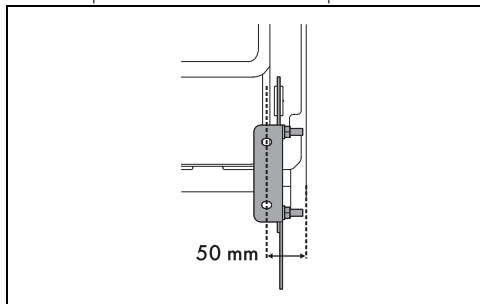

7. Desloque o suporte na parede e marque a posição dos furos a realizar na parede.

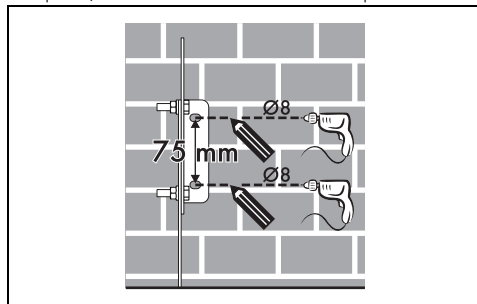

8. Após realizar os furos na parede, utilize as buchas com parafusos para fixar o suporte à parede.

9. Empurre o fogão contra a parede e, ao mesmo tempo, o suporte na pequena chapa situada na parte posterior do mesmo.

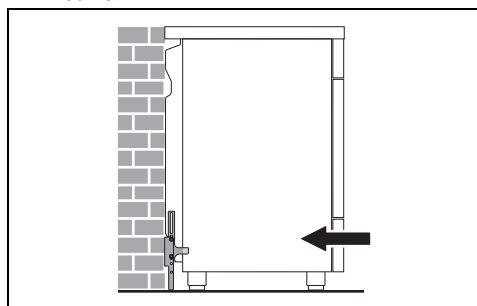

Ligação elétrica



Ver Advertências gerais de segurança.

Informações gerais

Verificar se as características da rede elétrica são adequadas aos dados indicados na chapa.

A chapa de identificação, com os dados técnicos, o número de série e a marcação está colocada de forma visível no aparelho.

A chapa nunca deve ser removida.

Efetuar a ligação à terra com um cabo mais comprido do que os outros, pelo menos, de 20 mm.

O aparelho pode funcionar nos seguintes modos:

- 220-240 V 1N~

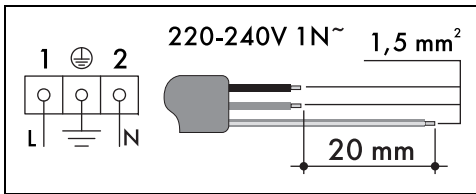

Os valores indicados referem-se à seção do condutor interno.



Os cabos de alimentação são dimensionados tendo em conta o fator de contemporaneidade (em conformidade com a norma EN 60335-2-6).

- queimador, individualmente e todos juntos.
- No caso de o aparelho não funcionar corretamente após ter efetuado todos os controles, consulte o Centro de Assistência Autorizado na sua área.
- Quando o aparelho estiver corretamente instalado, informe o utilizador sobre os métodos corretos de funcionamento.

Ligação fixa

Prever, na linha de alimentação, um dispositivo que assegure a desativação da rede omnipolar, com uma distância de abertura dos contactos que permita a desligação completa nas condições da categoria de sobretensão III, em conformidade com as regras de instalação.

Para o mercado Australiano/Neozelandês:

A desconexão incorporada na ligação fixa deve estar conforme as normativas AS/NZS 3000.

Para o instalador

- No caso de ligação com uma ficha, esta última deve permanecer sempre acessível após a instalação.
- Não dobrar ou prender o cabo de alimentação.
- O aparelho deve ser instalado segundo os esquemas de instalação.
- Não tente desaparafusar ou forçar o Joelho Roscado da conexão. Corre-se o risco de danificar esta parte do aparelho, que pode invalidar a garantia do produtor.
- Em todas as ligações, utilize água e sabão para verificar as fugas de gás. NÃO use chamas abertas para detetar as eventuais fugas.
- Ligue todos os queimadores individualmente e ao mesmo tempo para garantir o funcionamento correto da válvula do gás, do queimador e da ligação.
- Rode os botões dos queimadores para a posição de chama mínima e observe a estabilidade da chama de cada