

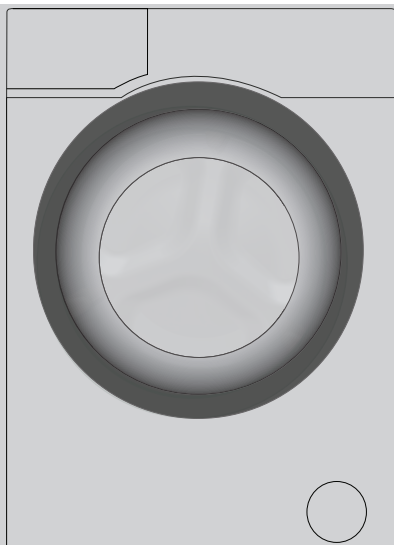

WHT914LSIN

Πλυντήριο Ρούχων
Εγχειρίδιο Χρήστη



1 Γενικές οδηγίες ασφαλείας

Αυτή η ενότητα περιλαμβάνει οδηγίες ασφαλείας που μπορούν να συντελέσουν στην πρόληψη τραυματισμών και υλικών ζημιών. Κάθε τύπου εγγύηση θα είναι άκυρη αν δεν τηρηθούν αυτές οι οδηγίες.

1.1 Ασφάλεια της ζωής και της περιουσίας

- ▶ Σε καμία περίπτωση μην τοποθετήσετε αυτό το προϊόν πάνω σε δάπεδο που καλύπτεται από μοκέτα ή χαλί. Τα ηλεκτρικά εξαρτήματα θα υπερθερμανθούν επειδή δεν μπορεί να κυκλοφορήσει αέρας από κάτω από τη συσκευή. Αυτό θα προκαλέσει προβλήματα με το προϊόν.
- ▶ Αποσυνδέετε το προϊόν από την πρίζα όταν δεν το χρησιμοποιείτε.
- ▶ Πάντα αναθέτετε τις διαδικασίες εγκατάστασης και επισκευών σε Εξουσιοδοτημένο Αντιπρόσωπο Σέρβις. Ο κατασκευαστής δεν θα είναι υπεύθυνος για ζημιές που μπορεί να προκύψουν από διαδικασίες που εκτελούνται από μη εξουσιοδοτημένα άτομα.
- ▶ Οι εύκαμπτοι σωλήνες τροφοδοσίας και αποστράγγισης νερού πρέπει πάντα να είναι καλά στερεωμένοι και να μην παρουσιάζουν φθορά. Διαφορετικά, μπορεί να προκύψει διαρροή νερού.
- ▶ Ποτέ μην ανοίξετε την πόρτα φόρτωσης και μην αφαιρέσετε το φίλτρο όσο υπάρχει ακόμη νερό μέσα στο προϊόν. Διαφορετικά, θα προκληθεί κίνδυνος πλημμύρας και τραυματισμού από καυτό νερό.
- ▶ Ποτέ με ανοίξετε με τη βία την ασφαλισμένη πόρτα φόρτωσης. Η πόρτα φόρτωσης θα μπορεί να ανοίξει λίγα λεπτά μετά το τέλος του κύκλου πλυσίματος. Σε περίπτωση που ασκήσετε βία για να ανοίξει η πόρτα φόρτωσης, μπορεί να υποστούν ζημιά η πόρτα και ο μηχανισμός ασφάλισης.
- ▶ Χρησιμοποιείτε μόνο απορρυπαντικά, μαλακτικά και πρόσθετα που είναι κατάλληλα για αυτόματα πλυντήρια.
- ▶ Ακολουθείτε τις οδηγίες στην ετικέτα των ρούχων και στη συσκευασία των απορρυπαντικών.

1.2 Ασφάλεια των παιδιών

- ▶ Παιδιά ηλικίας 8 ετών και μεγαλύτερα και άτομα με μειωμένες σωματικές, αισθητηριακές και πνευματικές ικανότητες, καθώς και άτομα χωρίς την απαιτούμενη εμπειρία και γνώση μπορούν να χρησιμοποιούν τη συσκευή αυτή εφόσον επιτηρούνται ή έχουν εκπαιδευτεί όσον αφορά την ασφαλή χρήση της συσκευής και τους σχετικούς κινδύνους. Μην επιτρέπετε στα παιδιά να παίζουν με τη συσκευή. Οι εργασίες καθαρισμού και συντήρησης δεν θα πρέπει ποτέ να γίνονται από παιδιά, εκτός αν αυτά επιτηρούνται από κάποιον. Κρατάτε μακριά τα παιδιά μικρότερα των 3 ετών, εκτός κι αν βρίσκονται υπό συνεχή επιτήρηση.
- ▶ Τα υλικά συσκευασίας μπορεί να είναι επικίνδυνα για τα παιδιά. Φυλάσσετε όλα τα υλικά συσκευασίας σε ασφαλές μέρος μακριά από παιδιά.
- ▶ Τα ηλεκτρικά προϊόντα είναι επικίνδυνα για τα παιδιά. Κρατάτε τα παιδιά μακριά από το προϊόν όταν αυτό είναι σε χρήση. Μην τους επιτρέπετε να παίζουν με το προϊόν. Χρησιμοποιήστε το κλείδωμα προστασίας για να εμποδίσετε την επέμβαση των παιδιών στο προϊόν.
- ▶ Μην ξεχνάτε να κλείνετε την πόρτα φόρτωσης όταν φεύγετε από το δωμάτιο όπου βρίσκεται το προϊόν.
- ▶ Φυλάσσετε όλα τα απορρυπαντικά και πρόσθετα σε ασφαλές μέρος μακριά από τα παιδιά και με κλειστό το κάλυμμα του περιέκτη του απορρυπαντικού ή με σφραγισμένη τη συσκευασία του απορρυπαντικού.

1.3 Ηλεκτρική ασφάλεια

- ▶ Αν το προϊόν παρουσιάσει βλάβη, δεν θα πρέπει να τεθεί σε λειτουργία αν πρώτα δεν επισκευαστεί από εξουσιοδοτημένο αντιπρόσωπο σέρβις. Κίνδυνος ηλεκτροπληξίας!
- ▶ Αυτό το προϊόν έχει σχεδιαστεί ώστε να συνεχίζει τη λειτουργία του από το σημείο που σταμάτησε, στην περίπτωση επαναφοράς της τροφοδοσίας ρεύματος μετά από διακοπή. Αν θέλετε να ακυρώσετε το πρόγραμμα, ανατρέξτε στην ενότητα "Ακύρωση του προγράμματος".
- ▶ Συνδέστε το προϊόν σε γειωμένη πρίζα η οποία προστατεύεται από ασφάλεια 16 A. Μην αμελήσετε

να αναθέσετε σε αδειούχο ηλεκτρολόγο να κάνει την εγκατάσταση γείωσης. Η εταιρεία μας δεν θα φέρει καμία ευθύνη για βλάβες που θα προκύψουν αν η συσκευή χρησιμοποιηθεί χωρίς γείωση που συμμορφώνεται με τους ισχύοντες τοπικούς κανονισμούς.

- ▶ Μην πλύνετε το προϊόν ψεκάζοντας ή χύνοντας νερό πάνω του! Κίνδυνος ηλεκτροπληξίας!
- ▶ Ποτέ μην αγγίξετε το φινι του καλωδίου ρεύματος με υγρά χέρια! Μην τραβάτε το καλώδιο ρεύματος όταν θέλετε να αποσυνδέσετε τη συσκευή από την πρίζα. Πάντα να την αποσυνδέετε κρατώντας την πρίζα με το ένα χέρι και τραβώντας το φινι με το άλλο χέρι.
- ▶ Το προϊόν πρέπει να είναι αποσυνδεδεμένο από την πρίζα κατά τις διαδικασίες εγκατάστασης, συντήρησης, καθαρισμού και επισκευής.
- ▶ Αν υποστεί ζημιά το καλώδιο ρεύματος, αυτό πρέπει να αντικατασταθεί από τον κατασκευαστή, από συνεργείο σέρβις μετά την πώληση ή από παρόμοια εξειδικευμένο τεχνικό (κατά προτίμηση ηλεκτρολόγο) ή κάποιον τεχνικό εξουσιοδοτημένο από τον εισαγωγέα, για να αποφύγετε ενδεχόμενους κινδύνους.

1.4 Προστασία από θερμές επιφάνειες

	<p>Όταν πλένετε τα ρούχα σε υψηλές θερμοκρασίες, το γυαλί της πόρτας φόρτωσης θα αποκτήσει και αυτό υψηλή θερμοκρασία. Λαμβάνοντας υπόψη το γεγονός αυτό, κατά τη διάρκεια της λειτουργίας πλύσης κρατήστε τα παιδιά μακριά από την πόρτα φόρτωσης του προϊόντος για να αποτρέψετε την επαφή με αυτή.</p>
---	---

2 Σημαντικές οδηγίες για το περιβάλλον

2.1 Συμμόρφωση με την Οδηγία περί ΑΗΗΕ



Αυτό το προϊόν συμμορφώνεται με την Οδηγία της ΕΕ περί αποβλήτων ηλεκτρικού και ηλεκτρονικού εξοπλισμού (ΑΗΗΕ) (2012/19/ΕΕ). Αυτό το προϊόν φέρει σύμβολο ταξινόμησης για απόβλητα ηλεκτρικού και ηλεκτρονικού εξοπλισμού (ΑΗΗΕ). Το προϊόν αυτό έχει κατασκευαστεί με υψηλής ποιότητας εξαρτήματα και υλικά τα οποία μπορούν να επαναχρησιμοποιηθούν και είναι κατάλληλα για ανακύκλωση. Μην πετάξετε το προϊόν μαζί με τα κοινά οικιακά και άλλα απορρίμματα στο τέλος της ωφέλιμης ζωής του. Παραδώστε το σε κέντρο συλλογής για την ανακύκλωση ηλεκτρικού και ηλεκτρονικού εξοπλισμού. Συμβουλευτείτε τις τοπικές σας αρχές για πληροφορίες σχετικά με αυτά τα κέντρα συλλογής. Συμμόρφωση με την Οδηγία RoHS: Το προϊόν που έχετε προμηθευτεί συμμορφώνεται με την Οδηγία RoHS της ΕΕ (2011/65/ΕΕ). Δεν περιέχει ορισμένα επιβλαβή και απαγορευμένα υλικά που ορίζονται στην Οδηγία.

2.2 Πληροφορίες για τη συσκευασία

Τα υλικά συσκευασίας της συσκευής είναι κατασκευασμένα από ανακυκλώσιμα υλικά σύμφωνα με τους Εθνικούς μας Κανονισμούς Περιβάλλοντος. Μην πετάξετε τα υλικά συσκευασίας μαζί με τα οικιακά ή άλλα απορρίμματα. Παραδώστε τα στα σημεία συλλογής υλικών συσκευασίας που έχουν ορίσει οι τοπικές αρχές.

3 Προβλεπόμενη χρήση

- Αυτό το προϊόν έχει σχεδιαστεί για οικιακή χρήση. Δεν προορίζεται για επαγγελματικές χρήσεις και δεν πρέπει να χρησιμοποιείται εκτός της προβλεπόμενης χρήσης του.
- Αυτό το προϊόν πρέπει να χρησιμοποιείται μόνο για το πλύσιμο και ξέβγαλμα ρούχων που φέρουν την αντίστοιχη σήμανση.
- Ο κατασκευαστής δεν δέχεται οποιαδήποτε ευθύνη προκύψει από λανθασμένη χρήση ή μεταφορά.
- Η διάρκεια ωφέλιμης ζωής της συσκευής σας είναι 10 έτη. Στη διάρκεια αυτής της περιόδου θα διατίθενται γνήσια ανταλλακτικά για τη σωστή λειτουργία της συσκευής.

4 Τεχνικές προδιαγραφές

Σε συμμόρφωση με τον κατ' εξουσιοδότηση κανονισμό (ΕΕ) αριθ. 1061/2010 της Επιτροπής

Όνομα/επωνυμία του προμηθευτή ή εμπορικό σήμα	SMEG
Όνομα μοντέλου	WHT914LSIN
Διαβάθμιση χωρητικότητας (κιλά)	9
Τάξη ενεργειακής απόδοσης / Κλίμακα από A+++ (μέγιστη απόδοση) έως D (ελάχιστη απόδοση)	A+++
Ετήσια κατανάλωση ενέργειας (kWh) ⁽¹⁾	214
Κατανάλωση ενέργειας για το τυπικό πρόγραμμα για βαμβακερά στους 60°C με πλήρες φορτίο (kWh)	1.060
Κατανάλωση ενέργειας για το τυπικό πρόγραμμα για βαμβακερά στους 60°C με μερικό φορτίο (kWh)	0.900
Κατανάλωση ενέργειας για το τυπικό πρόγραμμα για βαμβακερά στους 40°C με μερικό φορτίο (kWh)	0.840
Κατανάλωση ισχύος σε „κατάσταση εκτός λειτουργίας“ (W)	0.440
Κατανάλωση ισχύος σε „κατάσταση αναμονής“ (W)	0.640
Ετήσια κατανάλωση νερού (λίτρα) ⁽²⁾	10560
Τάξη απόδοσης περιδίνησης-στεγνώματος / Κλίμακα από A (μέγιστη απόδοση) έως G (ελάχιστη απόδοση)	B
Μέγιστη ταχύτητα περιδίνησης (σ.α.λ.)	1400
Απομένουσα περιεκτικότητα σε υγρασία (%)	53
Τυπικό πρόγραμμα για βαμβακερά ⁽³⁾	Βαμβακερά Οικ. 60°C και 40°C
Διάρκεια προγράμματος για το τυπικό πρόγραμμα για βαμβακερά στους 60°C με πλήρες φορτίο (λεπτά)	224
Διάρκεια προγράμματος για το τυπικό πρόγραμμα για βαμβακερά στους 60°C με μερικό φορτίο (λεπτά)	190
Διάρκεια προγράμματος για το τυπικό πρόγραμμα για βαμβακερά στους 40°C με μερικό φορτίο (λεπτά)	190
Διάρκεια της „κατάστασης αναμονής“ (λεπτά)	N/A
Εκπομπές αερόφερτου ακουστικού θορύβου κατά τις φάσεις πλύσης/ περιδίνησης (dB)	53/76
Εντοιχίσιμη συσκευή	Non
Ύψος (εκ.)	84
Πλάτος (εκ.)	60
Βάθος (εκ.)	60
Καθαρό βάρος (±4 κιλά)	75
Μονή είσοδος νερού / Διπλή είσοδος νερού	• / -
• Διατίθεται	
Ηλεκτρική τροφοδοσία (V/Hz)	230 V / 50Hz
Συνολικό ρεύμα (A)	10
Συνολική ισχύς (W)	2200
Κύριος κωδικός μοντέλου	978

⁽¹⁾ Κατανάλωση ενέργειας βάσει 220 τυπικών κύκλων πλυσίματος για προγράμματα για βαμβακερά στους 60°C και 40°C με πλήρες και μερικό φορτίο, και κατανάλωση σε καταστάσεις λειτουργίας χαμηλής ισχύος. Η πραγματική κατανάλωση ενέργειας εξαρτάται από τον τρόπο χρήσης της συσκευής.

⁽²⁾ Κατανάλωση νερού βάσει 220 τυπικών κύκλων πλυσίματος για προγράμματα για βαμβακερά στους 60°C και 40°C με πλήρες και μερικό φορτίο. Η πραγματική κατανάλωση νερού εξαρτάται από τον τρόπο χρήσης της συσκευής.

⁽³⁾ Το „τυπικό πρόγραμμα για βαμβακερά στους 60°C“ και το „τυπικό πρόγραμμα για βαμβακερά στους 40°C“ είναι τα τυπικά προγράμματα πλυσίματος τα οποία αφορούν τις πληροφορίες στην ετικέτα και στο δελτίο και αυτά τα προγράμματα είναι κατάλληλη για τον καθαρισμό βαμβακερών ρούχων με συνήθη επίπεδα βρομιάς και είναι τα πιο αποδοτικά προγράμματα ως προς τη συνδυασμένη κατανάλωση ενέργειας και νερού.

Οι τεχνικές προδιαγραφές ενδέχεται να αλλάξουν χωρίς προηγούμενη γνωστοποίηση, για λόγους βελτίωσης της ποιότητας του προϊόντος.

4.1 Εγκατάσταση

- Για την εγκατάσταση του προϊόντος απευθυνθείτε στον πλησιέστερο εξουσιοδοτημένο αντιπρόσωπο σέρβις.
- Η προετοιμασία της θέσης εγκατάστασης και οι εγκαταστάσεις ηλεκτρικού ρεύματος, νερού ύδρευσης και αποχέτευσης στην τοποθεσία εγκατάστασης αποτελούν ευθύνη του πελάτη.
- Βεβαιωθείτε ότι οι εύκαμπτοι σωλήνες εισόδου και αποστράγγισης νερού, καθώς και το καλώδιο ρεύματος, δεν θα διπλωθούν, συμπιεστούν ή συνθλιβούν καθώς σπρώχνετε το προϊόν στη θέση του μετά από διαδικασίες εγκατάστασης ή καθαρισμού.
- Βεβαιωθείτε ότι η εγκατάσταση και οι ηλεκτρικές συνδέσεις του προϊόντος θα πραγματοποιηθούν από το εξουσιοδοτημένο σέρβις. Ο κατασκευαστής δεν θα είναι υπεύθυνος για ζημιές που μπορεί να προκύψουν από διαδικασίες που εκτελούνται από μη εξουσιοδοτημένα άτομα.
- Πριν την εγκατάσταση ελέγξτε οπτικά αν το προϊόν φέρει οποιαδήποτε ελαττώματα. Αν ναι, τότε μην το εγκαταστήσετε. Τα προϊόντα που έχουν υποστεί ζημιά προκαλούν κινδύνους για την ασφάλειά σας.

4.1.1 Κατάλληλη θέση εγκατάστασης

- Τοποθετήστε το προϊόν πάνω σε άκαμπτο, επίπεδο και οριζόντιο δάπεδο. Μην το τοποθετήσετε πάνω σε χαλί με ψηλό πέλος ή άλλες παρόμοιες επιφάνειες. Αν τοποθετηθεί πλυντήριο και στεγνωτήριο το ένα πάνω στο άλλο, το συνολικό τους βάρος - όταν είναι γεμάτα - μπορεί να φθάσει περίπου στα 180 κιλά. Τοποθετήστε τη συσκευή σε στέρεο και επίπεδο δάπεδο με επαρκή φέρουσα ικανότητα!
- Μην τοποθετήσετε τη συσκευή πάνω στο καλώδιο ρεύματος.
- Μην εγκαταστήσετε τη συσκευή σε περιβάλλον όπου η θερμοκρασία πέφτει κάτω από τους 0°C.
- Αφήστε ελάχιστο χώρο 1 cm ανάμεσα στη συσκευή και στο έπιπλο.
- Σε πολυεπίπεδο δάπεδο, μην τοποθετήσετε το προϊόν κοντά στην άκρη ή πάνω σε πλατόρμα.

4.1.2 Αφαίρεση της ενίσχυσης της συσκευασίας



Γείρετε τη συσκευή προς τα πίσω για να αφαιρέσετε την ενίσχυση της συσκευασίας. Αφαιρέστε την ενίσχυση της συσκευασίας τραβώντας την κορδέλα. Μην προσπαθήσετε να κάνετε αυτή τη διαδικασία χωρίς βοήθεια άλλου ατόμου.

4.1.3 Αφαίρεση των ασφαλιστικώ ν μεταφοράς

- 1 Ξεσφίξτε όλα τα μπουλόνια με κατάλληλο κλειδί έως ότου περιστρέφονται ελεύθερα (C).
- 2 Αφαιρέστε τα μπουλόνια ασφαλούς μεταφοράς περιστρέφοντάς τα ελαφρά.
- 3 Τοποθετήστε στις οπές στο πίσω τοίχωμα τα πλαστικά καλύμματα που υπάρχουν στη σακούλα του εγχειριδίου χρήσης. (P)

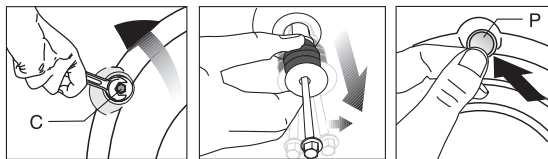

ΠΡΟΣΟΧΗ: Αφαιρέστε τα μπουλόνια ασφαλούς μεταφοράς πριν θέσετε σε λειτουργία το πλυντήριο! Διαφορετικά, η συσκευή θα υποστεί ζημιά.



Φυλάξτε τα μπουλόνια ασφαλούς μεταφοράς σε ασφαλές μέρος για να τα χρησιμοποιήσετε πάλι όταν μελλοντικά το πλυντήριο χρειάζεται να μεταφερθεί.

Αν θέλετε να εγκαταστήσετε τα μπουλόνια ασφαλούς μεταφοράς ακολουθήστε σειρά ενεργειών αντίστροφη της αφαίρεσης.

Ποτέ μη μετακινήσετε το προϊόν χωρίς τα μπουλόνια ασφαλούς μεταφοράς κατάλληλα στερεωμένα στη θέση τους!

4.1.4 Σύνδεση της παροχής νερού



Η πίεση της παροχής νερού που απαιτείται για τη λειτουργία της συσκευής είναι 1 έως 10 bar (0,1 – 1 MPa). Είναι απαραίτητο να έχετε παροχή νερού 10 – 80 λίτρων ανά λεπτό από τον πλήρως ανοικτό διακόπτη για να λειτουργεί ομαλά το πλυντήριο σας. Σε περίπτωση που η πίεση του νερού είναι υψηλότερη, τοποθετήστε βαλβίδα μείωσης της πίεσης.

Αν πρόκειται να χρησιμοποιήσετε τη συσκευή διπλής εισόδου νερού ως μονάδα μόνης εισόδου (κρύου νερού), τότε πρέπει να τοποθετήσετε την παρεχόμενη τάπα στη βαλβίδα ζεστού νερού πριν θέσετε σε λειτουργία τη συσκευή. (Έχει εφαρμογή στα προϊόντα που συνοδεύονται από συγκρότημα τάπας).



ΠΡΟΣΟΧΗ: Στα μοντέλα με μία μόνο είσοδο νερού, αυτή δεν θα πρέπει να συνδεθεί στην παροχή ζεστού νερού. Σε μια τέτοια περίπτωση, τα ρούχα θα υποστούν ζημιά ή η συσκευή θα μεταβεί σε κατάσταση προστασίας και δεν θα λειτουργήσει.

ΠΡΟΣΟΧΗ: Μη χρησιμοποιήσετε παλιούς ή μεταχειρισμένους εύκαμπτους σωλήνες εισόδου νερού στην καινούργια συσκευή. Μπορεί να δημιουργηθούν λεκέδες στα ρούχα σας.

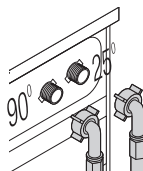

Συνδέστε τους ειδικούς εύκαμπτους σωλήνες νερού που συνοδεύουν τη συσκευή, στις εισόδους νερού της συσκευής. Ο κόκκινος εύκαμπτος σωλήνας (αριστερά) (μέγ. θερμοκρασία 90 °C) προορίζεται για είσοδο ζεστού νερού και ο μπλε εύκαμπτος σωλήνας (δεξιά) (μέγ. θερμοκρασία 25 °C) προορίζεται για είσοδο κρύου νερού.

Βεβαιωθείτε ότι οι συνδέσεις ζεστού και κρύου νερού θα συνδεθούν σωστά κατά την εγκατάσταση του προϊόντος. Διαφορετικά, τα ρούχα σας μπορεί να βγουν καυτά στο τέλος της διαδικασίας πλυσίματος και να υποστούν φθορές.

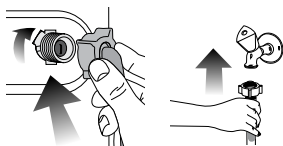

- 1 Σφίξτε τα παξιμάδια του εύκαμπτου σωλήνα με το χέρι. Ποτέ μη χρησιμοποιήσετε εργαλείο για να σφίξετε τα παξιμάδια.
- 2 Όταν ολοκληρωθεί η σύνδεση των εύκαμπτων σωλήνων, ανοίξτε πλήρως τους διακόπτες νερού για να ελέγξετε αν υπάρχουν προβλήματα διαρροής στα σημεία σύνδεσης. Αν εμφανιστούν διαρροές, κλείστε το διακόπτη παροχής νερού και αφαιρέστε το παξιμάδι. Σφίξτε πάλι προσεκτικά το παξιμάδι αφού ελέγξετε τη στεγανοποίηση. Για να αποτρέψετε τις διαρροές νερού και τις ζημιές που μπορεί να προκαλέσουν αυτές, διατηρείτε τους διακόπτες παροχής νερού κλειστούς όταν δεν χρησιμοποιείτε το προϊόν.

4.1.5 Σύνδεση του εύκαμπτου σωλήνα αποστράγγισης στην αποχέτευση

- Συνδέστε το άκρο του εύκαμπτου σωλήνα αποστράγγισης απ' ευθείας στην αποχέτευση, στο νιπτήρα ή σε μπανιέρα.



ΠΡΟΣΟΧΗ: Αν ο εύκαμπος σωλήνας βγει από την υποδοχή του κατά τη διάρκεια της εκκένωσης του νερού, μπορεί να προκληθεί πλημμύρα στο σπίτι σας. Επιπλέον, υπάρχει κίνδυνος ζεματισματος λόγω των υψηλών θερμοκρασιών πλυσίματος! Για να αποτρέψετε παρόμοιες καταστάσεις και να βεβαιωθείτε ότι η συσκευή εκτελεί χωρίς πρόβλημα τις διαδικασίες εισαγωγής και αποστράγγισης νερού, στερεώστε με ασφάλεια τον εύκαμπο σωλήνα αποστράγγισης.

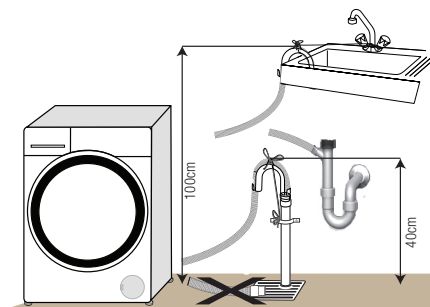

- Συνδέστε τον εύκαμπο σωλήνα αποστράγγισης σε ελάχιστο ύψος 40 cm και μέγιστο ύψος 100 cm.
- Σε περίπτωση που ο εύκαμπος σωλήνας ανυψώνεται αφού έχει τοποθετηθεί στο επίπεδο του δαπέδου ή κοντά στο δάπεδο (λιγότερο από 40 εκ. από το δάπεδο), η αποστράγγιση του νερού γίνεται πιο δύσκολη και τα ρούχα μπορεί να βγουν υπερβολικά υγρά. Επομένως θα πρέπει να τηρούνται τα ύψη που αναφέρονται στο σχήμα.

- Για να αποτρέψετε την επιστροφή των απόνερων στη συσκευή και να διασφαλίσετε εύκολη αποστράγγιση, μη βυθίσετε το άκρο του εύκαμπτου σωλήνα στα απόνερα και μην το εισάγετε στο σωλήνα αποχέτευσης περισσότερο από 15 εκ. Αν είναι πολύ μακρύ, κόψτε το για να το κοντύνετε.
- Το άκρο του εύκαμπτου σωλήνα δεν πρέπει να λυγίζεται ή να πατιέται και ο εύκαμπος σωλήνας δεν πρέπει να συμπιέζεται ανάμεσα στην αποχέτευση και το πλυντήριο.
- Αν το μήκος του εύκαμπτου σωλήνα είναι πολύ μικρό, μπορείτε να προσθέσετε έναν γνήσιο εύκαμπο σωλήνα επέκτασης. Το μήκος του εύκαμπτου σωλήνα δεν επιτρέπεται να είναι μεγαλύτερο από 3,2 μ. Για να αποφύγετε βλάβες με διαρροή νερού, η σύνδεση μεταξύ του εύκαμπτου σωλήνα επέκτασης και του εύκαμπτου σωλήνα αποστράγγισης της συσκευής πρέπει να έχει γίνει καλά με κατάλληλο σφιγκτήρα για να μην αποσυνδεθούν και προκύψει διαρροή.

4.1.6 Ρύθμιση των ποδιών



ΠΡΟΣΟΧΗ: Για να εξασφαλίσετε λειτουργία της συσκευής σας με λιγότερο θόρυβο και χωρίς κραδασμούς, πρέπει να την οριζοντιώσετε και να τη ρυθμίσετε ώστε να στηρίζεται καλά στα πόδια της. Οριζοντιώστε τη συσκευή ρυθμίζοντας τα πόδια. Διαφορετικά, η συσκευή μπορεί να μετακινηθεί από τη θέση της και να προκαλέσει προβλήματα σύνθλιψης και κραδασμών.

ΠΡΟΣΟΧΗ: Μη χρησιμοποιήσετε οποιαδήποτε εργαλεία για τη χαλάρωση των παξιμαδιών ασφάλισης. Διαφορετικά, θα υποστούν ζημιά.

- 1 Λασκάρετε με το χέρι τα παξιμαδιά ασφάλισης των ποδιών.
- 2 Ρυθμίστε τα πόδια ώστε η συσκευή να είναι οριζόντια και να μην ταλαντεύεται.
- 3 Σφίξτε όλα τα παξιμαδιά ασφάλισης πάλι με το χέρι.

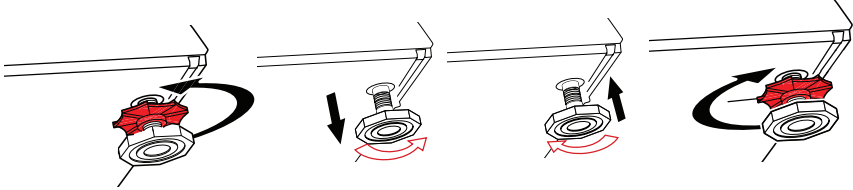

4.1.7 Σύνδεση ηλεκτρικού ρεύματος

Συνδέστε το προϊόν σε γειωμένη πρίζα η οποία προστατεύεται από ασφάλεια 16 A. Η εταιρεία μας δεν θα φέρει καμία ευθύνη για βλάβες που θα προκύψουν αν η συσκευή χρησιμοποιηθεί χωρίς γείωση που συμμορφώνεται με τους ισχύοντες τοπικούς κανονισμούς.

- Η σύνδεση πρέπει να συμμορφώνεται με τους εθνικούς κανονισμούς.
- Το φως καλωδίου ρεύματος πρέπει να είναι εύκολα προσβάσιμο μετά την εγκατάσταση.
- Αν η τρέχουσα τιμή της ασφάλειας ή του ασφαλειοδιακόπτη στην εγκατάσταση του σπιτιού είναι μικρότερη από 16 A, αναθέστε σε εξειδικευμένο ηλεκτρολόγο να εγκαταστήσει ασφάλεια 16 A.
- Η τάση όπως ορίζεται στην ενότητα "Τεχνικές προδιαγραφές" πρέπει να είναι σύμφωνη με την τάση δικτύου.
- Μην κάνετε συνδέσεις μέσω καλωδίων επέκτασης ή πολυπρίζων.



ΠΡΟΣΟΧΗ: Τυχόν καλώδια ρεύματος που έχουν υποστεί ζημιά πρέπει να αντικαθίσταται από τον εξουσιοδοτημένο αντιπρόσωπο σέρβις.

4.1.8 Αρχική χρήση

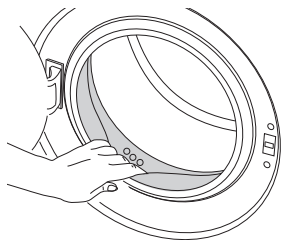

Πριν ξεκινήσετε τη χρήση της συσκευής, βεβαιωθείτε ότι έχουν ολοκληρωθεί όλες οι προετοιμασίες σύμφωνα με τις "Σημαντικές οδηγίες για την ασφάλεια και το περιβάλλον" και τις οδηγίες στην ενότητα "Εγκατάσταση".

Για να προετοιμάσετε τη συσκευή για το πλύσιμο ρούχων, εκτελέστε πρώτα ένα κύκλο λειτουργίας στο πρόγραμμα Καθαρισμός τυμπάνου. Αν αυτό το πρόγραμμα δεν είναι διαθέσιμο στη συσκευή σας, εφαρμόστε τη μέθοδο που περιγράφηκε στην ενότητα 4.4.2.



Χρησιμοποιείτε αποσκληρυντικό που είναι κατάλληλο για πλυντήρια ρούχων.

Ενδέχεται να έχει παραμείνει στη συσκευή σας μικρή ποσότητα νερού λόγω των διαδικασιών ελέγχου ποιότητας στο εργοστάσιο. Αυτό δεν είναι επιβλαβές για τη συσκευή σας.

4.2 Προετοιμασία

4.2.1 Ταξινόμηση των ρούχων

- * Ταξινομείτε τα ρούχα σύμφωνα με τον τύπο του υφάσματος, το χρώμα, το βαθμό λερώματος και την επιτρεπόμενη θερμοκρασία πλύσιματος.
- * Τηρείτε πάντα τις οδηγίες που αναφέρονται στις ετικέτες των ρούχων.

4.2.2 Προετοιμασία των ρούχων για πλύσιμο

- Ρούχα που έχουν μεταλλικά τμήματα όπως π.χ. στηθόδεσμοι με μπανέλες, αγκράφες ζωνών ή μεταλλικά κουμπιά, θα προκαλέσουν ζημιά στη συσκευή. Αφαιρείτε τα μεταλλικά εξαρτήματα ή πλένετε τα ρούχα αφού τα τοποθετήσετε μέσα σε σάκο πλυντηρίου ή μαξιλαροθήκη.
- Αφαιρείτε όλα τα αντικείμενα από τις τσέπες, όπως κέρματα, στυλό και συνδετήρες και αναποδογυρίζετε τις τσέπες και βουρτσίζετε τις. Αντικείμενα αυτού του είδους μπορούν να προκαλέσουν ζημιά στη συσκευή ή πρόβλημα θορύβου.
- Τοποθετείτε τα ρούχα μικρού μεγέθους, όπως παιδικές κάλτσες και νάιλον καλσόν, μέσα σε σάκο πλυντηρίου ή μαξιλαροθήκη.
- Τοποθετείτε τις κουρτίνες στο πλυντήριο χωρίς να τις συμπιέζετε. Αφαιρείτε τα εξαρτήματα ανάρτησης των κουρτινών.
- Κλείνετε τα φερμουάρ, ράβετε τα χαλαρά κουμπιά και επιδιορθώνετε ξηλώματα και σχισίματα.
- Πλένετε μόνο με ένα κατάλληλο πρόγραμμα τα ρούχα με σήμανση "machine washable" (πλένεται στο πλυντήριο) ή "hand washable" (πλύσιμο στο χέρι).
- Μην πλένετε μαζί χρωματιστά και λευκά. Τα καινούργια, σκούρα χρωματιστά βαμβακερά ξεβάφουν πολύ. Πλένετέ τα ξεχωριστά.
- Οι δύσκολοι λεκέδες πρέπει να προετοιμάζονται κατάλληλα πριν την πλύση. Αν έχετε αμφιβολίες, ρωτήστε σε στεγνοκαθαριστήριο.
- Χρησιμοποιείτε μόνο βαφές / τροποποιητές χρωμάτων και αποσκληρυντικά που είναι κατάλληλα για πλύσιμο σε πλυντήριο. Ακολουθείτε πάντα τις οδηγίες στη συσκευασία των προϊόντων.
- Πλένετε τα παντελόνια και τα ευπαθή ρούχα γυρισμένα το μέσα έξω.
- Διατηρήστε τα ρούχα από μαλλί Ανγκόρα στην κατάψυξη για λίγες ώρες πριν το πλύσιμο. Έτσι θα μειωθεί η δημιουργία κόμπων.
- Ρούχα που έχουν λερωθεί σε μεγάλο βαθμό με υλικά όπως αλεύρι, γύψο, σκόνη γάλακτος κλπ. πρέπει να τιναχτούν πριν τοποθετηθούν στο πλυντήριο. Τέτοιες σκόνες στα ρούχα μπορεί να συσσωρευτούν στα εσωτερικά μέρη του πλυντηρίου με την πάροδο του χρόνου και να προκαλέσουν ζημιά.

4.2.3 Πράγματα που πρέπει να γίνονται για εξοικονόμηση ενέργειας

Οι πληροφορίες που ακολουθούν θα σας βοηθήσουν να χρησιμοποιείτε τη συσκευή με τρόπο φιλικό για το περιβάλλον και ενεργειακά αποδοτικό.

- Χρησιμοποιείτε τη συσκευή στη μεγαλύτερη χωρητικότητα που επιτρέπεται από το πρόγραμμα που έχετε επιλέξει, χωρίς να την υπερφορτώνετε. Βλ. "Πίνακας προγραμμάτων και καταναλώσεων". Βλ. "Πίνακας προγραμμάτων και καταναλώσεων"
- Ακολουθείτε πάντα τις οδηγίες στη συσκευασία των απορρυπαντικών.
- Πλένετε τα ελαφρά λερωμένα ρούχα σε χαμηλές θερμοκρασίες.
- Χρησιμοποιείτε συντομότερα προγράμματα για μικρές ποσότητες ελαφρά λερωμένων ρούχων.
- Μη χρησιμοποιείτε πρόπλυση και υψηλές θερμοκρασίες για ρούχα που δεν είναι πολύ λερωμένα ή λεκιασμένα.
- Αν σκοπεύετε να στεγνώσετε τα ρούχα σε στεγνωτήριο, κατά τη διαδικασία πλύσιματος επιλέξτε τον υψηλότερο συνιστώμενο αριθμό στροφών στύψιματος.
- Μη χρησιμοποιείτε περισσότερο απορρυπαντικό από την ποσότητα που αναφέρεται στη συσκευασία του.

4.2.4 Τοποθέτηση ρούχων στο πλυντήριο

1. Ανοίξτε την πόρτα φόρτωσης ρούχων.
2. Τοποθετήστε τα ρούχα μέσα στη συσκευή χωρίς να τα συμπιέσετε.
3. Πιέστε την πόρτα φόρτωσης για να κλείσει, έως ότου ακούσετε τον ήχο ασφάλισης. Βεβαιωθείτε ότι δεν έχουν πιαστεί ρούχα στην πόρτα. Η πόρτα φόρτωσης είναι ασφαλισμένη όσο εκτελείται ένα πρόγραμμα. Η πόρτα μπορεί να ανοίξει μόνο λίγο αφού τελειώσει το πρόγραμμα.

4.2.5 Σωστή ποσότητα ρούχων

Η μέγιστη ικανότητα φορτίου εξαρτάται από τον τύπο των ρούχων, το βαθμό λερώματος και το πρόγραμμα πλυσίματος που επιθυμείτε.

Το πλυντήριο προσαρμόζει αυτόματα την ποσότητα του νερού στην ποσότητα των ρούχων που έχετε τοποθετήσει.



ΠΡΟΕΙΔΟΠΟΙΗΣΗ: Ακολουθείτε τις πληροφορίες στον "Πίνακα προγραμμάτων και καταναλώσεων". Αν υπερφορτωθεί το πλυντήριο, θα υποβαθμιστεί η απόδοση πλυσίματος. Επιπλέον, μπορεί να προκύψουν προβλήματα θορύβου και κραδασμών.

4.2.6 Χρήση απορρυπαντικού και μαλακτικού



Όταν χρησιμοποιείτε απορρυπαντικό, μαλακτικό, κόλλα κολλαρίσματος, βαφή υφασμάτων, λευκαντικό και υλικό αποχρωματισμού ή αποσκλήρυντικό, διαβάζετε προσεκτικά τις οδηγίες του κατασκευαστή στη συσκευασία και ακολουθείτε τις συνιστώμενες τιμές δόσολογίας. Χρησιμοποιείτε μεζούρα αν διατίθεται.



Το συρτάρι απορρυπαντικού περιλαμβάνει τρία διαμερίσματα:

- (1) για πρόπλυση
- (2) για την κύρια πλύση
- (3) για μαλακτικό
- (☼) επιπλέον, υπάρχει εξάρτημα σιφώνιου στο διαμέρισμα μαλακτικού.

Απορρυπαντικό, μαλακτικό και άλλα προϊόντα καθαρισμού

- Προσθέστε απορρυπαντικό και μαλακτικό πριν την έναρξη του προγράμματος πλυσίματος.
- Όσο είναι σε εξέλιξη ο κύκλος πλυσίματος, μην αφήσετε ανοικτό το συρτάρι απορρυπαντικού!
- Όταν χρησιμοποιείτε πρόγραμμα χωρίς πρόπλυση, μην προσθέσετε καθόλου απορρυπαντικό στο διαμέρισμα πρόπλυσης (διαμέρισμα αρ. "1").
- Σε πρόγραμμα με πρόπλυση, μην προσθέσετε υγρό απορρυπαντικό στο διαμέρισμα πρόπλυσης (διαμέρισμα αρ. "1").
- Μην επιλέξετε πρόγραμμα με πρόπλυση αν χρησιμοποιείτε απορρυπαντικό σε σακουλάκι ή μπαλάκι. Μπορείτε να τοποθετήσετε το σακουλάκι ή το μπαλάκι του απορρυπαντικού απ' ευθείας ανάμεσα στα ρούχα, στο εσωτερικό του πλυντηρίου. Αν χρησιμοποιείτε υγρό απορρυπαντικό, μην ξεχάσετε να τοποθετήσετε το κύπελλο υγρού απορρυπαντικού μέσα στο διαμέρισμα κύριας πλύσης (διαμέρισμα αρ. "2").

Επιλογή τύπου απορρυπαντικού

Ο τύπος απορρυπαντικού που πρέπει να χρησιμοποιηθεί εξαρτάται από τον τύπο και το χρώμα του υφάσματος.

- Χρησιμοποιείτε διαφορετικά απορρυπαντικά για χρωματιστά και λευκά ρούχα.
- Πλένετε τα ευπαθή ρούχα σας μόνο με ειδικά απορρυπαντικά (υγρό απορρυπαντικό, σαμπουάν για μάλλινα κλπ.), τα οποία χρησιμοποιούνται αποκλειστικά για ευπαθή ρούχα.
- Όταν πλένετε σκούρα χρωματιστά ρούχα και παπλώματα, συνιστάται να χρησιμοποιείτε υγρό απορρυπαντικό.

- Πλένετε τα μάλλινα ρούχα με ειδικό απορρυπαντικό παρασκευασμένο ειδικά για μάλλινα.



ΠΡΟΣΟΧΗ: Χρησιμοποιείτε μόνο απορρυπαντικά που έχουν παρασκευαστεί ειδικά για πλυντήρια.

ΠΡΟΣΟΧΗ: Μη χρησιμοποιείτε σαπούνι σε σκόνη.

Ρύθμιση της ποσότητας απορρυπαντικού

Η ποσότητα απορρυπαντικού που πρέπει να χρησιμοποιήσετε εξαρτάται από την ποσότητα των ρούχων, το βαθμό λερώματος και τη σκληρότητα του νερού.

- Μη χρησιμοποιείτε ποσότητες μεγαλύτερες από τις συνιστώμενες στη συσκευασία, για να αποφύγετε προβλήματα υπερβολικού αφρισμού ή κακής ποιότητας ξεβγάλματος καθώς και για λόγους οικονομίας και προστασίας του περιβάλλοντος.
- Χρησιμοποιείτε λιγότερο απορρυπαντικό για μικρή ποσότητα ρούχων ή για ελαφρά λερωμένα ρούχα.

Χρήση μαλακτικώ ν

Προσθέστε το μαλακτικό στο διαμέρισμα μαλακτικού του συρταριού διανομής απορρυπαντικού.

- Μην υπερβαίνετε τη στάθμη της ένδειξης (>max<) στο διαμέρισμα μαλακτικού.
- Αν το μαλακτικό έχει χάσει τη ρευστότητά του, αραιώστε το με νερό πριν το προσθέσετε στο συρτάρι απορρυπαντικού.

Χρήση υγρώ ν απορρυπαντικώ ν

Αν το προϊόν περιέχει κύπελλο υγρού απορρυπαντικού:

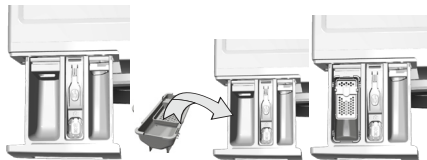

- Τοποθετήστε το κύπελλο υγρού απορρυπαντικού μέσα στο διαμέρισμα "2".
- Αν το υγρό απορρυπαντικό έχει χάσει τη ρευστότητά του, αραιώστε το με νερό πριν το προσθέσετε στο κύπελλο απορρυπαντικού.

Αν το προϊόν δεν περιέχει κύπελλο υγρού απορρυπαντικού:

- Μη χρησιμοποιείτε υγρό απορρυπαντικό για την πρόπλυση σε πρόγραμμα με πρόπλυση.
- Το υγρό απορρυπαντικό δημιουργεί λεκέδες στα ρούχα σας αν χρησιμοποιηθεί με τη λειτουργία Καθυστέρηση έναρξης. Αν πρόκειται να χρησιμοποιήσετε τη λειτουργία Καθυστέρηση έναρξης, μη χρησιμοποιήσετε υγρό απορρυπαντικό.

Χρήση απορρυπαντικού σε τζελ και ταμπλέτα

- Αν η πυκνότητα του απορρυπαντικού σε τζελ είναι παρόμοια με υγρού και η συσκευή σας δεν περιέχει ειδικό κύπελλο απορρυπαντικού, προσθέστε το απορρυπαντικό σε τζελ στο διαμέρισμα απορρυπαντικού κύριας πλύσης κατά την πρώτη εισαγωγή νερού. Αν το πλυντήριό σας περιέχει κύπελλο υγρού απορρυπαντικού, προσθέστε το απορρυπαντικό στο κύπελλο αυτό πριν ξεκινήσετε το πρόγραμμα.
- Αν η πυκνότητα του απορρυπαντικού σε τζελ δεν είναι ρευστή ή είναι ταμπλέτα υγρού σε σχήμα κάψουλας, τοποθετήστε το απ' ευθείας στο τύμπανο πριν το πλύσιμο.
- Τοποθετείτε τα απορρυπαντικά σε ταμπλέτα στο διαμέρισμα κύριας πλύσης (διαμέρισμα αρ. "2") ή απ' ευθείας στο τύμπανο πριν το πλύσιμο.

Χρήση κόλλας (κολλαρίσματος)

- Προσθέστε υγρή κόλλα, κόλλα σε σκόνη ή τη βαφή υφάσματος στο διαμέρισμα μαλακτικού σύμφωνα με τις οδηγίες στη συσκευασία.

Μην χρησιμοποιείτε μαλακτικό και κόλλα μαζί στον ίδιο κύκλο πλυσίματος. Μετά τη χρήση κόλλας σκουπίστε το εσωτερικό της συσκευής με ένα ελαφρά υγρό και καθαρό πανί.

Χρήση αποσκληρυντικού

- Όταν απαιτείται, χρησιμοποιείτε αποσκληρυντικά προϊόντα παρασκευασμένα ειδικά για πλυντήρια ρούχων μόνο.

Χρήση χλωρίνης

Προσθέστε τη χλωρίνη στη αρχή του κύκλου πλυσίματος επιλέγοντας ένα πρόγραμμα με πρόπλυση. Μην προσθέσετε απορρυπαντικό στο διαμέρισμα πρόπλυσης. Εναλλακτικά, επιλέξτε ένα πρόγραμμα με πρόσθετο ξεβγάλμα και προσθέστε το λευκαντικό ενώ το πλυντήριο προσλαμβάνει νερό από το διαμέρισμα απορρυπαντικού κατά την πρώτη φάση ξεβγάλματος.

- Μην χρησιμοποιήσετε λευκαντικό και απορρυπαντικό αναμειγνύοντάς τα.
- Χρησιμοποιείτε μικρή ποσότητα (περ. 50 ml) λευκαντικού και ξεβγάζετε τα ρούχα πολύ καλά γιατί προκαλεί ερεθισμό στο δέρμα. Μην ρίχνετε τη χλωρίνη απευθείας πάνω στα ρούχα και μην τη χρησιμοποιείτε με χρωματιστά ρούχα.
- Όταν χρησιμοποιείτε υλικό αποχρωματισμού με βάση το οξυγόνο, επιλέξτε ένα πρόγραμμα που πλένει τα ρούχα σε χαμηλή θερμοκρασίας.
- Το υλικό αποχρωματισμού με βάση το οξυγόνο μπορεί να χρησιμοποιηθεί μαζί με το απορρυπαντικό. Ωστόσο, αν δεν είναι ίδιας υφής, πρώτα προσθέστε απορρυπαντικό στο διαμέρισμα "2" στο συρτάρι διανομής απορρυπαντικού και περιμένετε μέχρι η συσκευή να ξεπλύνει το απορρυπαντικό όταν παίρνει νερό. Ενώ η συσκευή συνεχίζει να παίρνει νερό, προσθέστε το υλικό αποχρωματισμού στο ίδιο διαμέρισμα.

4.2.7 Πρακτικές συμβουλές για αποδοτικό πλύσιμο

Ρούχα					
	Ανοιχτόχρωμα και λευκά	Χρωματιστά	Μαύρα/ Σκούρα	Ευπαθή/ Μάλλινα/ Μεταξωτά	
	(Συνιστώμενη περιοχή θερμοκρασιών ανάλογα με το βαθμό λερώματος: 40-90οC)	(Συνιστώμενη περιοχή θερμοκρασιών ανάλογα με το βαθμό λερώματος: κρύο -40° C)	(Συνιστώμενη περιοχή θερμοκρασιών ανάλογα με το βαθμό λερώματος: κρύο -40° C)	(Συνιστώμενη περιοχή θερμοκρασιών ανάλογα με το βαθμό λερώματος: κρύο -30° C)	
Βαθμός λερώματος	Πολύ λερωμένα (δύσκολοι λεκέδες όπως από γρασίδι, καφέ, φρούτα και αίμα).	Μπορεί να χρειαστεί προεπεξεργασία των λεκέδων ή να περιληφθεί φάση πρόπλυσης. Μπορούν να χρησιμοποιηθούν απορρυπαντικά σε σκόνη και υγρά απορρυπαντικά που συνιστώνται για λευκά, σε δόσεις που συνιστώνται για πολύ λερωμένα ρούχα. Συνιστάται να χρησιμοποιείτε απορρυπαντικά σε σκόνη για τον καθαρισμό λεκέδων από λάσπη και χύμα και λεκέδων με ευαισθησία σε λευκαντικά.	Μπορούν να χρησιμοποιηθούν απορρυπαντικά σε σκόνη και υγρά απορρυπαντικά που συνιστώνται για χρωματιστά, σε δόσεις που συνιστώνται για πολύ λερωμένα ρούχα. Συνιστάται να χρησιμοποιείτε απορρυπαντικά σε σκόνη για τον καθαρισμό λεκέδων από λάσπη και χύμα και λεκέδων με ευαισθησία σε λευκαντικά. Χρησιμοποιείτε απορρυπαντικά χωρίς λευκαντικό.	Μπορούν να χρησιμοποιηθούν υγρά απορρυπαντικά που συνιστώνται για χρωματιστά και σκούρα, σε δόσεις που συνιστώνται για πολύ λερωμένα ρούχα.	Προτιμάτε υγρά απορρυπαντικά σχεδιασμένα για ευπαθή ρούχα. Τα μάλλινα και μεταξωτά ρούχα πρέπει να πλένονται με ειδικά απορρυπαντικά για μάλλινα.
	Κανονικά λερωμένα (Για παράδειγμα, σωματικοί λεκέδες σε κολάρα και μανίκια)	Μπορούν να χρησιμοποιηθούν απορρυπαντικά σε σκόνη και υγρά απορρυπαντικά που συνιστώνται για λευκά, σε δόσεις που συνιστώνται για κανονικά λερωμένα ρούχα.	Μπορούν να χρησιμοποιηθούν απορρυπαντικά σε σκόνη και υγρά απορρυπαντικά που συνιστώνται για χρωματιστά, σε δόσεις που συνιστώνται για κανονικά λερωμένα ρούχα. Πρέπει να χρησιμοποιούνται απορρυπαντικά που δεν περιέχουν λευκαντικό.	Μπορούν να χρησιμοποιηθούν υγρά απορρυπαντικά κατάλληλα για χρωματιστά και σκούρα, σε δόσεις που συνιστώνται για κανονικά λερωμένα ρούχα.	Προτιμάτε υγρά απορρυπαντικά σχεδιασμένα για ευπαθή ρούχα. Τα μάλλινα και μεταξωτά ρούχα πρέπει να πλένονται με ειδικά απορρυπαντικά για μάλλινα.
	Ελαφρά λερωμένα (Δεν υπάρχουν ορατοί λεκέδες).	Μπορούν να χρησιμοποιηθούν απορρυπαντικά σε σκόνη και υγρά απορρυπαντικά που συνιστώνται για λευκά, σε δόσεις που συνιστώνται για ελαφρά λερωμένα ρούχα.	Μπορούν να χρησιμοποιηθούν απορρυπαντικά σε σκόνη και υγρά απορρυπαντικά που συνιστώνται για χρωματιστά, σε δόσεις που συνιστώνται για ελαφρά λερωμένα ρούχα. Πρέπει να χρησιμοποιούνται απορρυπαντικά που δεν περιέχουν λευκαντικό.	Μπορούν να χρησιμοποιηθούν υγρά απορρυπαντικά κατάλληλα για χρωματιστά και σκούρα, σε δόσεις που συνιστώνται για ελαφρά λερωμένα ρούχα.	Προτιμάτε υγρά απορρυπαντικά σχεδιασμένα για ευπαθή ρούχα. Τα μάλλινα και μεταξωτά ρούχα πρέπει να πλένονται με ειδικά απορρυπαντικά για μάλλινα.

4.3 Λειτουργία του προϊόντος

4.3.1 Πίνακας ελέγχου

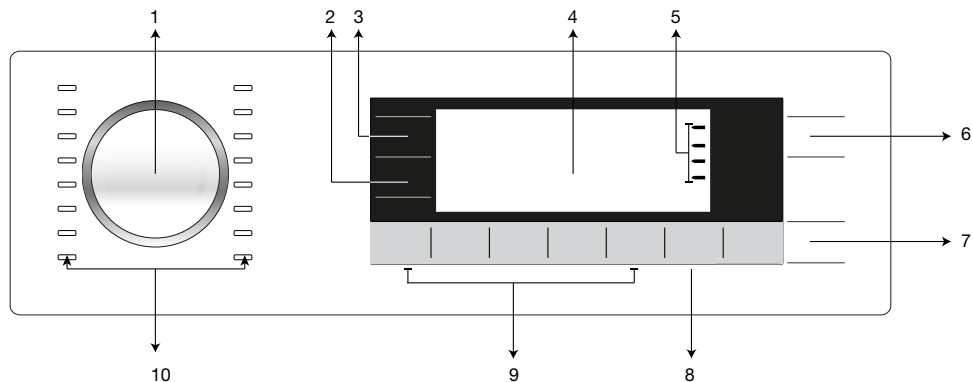

- 1 - Περιστροφικό κουμπί Επιλογής προγράμματος
- 2 - Κουμπί Ρύθμισης αριθμού στροφών στυψίματος
- 3 - Κουμπί Ρύθμισης θερμοκρασίας
- 4 - Οθόνη
- 5 - Ενδείξεις Παρακολούθησης προγράμματος

- 6 - Κουμπί Ενεργοποίησης/ απενεργοποίησης (On / Off)
- 7 - Κουμπί Έναρξη / Παύση
- 8 - Κουμπί Ρύθμισης ώρας λήξης
- 9 - Κουμπιά Βοηθητικών λειτουργιών
- 10 - Λυχνίες LED Επιλογής προγράμματος

4.3.2 Σύμβολα οθόνης

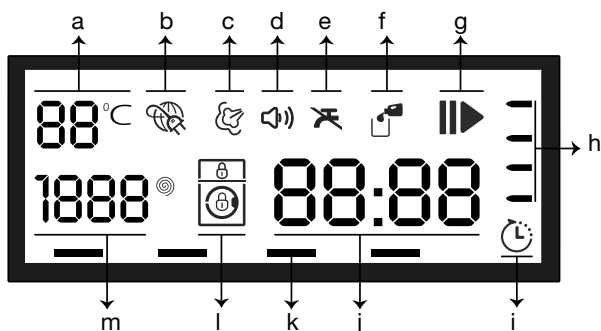

- a - Ένδειξη θερμοκρασίας
- b - Σύνδεση ηλεκτρικού ρεύματος
- c - Ένδειξη ατμού
- d - Ένδειξη ηχητικής προειδοποίησης
- e - Ένδειξη Χωρίς νερό
- f - Ένδειξη Απορρυπαντικό
- g - Ένδειξη Έναρξης / Παύσης
- h - Ενδείξεις Παρακολούθησης προγράμματος
- i - Ένδειξη Ώρας λήξης
- j - Γραμμή πληροφοριών Διάρκειας
- k - Ενδείξεις Βοηθητικών λειτουργιών
- l - Ένδειξη κλειδώματος
- m - Ένδειξη Στροφών στυψίματος







Οι εικόνες που χρησιμοποιούνται για την περιγραφή της συσκευής στην ενότητα αυτή είναι σχηματικές και μπορεί να μην ταιριάζουν ακριβώς με τα χαρακτηριστικά της συσκευής σας.

4.3.3 Πίνακας προγραμμάτων και καταναλώσεων

EL										
Πρόγραμμα	Μέγιστο φορτίο (kg)	Κατανάλωση νερού (lt)	Κατανάλωση ρεύματος (kWh)	Μέγ. αριθμ. στροφών**	Ατμός	Πρόπλυση	Απορρυνη τσαλακώματος	Ξέβγαλμα Σύν	Περιοχή επιλέξιμων θερμοκρασιών σε °C	
Cottons Eco	60**	9	54	1.06	1400				Κρύο-60	
	60**	4.5	44	0.90	1400				Κρύο-60	
	40**	4.5	43	0.84	1400				Κρύο-60	
HygieneCare	90	9	94	2.60	1400			*	30-90	
Shirts	60	4	85	1.29	800	•	•	*	•	60-Κρύο
Mixed	40	4	77	0.90	1000	•	•			40-Κρύο
Sports	40	4	60	0.60	1000	•	•			40-Κρύο
Curtains	40	2	72	0.55	800	•	*	*	*	40-Κρύο
Dark wash	40	4	80	0.90	1000	•	•	•	*	Κρύο-40
Steam Refresh	-	1	1	0.17	-					-
Duvet	40	-	67	0.82	1000				•	Κρύο-60
Hand Wash	30	1.5	40	0.22	600					Κρύο-30
Delicate	40	3	54	0.44	1000		•	•	•	40-Κρύο
14 minutes	30	2	34	0.17	1400				•	Κρύο-30
Wool	40	2	45	0.35	1000				•	Κρύο-40
Synthetics	60	4	65	1.13	1200	•	•	•	•	Κρύο-60
	40	4	65	0.90	1200	•	•	•	•	Κρύο-60
Cottons	90	9	70	2.20	1400	•	•	•	•	Κρύο-90
	60	9	70	1.50	1400	•	•	•	•	Κρύο-90
	40	9	70	1.00	1400	•	•	•	•	Κρύο-90

- : Επιλέξιμο.
- * : Επιλέγεται αυτόματα, δεν μπορεί να ακυρωθεί.
- ** : Πρόγραμμα Ενεργειακής Σήμανσης (EN 60456 Έκδ.3)
- *** : Αν οι μέγιστες στροφές στυψίματος του πλυντηρίου σας είναι χαμηλότερες από την τιμή αυτή, μπορείτε να επιλέξετε μόνο το διαθέσιμο μέγιστο αριθμό στροφών.
- **** : Το πρόγραμμα ανιχνεύει τον τύπο και την ποσότητα των ρούχων για αυτόματη ρύθμιση της κατανάλωσης νερού και ενέργειας και του χρόνου προγράμματος.
- : Για το μέγιστο φορτίο, δείτε την περιγραφή του προγράμματος.

 ** "Τα προγράμματα Βαμβακερά Eco 40 °C και Βαμβακερά Eco 60 °C είναι πρότυπα προγράμματα." Αυτό τα προγράμματα είναι γνωστά ως "πρότυπο πρόγραμμα βαμβακερών 40°C" και "πρότυπο πρόγραμμα βαμβακερών 60°C" και υποδηλώνονται στον πίνακα με τα σύμβολα   στον πίνακα.

 Οι βοηθητικές λειτουργίες στον πίνακα ενδέχεται να διαφέρουν ανάλογα με το μοντέλο της συσκευής σας. Η κατανάλωση νερού και ρεύματος είναι δυνατόν να διαφέρει, ανάλογα με τις μεταβολές στην πίεση, τη σκληρότητα και τη θερμοκρασία του νερού, τη θερμοκρασία του περιβάλλοντος, το είδος και την ποσότητα των ρούχων, την επιλογή βοηθητικών λειτουργιών και τον αριθμό στροφών στυψίματος, καθώς και ανάλογα με τις μεταβολές της τάσης του ρεύματος.

Μπορείτε να δείτε στην οθόνη του μηχανήματος το χρόνο πλυσίματος του προγράμματος που επιλέξατε. Είναι κανονικό να εμφανίζονται μικρές διαφορές ανάμεσα στο χρόνο που εμφανίζεται στην οθόνη και τον πραγματικό χρόνο πλυσίματος.

"Τα σχήματα επιλογής βοηθητικών λειτουργιών μπορεί να τροποποιηθούν από τον κατασκευαστή. Νέα σχήματα επιλογής μπορούν να προστεθούν ή να αφαιρεθούν."

"Ο αριθμός στροφών στυψίματος της συσκευής σας μπορεί να διαφέρει μεταξύ προγραμμάτων, ωστόσο δεν μπορεί να υπερβεί το μέγ. αριθμό στροφών στυψίματος για τη συσκευή σας."

Ενδεικτικές τιμές για προγράμματα Συνθετικά (EL)

	Θορβό (κιλά)	Κατανάλωση νερού (λίτρα)	Κατανάλωση ενέργειας (kWh)	Διάρκεια προγράμματος (λεπτά)*	Υπολειπόμενη υγρασία (%) **	Υπολειπόμενη υγρασία (%) **
					≤ 1000 σ.α.λ.	> 1000 σ.α.λ.
Synthetics 60	4	65	1.13	90'/120'	45	40
Synthetics 40	4	65	0.90	80'/110'	45	40

* Μπορείτε να δείτε στην οθόνη της συσκευής το χρόνο πλυσίματος του προγράμματος που επιλέξατε. Είναι κανονικό να εμφανίζονται μικρές διαφορές ανάμεσα στο χρόνο που εμφανίζεται στην οθόνη και τον πραγματικό χρόνο πλυσίματος.

** Οι τιμές υπολειπόμενης υγρασίας μπορεί να διαφέρουν ανάλογα με τον επιλεγμένο αριθμό στροφών στυψίματος.

4.3.4 Επιλογή προγράμματος

- 1 Επιλέξτε το πρόγραμμα που είναι κατάλληλο για τον τύπο, την ποσότητα και τον βαθμό λερωμάτος των ρούχων, σύμφωνα με τον "Πίνακα προγραμμάτων και καταναλώσεων".



Στα προγράμματα υπάρχει περιορισμός στις ανώτατες στροφές στυψίματος, ανάλογα με το συγκεκριμένο είδος υφάσματος.

Όταν επιλέγετε ένα πρόγραμμα, πάντα να λαμβάνετε υπόψη σας τον τύπο του υφάσματος, το χρώμα του, το βαθμό λερωμάτος και την επιτρεπόμενη θερμοκρασία νερού.

Επιλέγετε πάντα τη χαμηλότερη απαιτούμενη θερμοκρασία. Υψηλότερες θερμοκρασίες συνεπάγονται υψηλότερη κατανάλωση ενέργειας.

- 2 Επιλέξτε το επιθυμητό πρόγραμμα με το περιστροφικό κουμπί "Επιλογή προγράμματος".

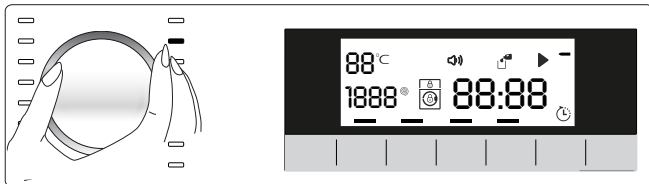

4.3.5 Προγράμματα

• Cottons (Βαμβακερά)

Χρησιμοποιείτε το για τα βαμβακερά σας ρούχα (όπως σεντόνια, σεντ καλυμμάτων παπλωμάτων και μαξιλαριών, πετσέτες, μπουρνούζια, εσώρουχα κλπ.). Τα ρούχα σας θα πλυθούν με έντονες κινήσεις πλυσίματος σε κύκλο μεγάλης διάρκειας.

• Synthetics (Συνθετικά)

Χρησιμοποιείτε το για να πλένετε τα συνθετικά ρούχα σας (πουκάμισα, μπλουζες, ρούχα από βαμβάκι ανάμικτο με συνθετικές ίνες κλπ.). Πλένει με απαλές κινήσεις και έχει μικρότερο κύκλο πλυσίματος σε σχέση με το πρόγραμμα Βαμβακερά.

Για κουρτίνες και δαντέλες, χρησιμοποιείτε το πρόγραμμα Συνθετικά 40°C με επιλεγμένες τις λειτουργίες για πρόπλυση και για λιγότερο τσαλάκωμα. Επειδή η πλεκτή δομή τους προκαλεί υπερβολικό αφρισμό, πλένετε τα βελούδινα/ις δαντέλες προσθέτοντας μικρή ποσότητα απορρυπαντικού στο διαμέρισμα κύριας πλύσης. Μην προσθέσετε απορρυπαντικό στο διαμέρισμα πρόπλυσης.

• Wool (Μάλλινα)

Χρησιμοποιείτε το για να πλένετε τα μάλλινα ρούχα σας. Επιλέξτε την κατάλληλη θερμοκρασία σύμφωνα με τις πληροφορίες στις ετικέτες των ρούχων σας.

Χρησιμοποιείτε απορρυπαντικό ειδικό για μάλλινα.



"Ο κύκλος πλυσίματος Μάλλινα της συσκευής αυτής έχει εγκριθεί από την 'The Woolmark Company' για πλύσιμο μάλλινων προϊόντων που μπορούν να πλυθούν σε πλυντήριο, εφόσον τα προϊόντα αυτά πλυθούν σύμφωνα με τις οδηγίες στην ετικέτα του ενδύματος και τις οδηγίες που εκδίδονται από τον κατασκευαστή αυτού του πλυντηρίου.M14024"

"Στο Ην. Βασίλειο, την Ιρλανδία, το Χονγκ Κονγκ και την Ινδία, το εμπορικό σήμα Woolmark αποτελεί εμπορικό σήμα πιστοποίησης."

• **Cottons Eco (Βαμβακερά Οικον)**

Χρησιμοποιείτε το για να πλένετε τα κανονικά λερωμένα, ανθεκτικά βαμβακερά και λινά ρούχα σας. Παρόλο που η διάρκεια πλυσίματος είναι μεγαλύτερη από όλα τα άλλα προγράμματα, προσφέρει μεγάλη εξοικονόμηση ενέργειας και νερού. Η πραγματική θερμοκρασία του νερού μπορεί να διαφέρει από την αναφερόμενη θερμοκρασία πλύσης. Αν τοποθετήσετε στη συσκευή λιγότερα ρούχα (π.χ. ½ χωρητικότητα ή λιγότερα), ο χρόνος προγράμματος μπορεί να μειωθεί αυτόματα. Στην περίπτωση αυτή η κατανάλωση ενέργειας και νερού θα μειωθεί περισσότερο, παρέχοντας πιο οικονομικό πλύσιμο. Το πρόγραμμα αυτό διατίθεται στα μοντέλα με ένδειξη υπολειπόμενου χρόνου.

• **HygieneCare (Προστασία Μωρού)**

Χρησιμοποιείτε το για να πλένετε μωρουδιακά και τα ρούχα αλλεργικών ατόμων. Ο μεγαλύτερος χρόνος θέρμανσης και μια πρόσθετη φάση ξεβγάλματος παρέχουν υψηλότερο επίπεδο υγιεινής.

• Το πρόγραμμα HygieneCare 60°C έχει δοκιμαστεί και εγκριθεί από το "Βρετανικό Ίδρυμα Αλλεργιών" (Allergy UK) στο Ηνωμένο Βασίλειο.

• **Delicate (Ευπαθή)**

Χρησιμοποιείτε το για να πλένετε τα ευπαθή ρούχα σας. Πλένει με πιο απαλές κινήσεις σε σύγκριση με το πρόγραμμα Συνθετικά.

• **Hand Wash (Πλύσ στο χέρι)**

Χρησιμοποιείτε το για να πλένετε τα μάλλινα/ ευπαθή ρούχα σας που έχουν ετικέτες "not machine- washable" (να μην πλένεται στο πλυντήριο) για τα οποία συνιστάται πλύσιμο στο χέρι. Πλένει τα ρούχα με πολύ απαλές κινήσεις για να μην τους προξενεί φθορά.

• **14 minutes (Πολύ σύντομο εξηρές)**

Χρησιμοποιείτε αυτό το πρόγραμμα για να πλένετε γρήγορα τα ελαφρά λερωμένα και αλέκιαστα βαμβακερά ρούχα σας.

• **Dark wash (Σκούρα)**

Χρησιμοποιείτε το για να πλένετε τα σκούρα χρωματιστά ρούχα σας, ή τα χρωματιστά που δεν θέλετε να ξεθωριάσουν. Η πλύση εκτελείται με μικρή μηχανική δράση και σε χαμηλές θερμοκρασίες. Για το πλύσιμο των σκούρων χρωματιστών ρούχων συνιστάται να χρησιμοποιείτε υγρό απορρυπαντικό ή σαμπουάν για μάλλινα.

• **Mixed (Μικτά 40 (Mix 40))**

Χρησιμοποιείτε αυτό το πρόγραμμα για να πλένετε τα βαμβακερά και συνθετικά ρούχα σας μαζί, χωρίς να τα ξεχωρίζετε.

• **Steam Refresh (Ατμός)**

Για να μαλακώσει τους ρύπους, η λειτουργία αυτή προετοιμάζει τα ρούχα με παροχή ατμού.



Φορτώνετε μόνο τη μισή ποσότητα που αναφέρεται για το επιλεγμένο πρόγραμμα.

Όταν επιλεγεί αυτό το πρόγραμμα, είναι κανονικό να ακούτε θορύβους βρασμού, γιατί η γεννήτρια ατμού βράζει νερό για την παραγωγή ατμού.

• **Shirts (Πουκάμισα)**

Χρησιμοποιείτε το για να πλένετε μαζί πουκάμισα από υφάσματα βαμβακερά, συνθετικά και βαμβακερά ανάμικτα με συνθετικές ίνες.

• Sports (Αθλητικά (Sports))

Χρησιμοποιείτε αυτό το πρόγραμμα για να πλένετε τα ρούχα σας που έχουν φορεθεί για λίγο, όπως αθλητικά. Είναι κατάλληλο για πλύσιμο μικρής ποσότητας ανάμεικτων βαμβακερών / συνθετικών ρούχων.

• Curtains (Κουρτίνες)

Χρησιμοποιείτε αυτό το πρόγραμμα για να πλένετε υφάσματα από τούλι και κουρτίνες. Χάρη στο ειδικό προφίλ συμπίματος του προγράμματος, τα υφάσματα από τούλι και οι κουρτίνες σαλακώνονται λιγότερο.



Επειδή η πλεκτή δομή τους προκαλεί υπερβολικό αφρισμό, πλένετε τα βελούδινα/τις δαντέλες προσθέτοντας μικρή ποσότητα απορρυπαντικού στο διαμέρισμα κύριας πλύσης. Μην προσθέσετε απορρυπαντικό στο διαμέρισμα πρόπλυσης.

Σ' αυτό το πρόγραμμα προτείνεται να χρησιμοποιείτε ειδικά απορρυπαντικά που έχουν παραχθεί για κουρτίνες.

• Duvet (Πάπλωμα (Σεντόνια))

Χρησιμοποιείτε αυτό το πρόγραμμα για να πλένετε τα παπλώματά σας από ίνες, τα οποία φέρουν την ένδειξη "πλένεται σε πλυντήριο". Βεβαιωθείτε ότι έχετε τοποθετήσει το πάπλωμα σωστά για να μην προξενήσετε ζημιά στη συσκευή και στο πάπλωμα. Αφαιρέστε το κάλυμμα του παπλώματος πριν τοποθετήσετε το πάπλωμα μέσα στη συσκευή. Διπλώστε το κάλυμμα στα δύο και τοποθετήστε το μέσα στη συσκευή. Τοποθετήστε το πάπλωμα μέσα στη συσκευή προσέχοντας να το τοποθετήσετε με τρόπο ώστε να μην είναι σε επαφή με το λάστιχο στεγανοποίησης.



Μη φορτώσετε περισσότερο από 1 διπλό πάπλωμα από ίνες (200 x 200 εκ.).

Μην πλένετε στο πλυντήριο τα παπλώματά σας, τα μαξιλάρια σας κλπ. που περιέχουν βαμβάκι.



ΠΡΟΣΟΧΗ: Μην πλένετε στο πλυντήριο άλλα είδη εκτός από παπλώματα, όπως χαλιά, κουρελούδες κλπ. Μπορεί να προκληθεί μόνιμη ζημιά στη συσκευή.

• Ξέβγαλμα

Χρησιμοποιείτε το όταν θέλετε ξεχωριστό ξέβγαλμα ή κολλάρισμα.

• Spin+Drain (Στύψιμο + Άντληση)

Χρησιμοποιείτε το για να αποστραγγίσετε το νερό από τη συσκευή.

4.3.6 Επιλογή θερμοκρασίας

Όταν επιλέγετε ένα νέο πρόγραμμα, στην ένδειξη θερμοκρασίας εμφανίζεται η συνιστώμενη θερμοκρασία για το πρόγραμμα. Ενδέχεται η συνιστώμενη τιμή θερμοκρασίας να μην είναι η μέγιστη θερμοκρασία που μπορεί να επιλεγεί για το τρέχον πρόγραμμα.

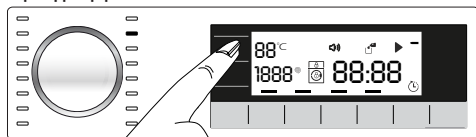

Για να αλλάξετε τη θερμοκρασία, πιέστε πάλι το κουμπί Ρύθμισης θερμοκρασίας. Η θερμοκρασία θα μειώνεται σε βήματα των 10 °C.

Τελικά εμφανίζεται στην οθόνη το σύμβολο "-" που υποδηλώνει την επιλογή πλυσίματος με κρύο νερό.

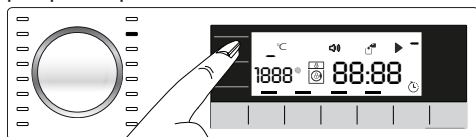



Δεν μπορεί να γίνει καμία αλλαγή σε προγράμματα όπου δεν επιτρέπεται η ρύθμιση της θερμοκρασίας.

Μπορείτε επίσης να αλλάξετε τη Θερμοκρασία και αφού αρχίσει το πλύσιμο. Αυτή η αλλαγή μπορεί να γίνει αν την επιτρέπουν οι φάσεις πλυσίματος. Δεν μπορούν να γίνουν αλλαγές αν δεν το επιτρέπουν οι φάσεις.



Αν μετακινηθείτε στην επιλογή Κρύο πλύσιμο και πατήσετε πάλι το κουμπί Ρύθμισης θερμοκρασίας, εμφανίζεται στην οθόνη η συνιστώμενη μέγιστη θερμοκρασία για το επιλεγμένο πρόγραμμα. Για να μειώσετε τη θερμοκρασία, πιέστε πάλι το κουμπί Ρύθμισης θερμοκρασίας.

4.3.7 Επιλογή αριθμού στροφών στυψίματος

Όταν επιλέγετε ένα νέο πρόγραμμα, στην ένδειξη Αριθμός στροφών στυψίματος εμφανίζεται ο συνιστώμενος αριθμός στροφών στυψίματος για το επιλεγμένο πρόγραμμα.



Ενδέχεται η συνιστώμενη τιμή στροφών στυψίματος να μην είναι οι μέγιστες στροφές στυψίματος που μπορούν να επιλεγούν για το τρέχον πρόγραμμα.

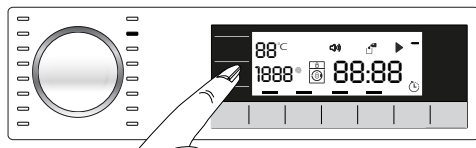

Για να αλλάξετε τις στροφές στυψίματος, πατήστε το κουμπί Ρύθμισης στροφών στυψίματος. Ο αριθμός στροφών στυψίματος μειώνεται βαθμιαία. Τότε, ανάλογα με το μοντέλο της συσκευής, στην οθόνη εμφανίζονται οι επιλογές "Ξέβγαλμα & Αναμονή" και "Χωρίς στύψιμο".



Το κουμπί Ρύθμισης στροφών στυψίματος χρησιμεύει μόνο για μείωση των στροφών στυψίματος.

Η επιλογή Ξέβγαλμα & Αναμονή υποδηλώνεται με το σύμβολο "L" και η επιλογή Χωρίς στύψιμο υποδηλώνεται με το σύμβολο " _".

Αν δεν θέλετε να βγάλετε τα ρούχα αμέσως μετά το τέλος του προγράμματος, μπορείτε να χρησιμοποιήσετε τη λειτουργία Ξέβγαλμα & Αναμονή ώστε να αποτρέψετε το τσαλάκωμά τους αν παραμείνουν στο πλυντήριο χωρίς νερό.

Η λειτουργία αυτή διατηρεί τα ρούχα μέσα στο νερό του τελευταίου ξεβγάλματος.

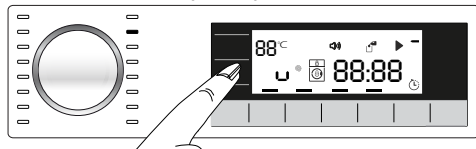

Αν θέλετε να στύψετε τα ρούχα σας μετά τη λειτουργία Ξέβγαλμα & Αναμονή:

- Ρυθμίστε τις Στροφές στυψίματος.

- Πατήστε το κουμπί Έναρξη / Παύση / Ακύρωση. Τότε το πρόγραμμα συνεχίζεται. Η συσκευή στύβει τα ρούχα και αποστραγγίζει το νερό.

Αν θέλετε στο τέλος του προγράμματος να αποστραγγίσετε το νερό χωρίς στύψιμο, χρησιμοποιήστε τη λειτουργία Χωρίς στύψιμο.

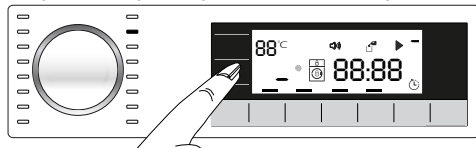



Δεν μπορεί να γίνει καμία αλλαγή σε προγράμματα όπου δεν επιτρέπεται η ρύθμιση του αριθμού στροφών στυψίματος.

Μπορείτε επίσης να αλλάξετε τις Στροφές στυψίματος και αφού αρχίσει το πλύσιμο. Δεν μπορούν να γίνουν αλλαγές αν δεν το επιτρέπουν οι φάσεις.

4.3.8 Επιλογή βοηθητικών λειτουργιών

Επιλέξτε τις επιθυμητές βοηθητικές λειτουργίες πριν αρχίσετε το πρόγραμμα. Όταν επιλέξετε ένα πρόγραμμα, ανάβουν τα πλαίσια των συμβόλων των βοηθητικών λειτουργιών που μπορείτε να επιλέξετε σε συνδυασμό με το πρόγραμμα αυτό. Επίσης, όταν επιλέξετε μια βοηθητική λειτουργία, ανάβει η εσωτερική περιοχή του συμβόλου της βοηθητικής λειτουργίας.

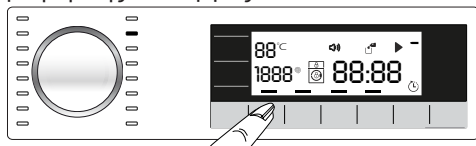

Τα πλαίσια των συμβόλων των βοηθητικών λειτουργιών που δεν μπορείτε να επιλέξετε σε συνδυασμό με το τρέχον πρόγραμμα, δεν ανάβουν.

Επίσης, αφού αρχίσει το πλύσιμο, παραμένουν αναμμένα τα πλαίσια των βοηθητικών λειτουργιών που είναι κατάλληλες για το τρέχον πρόγραμμα. Μπορείτε να επιλέξετε ή να ακυρώσετε τις βοηθητικές λειτουργίες με τα φωτεινά πλαίσια. Αν ο κύκλος πλυσίματος έχει φθάσει σε ένα σημείο όπου δεν μπορείτε να αλλάξετε τη βοηθητική λειτουργία, σβήνει το πλαίσιο της λειτουργίας.



Ορισμένες λειτουργίες δεν μπορούν να επιλεγούν μαζί. Αν επιλεγεί μια δεύτερη βοηθητική λειτουργία που αντιβαίνει με την πρώτη που επιλέχτηκε πριν την εκκίνηση της συσκευής, η λειτουργία που επιλέχτηκε πρώτη θα ακυρωθεί και θα παραμείνει ενεργή η δεύτερη βοηθητική λειτουργία που επιλέχτηκε. Για παράδειγμα, αν θέλετε να επιλέξετε Σύντομη Πλύση αφού επιλέξατε το Πρόσθετο νερό, το Πρόσθετο νερό θα ακυρωθεί και η Σύντομη Πλύση θα παραμείνει ενεργή.

Δεν μπορεί να επιλεγεί βοηθητική λειτουργία που δεν είναι συμβατή με το πρόγραμμα. (Βλ. "Πίνακας προγραμμάτων και καταναλώσεων")

Ορισμένα προγράμματα διαθέτουν βοηθητικές λειτουργίες που πρέπει να χρησιμοποιούνται ταυτόχρονα. Αυτές οι λειτουργίες δεν μπορούν να ακυρωθούν. Το πλαίσιο της βοηθητικής λειτουργίας δεν θα είναι αναμμένο, παρά μόνο η εσωτερική περιοχή του συμβόλου της.

• Πρόπλυση

Η Πρόπλυση είναι αναγκαία μόνο για πολύ λερωμένα ρούχα. Χωρίς τη χρήση της Πρόπλυσης μπορείτε να εξοικονομήσετε ενέργεια, νερό, απορρυπαντικό και χρόνο.

• Ξέβγαγμα Συν

Η λειτουργία αυτή επιτρέπει στο πλυντήριο να πραγματοποιήσει ένα ξέβγαγμα επιπλέον αυτού που ήδη έγινε μετά την κύρια πλύση. Έτσι μπορεί να μειωθεί ο κίνδυνος να επηρεαστούν τα ευαίσθητα δέρματα (μωρών, αλλεργικών ατόμων κλπ.) από τα ελάχιστα κατάλοιπα απορρυπαντικού.

• Αποφυγή τσαλακώματος

Αυτή η λειτουργία μειώνει το τσαλακωμα από το πλύσιμο των ρούχων. Η κίνηση του τυμπάνου μειώνεται και ο αριθμός στροφών στυψίματος περιορίζεται, για την αποφυγή του τσαλακώματος. Επιπλέον, το πλύσιμο γίνεται με υψηλότερη στάθμη νερού.

• Ατμός

Για να μαλακώσει τους ρύπους, η λειτουργία αυτή προετοιμάζει τα ρούχα με παροχή ατμού.



Φορτώνετε μόνο τη μισή ποσότητα που αναφέρεται για το επιλεγμένο πρόγραμμα.

Όταν επιλεγεί αυτή η βοηθητική λειτουργία, είναι κανονικό να ακούτε θορύβους βρασμού, γιατί η γεννήτρια ατμού βράζει νερό για την παραγωγή ατμού.

Ένδειξη ώ ρας

Κατά την εξέλιξη του προγράμματος εμφανίζεται ο υπολειπόμενος χρόνος για την ολοκλήρωσή του με τη μορφή ωρών και λεπτών π.χ. "01:30".



Ο χρόνος του προγράμματος μπορεί να διαφέρει από τις τιμές του "Πίνακα προγραμμάτων και καταναλώσεων", ανάλογα με τις μεταβολές στην πίεση, τη σκληρότητα και τη θερμοκρασία του νερού, τη θερμοκρασία του περιβάλλοντος, το είδος και στην ποσότητα των ρούχων, την επιλογή βοηθητικών λειτουργιών και την τάση του ρεύματος δικτύου.

4.3.9 Ώρα λήξης

Με τη λειτουργία Ώρα λήξης, η έναρξη του προγράμματος μπορεί να καθυστερήσει έως 24 ώρες. Αφού πατήσετε το κουμπί Ώρα Λήξης, εμφανίζεται ο εκτιμώμενος χρόνος λήξης του προγράμματος. Αν ρυθμίσετε την Ώρα λήξης, ανάβει η ένδειξη η Ώρα λήξης .

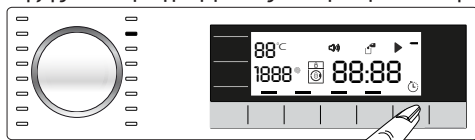

Για να ενεργοποιηθεί η λειτουργία Ώρα λήξης και να ολοκληρωθεί το πρόγραμμα στο τέλος του καθορισμένου χρόνου, πρέπει να πατήσετε το κουμπί Έναρξη / Παύση αφού ρυθμίσετε την επιθυμητή ώρα.

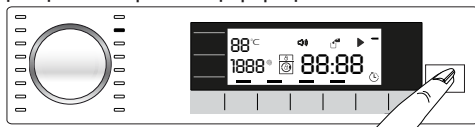

Αν θέλετε να ακυρώσετε τη λειτουργία Ώρα λήξης, πιάστε το κουμπί Ενεργοποίησης / απενεργοποίησης για να απενεργοποιήσετε και να ενεργοποιήσετε πάλι τη συσκευή.



Όταν έχετε ενεργοποιήσει την Ώρα λήξης, μη χρησιμοποιείτε υγρό απορρυπαντικό! Υπάρχει κίνδυνος να σχηματιστούν λεκέδες στα ρούχα.

- 1 Ανοίξτε την πόρτα φόρτωσης, τοποθετήστε τα ρούχα στο πλυντήριο και προσθέστε απορρυπαντικό κλπ.
- 2 Επιλέξτε το πρόγραμμα πλυσίματος, τη θερμοκρασία, τον αριθμό στροφών στυσίματος και βοηθητικές λειτουργίες, αν απαιτούνται.
- 3 Ρυθμίστε την επιθυμητή ώρα λήξης, πατώντας το κουμπί Ώρα λήξης. Ανάβει η ένδειξη Ώρα λήξης.
- 4 Πατήστε το κουμπί Έναρξη / Παύση. Αρχίζει η αντίστροφη μέτρηση χρόνου. ":" - το σύμβολο αυτό στο μέσο του χρόνου λήξης στην οθόνη αρχίζει να αναβοσβήνει.



Κατά το χρόνο αντίστροφης μέτρησης του χρόνου λήξης μπορούν να φορτωθούν περισσότερα ρούχα. Στο τέλος της αντίστροφης μέτρησης, παύει να εμφανίζεται η ένδειξη Ώρας λήξης, αρχίζει το πρόγραμμα πλυσίματος και στην οθόνη εμφανίζεται ο χρόνος του επιλεγμένου προγράμματος. Όταν ολοκληρωθεί η επιλογή της Ώρας λήξης, ο χρόνος που εμφανίζεται στην οθόνη αποτελείται από την ώρα λήξης συν τη διάρκεια του επιλεγμένου προγράμματος.

4.3.10 Έναρξη του προγράμματος

- 1 Για να ξεκινήσει το πρόγραμμα, πατήστε το κουμπί Έναρξη / Παύση.
- 2 Το κουμπί Έναρξη / Παύση που ήταν σβηστό, τώρα είναι μόνιμα αναμμένο που σημαίνει ότι το πρόγραμμα άρχισε.

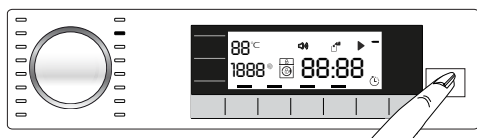

3 Η πόρτα φόρτωσης ασφαλίζει. Αφού ασφαλίσει η πόρτα φόρτωσης στην οθόνη εμφανίζεται το σύμβολο κλειδωμένης πόρτας.

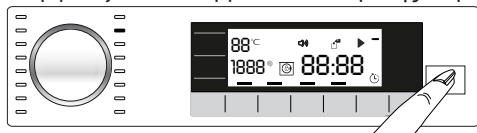

4 Η τρέχουσα φάση προγράμματος υποδεικνύεται από τις λυχνίες LED παρακολούθησης προγράμματος στην οθόνη.

4.3.11 Κλείδωμα πόρτας φόρτωσης

Στην πόρτα φόρτωσης της συσκευής διατίθεται σύστημα ασφάλισης που εμποδίζει το άνοιγμα της πόρτας σε περιπτώσεις που η στάθμη του νερού δεν είναι κατάλληλη. Όταν είναι ασφαλισμένη η πόρτα φόρτωσης, στην οθόνη εμφανίζεται το σύμβολο "Πόρτα κλειδωμένη".



4.3.12 Αλλαγή των επιλογών αφού έχει ξεκινήσει το πρόγραμμα

Προσθήκη ρούχων αφού έχει ξεκινήσει το πρόγραμμα:

Αν η στάθμη του νερού στη συσκευή είναι κατάλληλη όταν πατήσετε το κουμπί Έναρξη / Παύση, στην οθόνη θα αναβοσβήνει το σύμβολο πόρτας φόρτωσης μέχρι να ανοίξετε την πόρτα φόρτωσης. Το σύμβολο θα πάψει να εμφανίζεται όταν έχετε ανοίξει την πόρτα φόρτωσης.

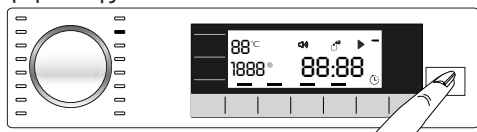

Αν η στάθμη του νερού δεν είναι κατάλληλη όταν πατήσετε το κουμπί Έναρξη / Παύση, στην οθόνη θα παραμείνει αναμμένο το σύμβολο πόρτας φόρτωσης.

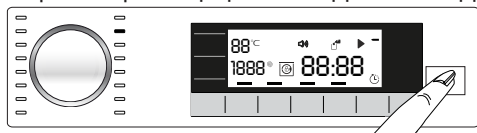

Θέση της συσκευής σε κατάσταση παύσης:

Πατήστε το κουμπί Έναρξη / Παύση για να θέσετε τη συσκευή σε κατάσταση παύσης. Στην οθόνη θα αναβοσβήνει το σύμβολο Παύσης.

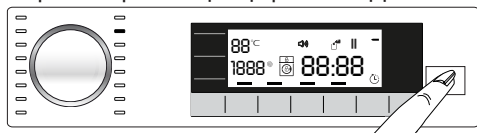

Αλλαγή της επιλογής προγράμματος αφού έχει ξεκινήσει το πρόγραμμα:

Η αλλαγή προγράμματος δεν επιτρέπεται όσο είναι σε λειτουργία το πρόγραμμα.

Μπορείτε να επιλέξετε το νέο πρόγραμμα αφού θέσετε το τρέχον πρόγραμμα σε παύση.



Το επιλεγμένο πρόγραμμα ξεκινά πάλι.

Αλλαγή της βοηθητικής λειτουργίας, αριθμού στροφών στυψίματος και θερμοκρασίας ανάλογα με τη φάση όπου έχει φθάσει το πρόγραμμα, μπορείτε να ακυρώσετε ή να ενεργοποιήσετε τις βοηθητικές λειτουργίες. Βλ. "Επιλογή βοηθητικών λειτουργιών". Μπορείτε επίσης να αλλάξετε τον αριθμό στροφών στυψίματος και τη θερμοκρασία. Βλ. "Επιλογή αριθμού στροφών στυψίματος" και "Επιλογή θερμοκρασίας".



Η πόρτα φόρτωσης δεν θα ανοίγει αν είναι υψηλή η θερμοκρασία του νερού μέσα στη συσκευή ή αν η στάθμη του νερού είναι πάνω από το άνοιγμα της πόρτας.

4.3.13 Κλείδωμα προστασίας

Χρησιμοποιείτε το Κλείδωμα προστασίας για να εμποδίζετε τα παιδιά να πειράζουν τις ρυθμίσεις στη συσκευή. Έτσι μπορείτε να αποφύγετε αλλαγές σε ένα πρόγραμμα που εκτελείται.



Όταν είναι ενεργό το Κλείδωμα προστασίας, μπορείτε να ενεργοποιήσετε και να απενεργοποιήσετε τη συσκευή με το κουμπί On / Off. Όταν ενεργοποιήσετε πάλι τη συσκευή, το πρόγραμμα θα συνεχιστεί από το σημείο που σταμάτησε.

Όταν είναι ενεργοποιημένο το κλείδωμα προστασίας, θα παράγεται μια ηχητική ειδοποίηση όταν πατάτε τα κουμπιά. Η ηχητική ειδοποίηση θα ακρωθεί αν τα κουμπιά πατηθούν 5 φορές στη σειρά.

Για να ενεργοποιήσετε το Κλείδωμα προστασίας:

Πατήστε και κρατήστε πατημένο για 3 δευτερόλεπτα το κουμπί Βοηθητικής λειτουργίας 2. Αφού τελειώσει η αντίστροφη μέτρηση στην οθόνη της μορφής "CL 3-2-1", εμφανίζεται στην οθόνη η ένδειξη "Κλείδωμα προστασίας Ενεργό". Όταν εμφανιστεί αυτή η προειδοποίηση, μπορείτε να αφήσετε ελεύθερο το κουμπί της 2ης Βοηθητικής λειτουργίας.

Για να απενεργοποιήσετε το Κλείδωμα προστασίας:

Πατήστε και κρατήστε πατημένο για 3 δευτερόλεπτα το κουμπί Βοηθητικής λειτουργίας 2. Αφού τελειώσει η αντίστροφη μέτρηση στην οθόνη της μορφής "CL 3-2-1", παύει να εμφανίζεται στην οθόνη η ένδειξη "Κλείδωμα προστασίας Ενεργό".

4.3.14 Ακύρωση του προγράμματος

Το πρόγραμμα ακυρώνεται όταν η συσκευή απενεργοποιηθεί και ενεργοποιηθεί πάλι.

Πατήστε και κρατήστε πατημένο για 3 δευτερόλεπτα το κουμπί On / Off. Αφού στην οθόνη τελειώσει η αντίστροφη μέτρηση της μορφής "3-2-1", η συσκευή απενεργοποιείται.



Αν πατήσετε το κουμπί On / Off όταν είναι ενεργό το Κλείδωμα προστασίας, δεν θα ακρωθεί το πρόγραμμα. Θα πρέπει πρώτα να ακυρώσετε το Κλείδωμα προστασίας.

Αν θέλετε να ανοίξετε την πόρτα φόρτωσης αφού έχετε ακυρώσει το πρόγραμμα, αλλά η πόρτα φόρτωσης δεν ανοίγει επειδή η στάθμη του νερού είναι πάνω από το άνοιγμα της πόρτας φόρτωσης, τότε γυρίστε το περιστροφικό κουμπί Επιλογή προγράμματος στο πρόγραμμα Άντληση + Στύψιμο και αδειάστε το νερό από τη συσκευή.

4.3.15 Τέλος προγράμματος

Στις ενδείξεις εμφανίζεται το σύμβολο τέλους όταν έχει ολοκληρωθεί το πρόγραμμα.

Αν δεν πατήσετε κανένα πλήκτρο για 10 λεπτά, η συσκευή θα μεταβεί σε κατάσταση Απενεργοποίησης. Η οθόνη και όλες οι ενδείξεις απενεργοποιούνται.

Οι ολοκληρωμένες φάσεις του προγράμματος θα εμφανιστούν αν πατήσετε το κουμπί On / Off.

4.3.16 Ρύθμιση της στάθμης της έντασης ήχου.

Χαμηλή ένταση και υψηλή ένταση

Πατήστε και κρατήστε πατημένο για 3 δευτερόλεπτα το κουμπί Βοηθητικής λειτουργίας 3. Αφού τελειώσει στην οθόνη η αντίστροφη μέτρηση της μορφής "3-2-1", θα ανάψει το σύμβολο στάθμης έντασης ήχου και θα εμφανίζεται η νέα στάθμη έντασης.

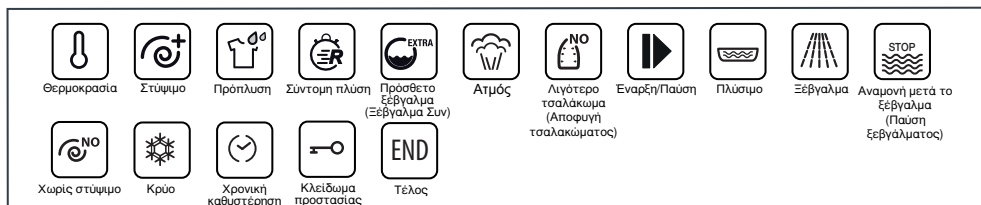

4.4 Συντήρηση και καθαρισμός

Αν καθαρίζετε το προϊόν σε κανονικά διαστήματα, η διάρκεια ζωής του μεγαλώνει ενώ συγχρόνως μειώνονται τα συχνά παρουσιαζόμενα προβλήματα.

4.4.1 Καθαρισμός του συρταριού απορρυπαντικού

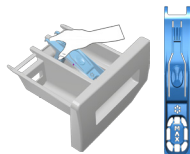

Καθαρίζετε το συρτάρι απορρυπαντικού τακτικά (κάθε 4-5 κύκλους πλυσίματος) όπως παρουσιάζεται παρακάτω, για την πρόληψη της συσσώρευσης απορρυπαντικού σε σκόνη με την πάροδο του χρόνου.

Ανυψώστε το πίσω μέρος του σιφώνιου για να το αφαιρέσετε όπως δείχνει η εικόνα.

Αν στο διαμέρισμα μαλακτικού αρχίζει να συγκεντρώνεται περισσότερη από την κανονική ποσότητα μίγματος νερού και μαλακτικού, τότε πρέπει να καθαριστεί το σιφώνιο.

- 1 Πιέστε το σημείο με τις τελείες στο σιφώνιο στο διαμέρισμα μαλακτικού και τραβήξτε το προς το μέρος σας έως ότου αφαιρεθεί το διαμέρισμα από το πλυντήριο.
- 2 Πλύνετε το συρτάρι απορρυπαντικού και το σιφώνιο με άφθονο χλιαρό νερό σε ένα νιπτήρα. Για να αποτρέψετε την επαφή του χεριού σας με τα κατάλοιπα, καθαρίστε το με κατάλληλη βούρτσα φορώντας γάντια.
- 3 Τοποθετήστε πάλι το συρτάρι στη θέση του αφού το καθαρίσετε, και βεβαιωθείτε ότι έχει πάρει σωστή θέση.

4.4.2 Καθαρισμός της πόρτας φόρτωσης και του τυμπάνου

Για προϊόντα με πρόγραμμα καθαρισμού τυμπάνου, δείτε την ενότητα Λειτουργία του προϊόντος - Προγράμματα.

Για προϊόντα χωρίς πρόγραμμα καθαρισμού τυμπάνου, ακολουθήστε τα παρακάτω βήματα για να καθαρίσετε το τύμπανο:

Επιλέξτε τις βοηθητικές λειτουργίες Πρόσθετο νερό ή Πρόσθετο Ξέβγαλμα.

Χρησιμοποιήστε ένα πρόγραμμα για Βαμβακερά χωρίς πρόπλυση. Ρυθμίστε τη θερμοκρασία στο επίπεδο που συνιστάται στο προϊόν καθαρισμού του τυμπάνου, το οποίο μπορείτε να προμηθευτείτε από το εξουσιοδοτημένο σέρβις. Εφαρμόστε αυτή τη διαδικασία χωρίς ρούχα μέσα στη συσκευή. Πριν ξεκινήσετε το πρόγραμμα, τοποθετήστε 1 πουγγί ειδικού προϊόντος καθαρισμού τυμπάνου (αν δεν μπορείτε να προμηθευτείτε το ειδικό προϊόν, τοποθετήστε έως το πολύ 100 γρ. αποσκληρυντικού) στο διαμέρισμα απορρυπαντικού κύριας πλύσης (διαμέρισμα αρ. „2“). Αν το αποσκληρυντικό είναι σε μορφή ταμπλέτας, τοποθετήστε μόνο μία ταμπλέτα μέσα στο διαμέρισμα απορρυπαντικού κύριας πλύσης, αρ. „2“. Αφού τελειώσει το πρόγραμμα, στεγνώστε το εσωτερικό του λάστιχου στεγανοποίησης με ένα καθαρό πανί.



Επαναλαμβάνετε τη διαδικασία Καθαρισμός τυμπάνου κάθε 2 μήνες.

Χρησιμοποιείτε αποσκληρυντικό κατάλληλο για πλυντήρια ρούχων.

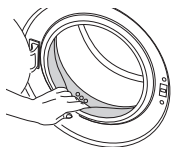

Μετά από κάθε πλύσιμο να βεβαιώνεστε ότι δεν έχουν παραμείνει στο τύμπανο ξένα υλικά.

Αν είναι φραγμένες οι οπές στη λαστιχένια πτυχωτή στεγανοποίηση που φαίνεται στην εικόνα, ανοίξτε τις οπές χρησιμοποιώντας μια οδοντογλυφίδα.

Ξένα μεταλλικά σώματα θα προκαλέσουν κηλίδες σκουριάς στο τύμπανο. Καθαρίστε τους λεκέδες στην επιφάνεια του τυμπάνου χρησιμοποιώντας καθαριστικά για ανοξειδωτο χάλυβα.

Ποτέ μη χρησιμοποιήσετε σύρμα τριψίματος ή προϊόντα που χαράζουν. Αυτά θα προξενήσουν ζημιά στις βαμμένες, τις επιχρωμιωμένες και τις πλαστικές επιφάνειες.

4.4.3 Καθαρισμός του σώματος και του πίνακα ελέγχου

Σκουπίστε όπως χρειάζεται το σώμα της συσκευής με σαπουνόνερο ή με μη διαβρωτικά, ήπια απορρυπαντικά σε τζελ, και στεγνώστε με ένα μαλακό πανί.

Για να καθαρίσετε τον πίνακα ελέγχου χρησιμοποιείτε μόνο ένα μαλακό και ελαφρά υγρό πανί.

4.4.4 Καθαρισμός των φίλτρων εισόδου νερού

Υπάρχει ένα φίλτρο στην άκρη κάθε μιας από τις βαλβίδες εισόδου νερού στο πίσω μέρος του μηχανήματος και επίσης στο άκρο κάθε εύκαμπτου σωλήνα εισόδου νερού εκεί όπου συνδέονται στο διακόπτη παροχής. Αυτά τα φίλτρα εμποδίζουν τις ξένες ύλες και τις ακαθαρσίες από το νερό να εισχωρήσουν στο πλυντήριο. Τα φίλτρα πρέπει να καθαρίζονται, επειδή λερωνονται.

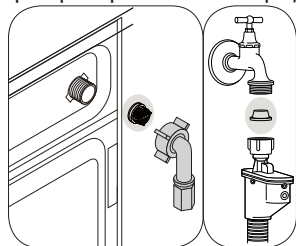

1. Κλείστε τους διακόπτες παροχής νερού.
2. Αφαιρέστε τα παξιμάδια των εύκαμπτων σωλήνων εισόδου νερού για να αποκτήσετε πρόσβαση στα φίλτρα που βρίσκονται στις βαλβίδες εισόδου νερού. Καθαρίστε τα με κατάλληλη βούρτσα. Αν τα φίλτρα είναι πολύ λερωμένα, αφαιρέστε τα με μια πένσα και καθαρίστε τα με αυτό τον τρόπο.
3. Αφαιρέστε τα φίλτρα από τα ίδια άκρα των εύκαμπτων σωλήνων εισόδου νερού μαζί με τα στεγανοποιητικά και καθαρίστε τα καλά σε τρεχούμενο νερό.
4. Τοποθετήστε πάλι προσεκτικά στις θέσεις τους τα στεγανοποιητικά και τα φίλτρα και σφίξτε τα παξιμάδια τους με το χέρι.

4.4.5 Αποστράγγιση του υπολειπόμενου νερού και καθαρισμός του φίλτρου αντλίας

Το σύστημα φίλτρου στο πλυντήριό σας εμποδίζει στερεά σώματα όπως κουμπιά, νομίσματα και ίνες υφασμάτων να αποφράξουν τη φτερωτή της αντλίας κατά την εκκένωση του νερού πλυσίματος. Έτσι η αποστράγγιση του νερού θα γίνεται χωρίς πρόβλημα και θα επεκταθεί η διάρκεια ωφέλιμης ζωής της αντλίας.

Αν το πλυντήριό σας δεν μπορεί να αποστραγγίσει το νερό, τότε είναι φραγμένο το φίλτρο της αντλίας. Το φίλτρο θα πρέπει να καθαρίζεται όταν αποφράσσεται ή κάθε 3 μήνες. Για να καθαριστεί το φίλτρο της αντλίας θα πρέπει να αποστραγγιστεί πρώτα το νερό.

Επιπλέον, ίσως χρειαστεί να αποστραγγιστεί τελείως το νερό πριν τη μεταφορά της συσκευής (π.χ. κατά τη μετακόμιση σε άλλο σπίτι) και σε

περίπτωση συνθηκών που το νερό παγώνει.



ΠΡΟΣΟΧΗ: Ξένα υλικά που παραμένουν στο φίλτρο αντλίας μπορεί να προξενήσουν ζημιά στη συσκευή σας ή να προκαλέσουν πρόβλημα θορύβου.

ΠΡΟΣΟΧΗ: Αν η συσκευή δεν χρησιμοποιείται, κλείστε το διακόπτη παροχής νερού, αποσυνδέστε το σωλήνα νερού δικτύου και αποστραγγίστε το νερό από το εσωτερικό της συσκευής για πρόληψη οποιασδήποτε πιθανότητας παγώματος.

ΠΡΟΣΟΧΗ: Μετά από κάθε χρήση, κλείνετε το διακόπτη νερού στον οποίο συνδέεται ο εύκαμπτος σωλήνας νερού ύδρευσης.

Για να καθαρίσετε το λερωμένο φίλτρο και να αποστραγγίσετε το νερό:

1 Αφαιρέστε το φινις της συσκευής από την πρίζα για να διακόψετε την παροχή ρεύματος.



ΠΡΟΣΟΧΗ: Η θερμοκρασία του νερού μέσα στο πλυντήριο μπορεί να φθάσει τους 90°C. Για την αποφυγή κινδύνου εγκαύματος, καθαρίζετε το φίλτρο μόνον αφού έχει κρυώσει το νερό στο εσωτερικό της συσκευής.

2. Ανοίξτε το καπάκι του φίλτρου.



3 Ακολουθήστε τις παρακάτω διαδικασίες για να αποστραγγίσετε το νερό.

Αν το προϊόν διαθέτει εύκαμπτο σωλήνα αποστράγγισης έκτακτης ανάγκης, για να αποστραγγίσετε το νερό:

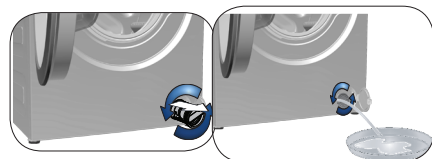

- α Τραβήξτε τον εύκαμπτο σωλήνα αποστράγγισης έκτακτης ανάγκης από τη θέση του
- β Τοποθετήστε ένα μεγάλο δοχείο στην άκρη του εύκαμπτου σωλήνα. Αδειάστε το νερό στο δοχείο τραβώντας το πώμα από την άκρη του εύκαμπτου σωλήνα. Όταν το δοχείο γεμίσει, κλείστε την είσοδο του σωλήνα επανατοποθετώντας το πώμα. Αφού αδειάσετε το δοχείο, επαναλάβετε την πιο πάνω διαδικασία για αδειάσετε πλήρως το νερό από τη συσκευή.
- γ Όταν ολοκληρωθεί η αποστράγγιση του νερού, κλείστε το άκρο πάλι με το πώμα και στερεώστε τον εύκαμπτο σωλήνα στη θέση του.
- δ Περιστρέψτε το φίλτρο αντλίας για να το αφαιρέσετε.

4 Καθαρίστε τυχόν κατάλοιπα στο εσωτερικό του φίλτρου καθώς και τυχόν ίνες, αν υπάρχουν, γύρω από την περιοχή της φτερωτής.

5 Επανατοποθετήστε το φίλτρο.

6 Αν το καπάκι του φίλτρου αποτελείται από δύο τμήματα, κλείστε το καπάκι του φίλτρου πιέζοντας την προεξοχή. Αν είναι μονοκόμματο, τοποθετήστε πρώτα στις θέσεις τους τις προεξοχές του κάτω μέρους και πιέστε το πάνω τμήμα για να κλείσει.

5 Αντιμετώπιση προβλημάτων

Πρόβλημα	Αιτία	Λύση
Το πρόγραμμα δεν ξεκινά αφού κλείσει η πόρτα.	Έναρξη / Παύση / Το κουμπί ακύρωσης δεν έχει πιεστεί.	Ξ*Πιέστε το πλήκτρο Έναρξη / Παύση / Ακύρωση.
Το πρόγραμμα δεν μπορεί να ξεκινήσει ή να επιλεγεί.	Το πλυντήριο έχει μεταβεί σε λειτουργία αυτοπροστασίας λόγω προβλήματος σε παροχή (όπως τάση δικτύου ρεύματος, πίεση νερού κλπ.).	Ξ Πατήστε και κρατήστε πατημένο για 3 δευτερόλεπτα το κουμπί On / Off. (βλ. "Ακύρωση του προγράμματος")
Νερό μέσα στη συσκευή.	Ενδέχεται να έχει παραμείνει στη συσκευή σας μικρή ποσότητα νερού λόγω των διαδικασιών ελέγχου ποιότητας στο εργοστάσιο.	Ξ Αυτό δεν αποτελεί ένδειξη βλάβης. Το νερό δεν είναι επιβλαβές για τη συσκευή.
Η συσκευή δεν γεμίζει με νερό.	Ο διακόπτης νερού είναι κλεισμένος.	Ξ Ανοίξτε τους διακόπτες νερού.
	Ο εύκαμπτος σωλήνας εισόδου νερού είναι λυγισμένος.	Ξ Ισιώστε τον εύκαμπο σωλήνα.
	Το φίλτρο εισόδου νερού είναι φραγμένο.	Ξ Καθαρίστε το φίλτρο.
	Η πόρτα φόρτωσης μπορεί να είναι ανοικτή.	Ξ Κλείστε την πόρτα.
Η συσκευή δεν αποστραγγίζει το νερό.	Ο εύκαμπτος σωλήνας αποστράγγισης νερού μπορεί να είναι φραγμένος ή να έχει στρίψει.	Ξ Καθαρίστε ή ισιώστε τον εύκαμπο σωλήνα.
	Το φίλτρο αντλίας είναι φραγμένο.	Ξ Καθαρίστε το φίλτρο της αντλίας.
Η συσκευή παράγει κραδασμούς ή θόρυβο.	Ίσως δεν στηρίζεται με ευστάθεια η συσκευή.	Ξ Ρυθμίστε τα πόδια ώστε να οριζοντιωθεί η συσκευή.
	Ίσως έχει εισέλθει κάποιο σκληρό αντικείμενο στο φίλτρο αντλίας.	Ξ Καθαρίστε το φίλτρο της αντλίας.
	Δεν αφαιρέθηκαν τα μπουλόνια ασφαλούς μεταφοράς.	Ξ Αφαιρέστε τα μπουλόνια ασφαλούς μεταφοράς.
	Ίσως η ποσότητα ρούχων στο πλυντήριο είναι πολύ μικρή.	Ξ Προσθέστε περισσότερα ρούχα στο πλυντήριο.
	Ίσως η συσκευή είναι υπερφορτωμένη με ρούχα.	Ξ Αφαιρέστε μερικά από τα ρούχα από τη συσκευή ή μοιράστε με το χέρι το φορτίο ομοιόμορφα μέσα στη συσκευή.
	Ίσως η συσκευή έρχεται σε επαφή με σταθερό αντικείμενο.	Ξ Βεβαιωθείτε ότι η συσκευή δεν έρχεται σε επαφή με τίποτα.
Υπάρχει διαρροή νερού από το κάτω μέρος του πλυντηρίου.	Ο εύκαμπτος σωλήνας αποστράγγισης νερού μπορεί να είναι φραγμένος ή να έχει στρίψει.	Ξ Καθαρίστε ή ισιώστε τον εύκαμπο σωλήνα.
	Το φίλτρο αντλίας είναι φραγμένο.	Ξ Καθαρίστε το φίλτρο της αντλίας.
Η λειτουργία της συσκευής σταμάτησε σύντομα μετά την έναρξη του προγράμματος.	Η λειτουργία μπορεί να σταμάτησε προσωρινά λόγω χαμηλής τάσης.	Ξ Η λειτουργία θα συνεχίσει όταν η τάση επανέλθει στο κανονικό επίπεδο.
Η συσκευή εκκενώνει απευθείας το νερό που προσλαμβάνει.	Ίσως ο σωλήνας αποστράγγισης να μην βρίσκεται σε επαρκές ύψος.	Ξ Συνδέστε τον εύκαμπο σωλήνα αποστράγγισης νερού όπως περιγράφεται στο εγχειρίδιο χρήσης.
Δεν φαίνεται νερό στη συσκευή κατά το πλύσιμο.	Η στάθμη του νερού δεν είναι ορατή από έξω από το πλυντήριο.	Ξ Αυτό δεν είναι βλάβη.

Πρόβλημα	Αιτία	Λύση
Η πόρτα φόρτωσης δεν μπορεί να ανοίξει.	Η ασφάλιση της πόρτας έχει ενεργοποιηθεί λόγω της στάθμης του νερού στο πλυντήριο.	ΞΑποστραγγίστε το νερό με το πρόγραμμα Αντίληση ή Στύψιμο.
	Η συσκευή θερμαίνει το νερό ή είναι στον κύκλο στυψίματος.	Ξ Περιμένετε να ολοκληρωθεί το πρόγραμμα.
	Το κλειδωμα προστασίας είναι ενεργοποιημένο. Το κλειδωμα της πόρτας δεν θα απενεργοποιηθεί έως μερικά λεπτά αφού το πρόγραμμα έχει τερματιστεί.	ΞΠεριμένετε μερικά λεπτά για την απενεργοποίηση της ασφάλισης της πόρτας.
Το πλύσιμο διαρκεί περισσότερο χρόνο από αυτόν που αναφέρεται στο εγχειρίδιο. (*)	Η πίεση του νερού είναι χαμηλή.	ΞΗ συσκευή περιμένει μέχρι να προσλάβει επαρκή ποσότητα νερού για να αποφευχθεί κακή ποιότητα πλυσίματος λόγω της μειωμένης ποσότητας νερού. Για αυτό το λόγο, ο χρόνος πλυσίματος παρατείνεται.
	Η τάση μπορεί να είναι χαμηλή.	ΞΟ χρόνος πλυσίματος παρατείνεται για να αποφευχθούν άσχημα αποτελέσματα πλυσίματος όταν η τάση τροφοδοσίας είναι χαμηλή.
	Η θερμοκρασία εισόδου του νερού μπορεί να είναι χαμηλή.	ΞΟ χρόνος που απαιτείται για τη θέρμανση του νερού παρατείνεται στις κρύες εποχές. Επίσης, ο χρόνος πλυσίματος μπορεί να μεγαλώσει για να αποφευχθούν άσχημα αποτελέσματα πλυσίματος.
	Ίσως έχει αυξηθεί ο αριθμός των κύκλων ξεβγάλματος και/ή ποσότητα νερού ξεβγάλματος.	ΞΗ συσκευή αυξάνει την ποσότητα νερού ξεβγάλματος όταν απαιτείται καλό ξεβγάλμα και, αν είναι απαραίτητο, προσθέτει μια επιπλέον φάση ξεβγάλματος.
	Ίσως λόγω υπερβολικής χρήσης απορρυπαντικού έχει προκύψει υπερβολικός αφρισμός και έχει ενεργοποιηθεί το αυτόματο σύστημα απορρόφησης αφρού.	Ξ Χρησιμοποιείτε τη συνιστώμενη ποσότητα απορρυπαντικού.
Δεν γίνεται αντίστροφη μέτρηση του υπολειπόμενου χρόνου προγράμματος. (Σε μοντέλα με οθόνη) (*)	Το χρονόμετρο μπορεί να σταματήσει κατά την εισαγωγή νερού.	ΞΔεν θα γίνεται αντίστροφη μέτρηση στο χρονόμετρο έως ότου το πλυντήριο γεμίσει με επαρκή ποσότητα νερού. Η συσκευή θα περιμένει έως ότου υπάρχει επαρκής ποσότητα νερού, για να αποφευχθούν άσχημα αποτελέσματα πλυσίματος λόγω έλλειψης νερού. Μετά από αυτό θα συνεχιστεί η αντίστροφη μέτρηση στην ένδειξη χρονομέτρου.
	Το χρονόμετρο μπορεί να σταματήσει κατά τη φάση θέρμανσης.	ΞΔεν θα γίνεται αντίστροφη μέτρηση στο χρονόμετρο έως ότου η συσκευή επιτύχει την επιλεγμένη θερμοκρασία.
	Το χρονόμετρο μπορεί να σταματήσει κατά τη φάση στυψίματος.	ΞΤο αυτόματο σύστημα ανίχνευσης ανισοκατανομής φορτίου μπορεί να ενεργοποιήθηκε λόγω ανομοιόμορφης κατανομής των ρούχων στο τύμπανο.
Δεν γίνεται αντίστροφη μέτρηση του υπολειπόμενου χρόνου προγράμματος. (*)	Ίσως υπάρχει ανισοκατανομή των ρούχων στη συσκευή.	ΞΤο αυτόματο σύστημα ανίχνευσης ανισοκατανομής φορτίου μπορεί να ενεργοποιήθηκε λόγω ανομοιόμορφης κατανομής των ρούχων στο τύμπανο.

Πρόβλημα	Αιτία	Λύση
Η συσκευή δεν προχωράει στη φάση στυψίματος. (*)	Ίσως υπάρχει ανισοκατανομή των ρούχων στη συσκευή.	ΞΤο αυτόματο σύστημα ανίχνευσης ανισοκατανομής φορτίου μπορεί να ενεργοποιήθηκε λόγω ανομοιόμορφης κατανομής των ρούχων στο τύμπανο.
	Η συσκευή δεν θα εκτελέσει στύψιμο αν το νερό δεν έχει αποστραγγιστεί τελείως.	ΞΕλέγξτε το φίλτρο και τον εύκαμπτο σωλήνα αποστράγγισης.
	Ίσως λόγω υπερβολικής χρήσης απορρυπαντικού έχει προκύψει υπερβολικός αφρισμός και έχει ενεργοποιηθεί το αυτόματο σύστημα απορρόφησης αφρού.	ΞΧρησιμοποιείτε τη συνιστώμενη ποσότητα απορρυπαντικού.
Κακή απόδοση πλυσίματος: Τα ρούχα γίνονται γκριζα. (**)	Χρησιμοποιήθηκε ανεπαρκής ποσότητα απορρυπαντικού για μεγάλη χρονική περίοδο.	ΞΧρησιμοποιείτε τη συνιστώμενη δόση απορρυπαντικού που είναι κατάλληλη για τη σκληρότητα του νερού και τα ρούχα.
	Το πλύσιμο γινόταν σε χαμηλές θερμοκρασίες για μεγάλη χρονική περίοδο.	ΞΕπιλέγεται την κατάλληλη θερμοκρασία για τα ρούχα που πρέπει να πλυθούν.
	Χρησιμοποιείται ανεπαρκής ποσότητα απορρυπαντικού με σκληρό νερό.	ΞΗ χρήση ανεπαρκούς ποσότητας απορρυπαντικού κάνει τους ρύπους να προσκολλούνται στα ρούχα με αποτέλεσμα το χρώμα του υφάσματος να γίνεται γκριζο με την πάροδο του χρόνου. Είναι δύσκολο να εξαλειφθεί το γκριζο χρώμα αφού έχει συμβεί αυτό. Χρησιμοποιείτε τη συνιστώμενη δόση απορρυπαντικού που είναι κατάλληλη για τη σκληρότητα του νερού και τα ρούχα.
	Χρησιμοποιείται υπερβολική ποσότητα απορρυπαντικού.	ΞΧρησιμοποιείτε τη συνιστώμενη δόση απορρυπαντικού που είναι κατάλληλη για τη σκληρότητα του νερού και τα ρούχα.
Κακή απόδοση πλυσίματος: Οι λεκέδες παραμένουν ή τα ρούχα δεν λευκαίνουν. (**)	Χρησιμοποιείται ανεπαρκής ποσότητα απορρυπαντικού.	ΞΧρησιμοποιείτε τη συνιστώμενη δόση απορρυπαντικού που είναι κατάλληλη για τη σκληρότητα του νερού και τα ρούχα.
	Φορτώθηκε υπερβολική ποσότητα ρούχων.	ΞΜη φορτώνετε υπερβολικά τη συσκευή. Φορτώνετε στη συσκευή τις ποσότητες του "Πίνακα προγραμμάτων και καταναλώσεων".
	Επιλέχθηκαν λάθος πρόγραμμα και θερμοκρασία.	ΞΕπιλέξτε το κατάλληλο πρόγραμμα και την κατάλληλη θερμοκρασία για τα ρούχα που πρέπει να πλυθούν.
	Χρησιμοποιείται λάθος τύπος απορρυπαντικού.	ΞΧρησιμοποιείτε αυθεντικό απορρυπαντικό κατάλληλο για τη συσκευή.
	Χρησιμοποιείται υπερβολική ποσότητα απορρυπαντικού.	ΞΤοποθετήστε το απορρυπαντικό στο σωστό διαμέρισμα. Μην αναμίξετε λευκαντικό και απορρυπαντικό.
Κακή απόδοση πλυσίματος: Λεκέδες σαν από λάδι εμφανίστηκαν στα ρούχα. (**)	Δεν εφαρμόζεται τακτικός καθαρισμός του τυμπάνου.	ΞΚαθαρίζετε το τύμπανο τακτικά. Γι' αυτό βλ. 4.4.2.
Κακή απόδοση πλυσίματος: Τα ρούχα μυρίζουν άσχημα. (**)	Στο τύμπανο δημιουργούνται οσμές και στρώσεις βακτηριδίων λόγω συνεχούς πλυσίματος σε χαμηλές θερμοκρασίες και/ή σε σύντομα προγράμματα.	ΞΜετά από κάθε πλύση αφήνετε μισάνοιχτα το συρτάρι απορρυπαντικού και την πόρτα φόρτωσης. Έτσι, δεν θα αναπτυχθεί στην συσκευή ένα υγρό περιβάλλον κατάλληλο για την ανάπτυξη των βακτηριδίων.

Πρόβλημα	Αιτία	Λύση
Ξεθώριασε το χρώμα των ρούχων. (**)	Φορτώθηκε υπερβολική ποσότητα ρούχων.	Μην φορτώνετε υπερβολικά τη συσκευή.
	Το χρησιμοποιούμενο απορρυπαντικό είναι ελαφρά υγρό.	Μ Διατηρείτε τα απορρυπαντικά κλειστά, σε περιβάλλον χωρίς υγρασία και μην τα εκθέτετε σε υπερβολικές θερμοκρασίες.
	Επιλέχθηκε υψηλότερη θερμοκρασία.	ΜΕπιλέξτε το κατάλληλο πρόγραμμα και την κατάλληλη θερμοκρασία σύμφωνα με τον τύπο και τον βαθμό λερώματος των ρούχων.
Δεν ξεβγάζει καλά.	Η ποσότητα, η μάρκα και η συνθήκες φύλαξης του απορρυπαντικού είναι ακατάλληλες.	ΜΧρησιμοποιείτε απορρυπαντικό κατάλληλο για το πλυντήριο και τα ρούχα σας. Διατηρείτε τα απορρυπαντικά κλειστά, σε περιβάλλον χωρίς υγρασία και μην τα εκθέτετε σε υπερβολικές θερμοκρασίες.
	Το απορρυπαντικό τοποθετήθηκε σε λάθος διαμέρισμα.	ΜΑν το απορρυπαντικό τοποθετηθεί στο διαμέρισμα πρόπλυσης, παρόλο που ο κύκλος πρόπλυσης δεν έχει επιλεχθεί, το πλυντήριο μπορεί να προσλάβει το απορρυπαντικό στη διάρκεια της φάσης ξεβγάλματος ή μαλακτικού. Τοποθετήστε το απορρυπαντικό στο σωστό διαμέρισμα.
	Το φίλτρο αντλίας είναι φραγμένο.	ΜΕλέγξτε το φίλτρο.
	Ο εύκαμπτος σωλήνας αποστράγγισης είναι διπλωμένος.	ΜΕλέγξτε τον εύκαμπτο σωλήνα αποστράγγισης.
Τα ρούχα σκληρύναν μετά το πλύσιμο. (**)	Χρησιμοποιείται ανεπαρκής ποσότητα απορρυπαντικού.	ΜΗ χρήση ανεπαρκούς ποσότητας απορρυπαντικού για την σκληρότητα του νερού μπορεί να κάνει τα ρούχα να σκληρύνουν με την πάροδο του χρόνου. Χρησιμοποιείτε την κατάλληλη δόση απορρυπαντικού σύμφωνα με τη σκληρότητα του νερού.
	Το απορρυπαντικό τοποθετήθηκε σε λάθος διαμέρισμα.	ΜΑν το απορρυπαντικό τοποθετηθεί στο διαμέρισμα πρόπλυσης, παρόλο που ο κύκλος πρόπλυσης δεν έχει επιλεχθεί, το πλυντήριο μπορεί να προσλάβει το απορρυπαντικό στη διάρκεια της φάσης ξεβγάλματος ή μαλακτικού. Τοποθετήστε το απορρυπαντικό στο σωστό διαμέρισμα.
	Το απορρυπαντικό μπορεί να αναμιχθηκε με το μαλακτικό.	ΜΜην αναμιγνύετε το μαλακτικό με το απορρυπαντικό. Πλύνετε και καθαρίστε τη μονάδα προσθήκης με ζεστό νερό.

Πρόβλημα	Αιτία	Λύση
Τα ρούχα δεν μυρίζουν όπως το μαλακτικό. (**)	Το απορρυπαντικό τοποθετήθηκε σε λάθος διαμέρισμα.	ΞΑνο το απορρυπαντικό τοποθετηθεί στο διαμέρισμα πρόπλυσης, παρόλο που ο κύκλος πρόπλυσης δεν έχει επίλεχθεί, το πλυντήριο μπορεί να προσλάβει το απορρυπαντικό στη διάρκεια της φάσης ξεβγάλματος ή μαλακτικού. Πλύνετε και καθαρίστε τη μονάδα προσθήκης με ζεστό νερό. Τοποθετήστε το απορρυπαντικό στο σωστό διαμέρισμα.
	Το απορρυπαντικό μπορεί να αναμίχθηκε με το μαλακτικό.	ΞΜην αναμειγνύετε το μαλακτικό με το απορρυπαντικό. Πλύνετε και καθαρίστε τη μονάδα προσθήκης με ζεστό νερό.
Κατάλοιπα απορρυπαντικού στο συρτάρι απορρυπαντικού. (**)	Το απορρυπαντικό τοποθετήθηκε σε υγρό συρτάρι.	ΞΣτεγνώνετε το συρτάρι πριν τοποθετήσετε το απορρυπαντικό.
	Το απορρυπαντικό υγράθηκε.	ΞΔιατηρείτε τα απορρυπαντικά κλειστά, σε περιβάλλον χωρίς υγρασία και μην τα εκθέτετε σε υπερβολικές θερμοκρασίες.
	Η πίεση του νερού είναι χαμηλή.	ΞΕλέγξτε την πίεση του νερού.
	Το απορρυπαντικό στο διαμέρισμα κύριας πλύσης βράχθηκε κατά την πρόσληψη νερού πρόπλυσης. Οι οπές του διαμερίσματος απορρυπαντικού έχουν φράξει.	ΞΕλέγξτε τις οπές και καθαρίστε τις αν έχουν φράξει.
	Υπάρχει πρόβλημα με τις βαλβίδες του συρταριού απορρυπαντικού.	ΞΚαλέστε τον εξουσιοδοτημένο αντιπρόσωπο σέρβις.
	Το απορρυπαντικό μπορεί να αναμίχθηκε με το μαλακτικό.	ΞΜην αναμειγνύετε το μαλακτικό με το απορρυπαντικό. Πλύνετε και καθαρίστε τη μονάδα προσθήκης με ζεστό νερό.
Δεν εφαρμόζεται τακτικός καθαρισμός του τυμπάνου.	ΞΚαθαρίζετε το τύμπανο τακτικά. Σχετικά με αυτό, βλ. 4.4.2.	

Πρόβλημα	Αιτία	Λύση
Σχηματίζεται πάρα πολύς αφρός στη συσκευή. (**)	Χρησιμοποιούνται απορρυπαντικά ακατάλληλα για το πλυντήριο.	ΞΧρησιμοποιείτε απορρυπαντικά κατάλληλα για το πλυντήριο.
	Χρησιμοποιείται υπερβολική ποσότητα απορρυπαντικού.	ΞΧρησιμοποιείτε μόνο επαρκή ποσότητα απορρυπαντικού.
	Το απορρυπαντικό φυλάχθηκε σε ακατάλληλες συνθήκες.	ΞΦυλάσσετε το απορρυπαντικό κλειστό σε ξηρό μέρος. Μην το φυλάσσετε σε υπερβολικά ζεστά μέρη.
	Ορισμένα πλεκτά ρούχα όπως δαντέλες μπορεί να αφρίζουν υπερβολικά λόγω της δομής τους.	ΞΧρησιμοποιείτε μικρότερες ποσότητες απορρυπαντικού για αυτά τα είδη.
	Το απορρυπαντικό τοποθετήθηκε σε λάθος διαμέρισμα.	ΞΤοποθετήστε το απορρυπαντικό στο σωστό διαμέρισμα.
	Το μαλακτικό λήφθηκε πρόωρα από τη συσκευή.	ΞΜπορεί να υπάρχει πρόβλημα στις βαλβίδες ή στο συρτάρι προσθήκης του απορρυπαντικού. Καλέστε τον εξουσιοδοτημένο αντιπρόσωπο σέρβις.
Υπάρχει υπερχειλίση αφρού από το συρτάρι απορρυπαντικού.	Χρησιμοποιείται υπερβολική ποσότητα απορρυπαντικού.	ΞΑναμίξτε 1 κουταλιά της σούπας μαλακτικού και ½ λίτρο νερού και προσθέστε το στο διαμέρισμα κύριας πλύσης στο συρτάρι προσθήκης απορρυπαντικού.
		ΞΤοποθετήστε στη συσκευή απορρυπαντικό κατάλληλο για τα προγράμματα και μέγιστα φορτία που αναφέρονται στον "Πίνακα προγραμμάτων και καταναλώσεων". Όταν χρησιμοποιείτε πρόσθετα χημικά (παράγοντες αφαίρεσης λεκέδων, λευκαντικά κλπ.), μειώνετε την ποσότητα του απορρυπαντικού.
Τα ρούχα παραμένουν βρεγμένα στο τέλος του προγράμματος. (*)	Ίσως λόγω υπερβολικής χρήσης απορρυπαντικού έχει προκύψει υπερβολικός αφρισμός και έχει ενεργοποιηθεί το αυτόματο σύστημα απορρόφησης αφρού.	ΞΧρησιμοποιείτε τη συνιστώμενη ποσότητα απορρυπαντικού.
(*) Όταν τα ρούχα δεν είναι ομοιόμορφα κατανεμημένα στο τύμπανο, η συσκευή δεν μεταβαίνει στη φάση στυψίματος, για να αποτραπεί τυχόν ζημιά στη συσκευή και το περιβάλλον της. Θα πρέπει να γίνει ανακατανομή των ρούχων και να επαναληφθεί το στύψιμο.		
(**) Δεν εφαρμόζεται τακτικός καθαρισμός του τυμπάνου. Καθαρίζετε το τύμπανο τακτικά. Βλ. 4.4.2		
	ΠΡΟΣΟΧΗ: Αν το πρόβλημα επιμένει παρόλο που ακολουθήσατε τις οδηγίες αυτής της ενότητας, συμβουλευτείτε το συνεργαζόμενο κατάστημα ή τον Εξουσιοδοτημένο αντιπρόσωπο σέρβις. Ποτέ μην επιχειρήσετε να επιδιορθώσετε μόνοι σας τη συσκευή αν δεν λειτουργεί σωστά.	