

<b>1 Advertencias</b>	<b>214</b>
1.1 Advertencias generales de seguridad	214
1.2 Responsabilidad del fabricante	218
1.3 Función del aparato	218
1.4 Placa de identificación	219
1.5 Este manual de uso	219
1.6 Eliminación	219
1.7 Cómo leer el manual de uso	220
<b>2 Descripción</b>	<b>221</b>
2.1 Descripción general	221
2.2 Encimera de cocción	222
2.3 Panel de mandos	223
2.4 Otras partes	224
2.5 Accesorios disponibles	224
<b>3 Uso</b>	<b>226</b>
3.1 Advertencias	226
3.2 Uso de los accesorios	227
3.3 Uso de la encimera de cocción	228
3.4 Uso del horno	230
3.5 Programador digital (solo en algunos modelos)	232
3.6 Programador analógico (solo en algunos modelos)	235
3.7 Uso del cajón (solo en algunos modelos)	236
3.8 Consejos para la cocción	237
<b>4 Limpieza y mantenimiento</b>	<b>240</b>
4.1 Advertencias	240
4.2 Limpieza de las superficies	240
4.3 Limpieza de la encimera de cocción	241
4.4 Limpieza de la puerta	242
4.5 Limpieza del compartimiento de cocción	244
4.6 Mantenimiento especial	246
<b>5 Instalación</b>	<b>248</b>
5.1 Colocación	248
5.2 Conexión eléctrica	253
5.3 Para el instalador	254

## TRADUCCIÓN DEL MANUAL ORIGINAL

Se recomienda leer detenidamente este manual, que contiene todas las indicaciones para mantener inalteradas las cualidades estéticas y funcionales del aparato adquirido.

Para más información sobre el producto: [www.smeg.com](http://www.smeg.com)



# Advertencias

## 1 Advertencias

### 1.1 Advertencias generales de seguridad

#### **Daños a las personas**

- Este aparato y sus partes accesibles se calientan mucho durante su uso. No toque las resistencias durante el uso.
- Protéjase las manos con guantes térmicos para mover alimentos dentro del compartimiento de cocción.
- Nunca intente apagar una llama o incendio con agua: apague el aparato y cubra la llama con una tapa o una tela ignífuga.
- El uso de este aparato está permitido a los niños a partir de los 8 años de edad y a las personas con capacidad física, sensorial o mental reducida o con falta de experiencia y conocimiento, supervisados o instruidos por personas adultas y responsables de su seguridad.
- Los niños no deben jugar con el aparato.
- Mantenga alejados a los niños menores de 8 años si no están continuamente vigilados.
- No permita que los niños menores de 8 años se acerquen al aparato durante su funcionamiento.
- Las operaciones de limpieza y mantenimiento no deben ser efectuadas por niños sin supervisión.
- Preste la máxima atención, la zona de cocción se calienta muy rápidamente. No ponga a calentar las ollas vacías. Peligro de sobrecalentamiento.
- Las grasas y los aceites pueden arder si se sobrecalientan. No se aleje durante la preparación de las comidas que contengan aceites o grasas. Si los aceites o las grasas se incendian ¡no los apague nunca con agua! Ponga la tapa a la olla y apague la zona de cocción correspondiente.
- Hay que vigilar siempre el proceso de cocción. Hay que vigilar constantemente un proceso de cocción breve.
- Durante el uso no apoye objetos metálicos, como cubiertos u otros en la superficie de la encimera de cocción porque podrían sobrecalentarse.



- No introduzca objetos metálicos puntiagudos (cubiertos o utensilios) en las ranuras.
- No vierta agua directamente en las bandejas muy calientes.
- Mantenga la puerta cerrada durante la cocción.
- Si tuviera que intervenir durante la cocción o al final de la misma, abra la puerta cinco centímetros durante unos segundos, deje salir el vapor y luego ábrala completamente.
- No abra el cajón (si existe) cuando el horno esté encendido y aún caliente.
- Los objetos que están dentro del cajón podrían estar muy calientes después de la utilización del horno.
- **NO UTILICE NI CONSERVE MATERIALES INFLAMABLES EN EL CAJÓN (SI EXISTE) O CERCA DEL APARATO.**
- **NO UTILICE AEROSOLIOS CERCA DE ESTE APARATO MIENTRAS ESTÉ FUNCIONANDO.**
- Apague el aparato después de su uso.
- **NO MODIFIQUE EL APARATO.**
- Antes de cualquier intervención en el aparato (instalación, mantenimiento, posicionamiento o desplazamiento) use siempre equipos de protección individual.
- Antes de cualquier operación en el aparato, desconecte la energía eléctrica general.
- Haga realizar la instalación, el mantenimiento y las reparaciones por personal cualificado conforme a las normas vigentes.
- Nunca intente reparar el aparato personalmente, diríjase a un técnico cualificado.
- No tire nunca del cable para desenchufar.
- Si el cable de alimentación eléctrica se daña, contacte inmediatamente con el servicio de asistencia técnica para la sustitución.



## Advertencias

### Daños al aparato

- En las partes de cristal no utilice detergentes abrasivos o corrosivos (por ejemplo productos en polvo, quitamanchas y estropajos metálicos).
- Emplee, de ser necesario, utensilios de madera o plástico.
- Introduzca las rejillas y las bandejas en las guías laterales hasta que toquen el tope. Los bloqueos mecánicos de seguridad que impiden su extracción deben estar orientados hacia abajo y hacia la parte trasera del compartimento de cocción.
- No se siente sobre el aparato.
- No utilice chorros de vapor para limpiar el aparato.
- No obstruya las aberturas ni las ranuras de ventilación y eliminación del calor.
- No deje el aparato sin vigilancia durante las cocciones que puedan liberar grasas y aceites y que al sobrecalentarse podrían inflamarse. Preste la máxima atención.
- No deje objetos sobre las superficies de cocción.
- NO UTILICE NUNCA EL APARATO PARA CALENTAR LA VIVIENDA.
- No rocíe productos en aerosol cerca del horno.
- No utilice vajillas o envases de plástico para la cocción de alimentos.
- No introduzca alimentos enlatados o recipientes cerrados en el compartimento de cocción.
- Retire todas las bandejas y rejillas no utilizadas durante la cocción del compartimento de cocción.
- No recubra el fondo del compartimento de cocción con hojas de aluminio.
- No apoye ollas o bandejas directamente sobre el fondo del compartimento de cocción.
- En caso de que desee utilizar papel de horno, colóquelo de manera que no impida la circulación del aire caliente dentro del horno.
- No utilice la puerta abierta para apoyar ollas o bandejas directamente sobre el cristal interior.
- Los recipientes o las planchas deben colocarse dentro del perímetro de la encimera de cocción.



- Todos los recipientes deben tener el fondo plano y uniforme.
- En caso de derrames o desbordamientos, elimine el exceso de líquido de la encimera de cocción.
- No vierta sustancias ácidas, como zumo de limón o vinagre, en la encimera de cocción.
- No ponga ollas o sartenes vacías en la zonas de cocción encendidas.
- En caso de que se formen fisuras, grietas, o si la superficie de cocción de vitrocerámica se rompiese, apague inmediatamente el aparato. Desconecte la alimentación eléctrica y llame al servicio de Asistencia Técnica.
- No utilice chorros de vapor para limpiar el aparato.
- No utilice materiales ásperos o abrasivos ni rascadores metálicos afilados.
- En las partes de acero o tratadas superficialmente con acabados metálicos (por ejemplo anodizadas, niqueladas o cromadas) no utilice productos de limpieza que contengan cloro, amoníaco o lejía.
- En las partes de cristal no utilice detergentes abrasivos o corrosivos (por ejemplo productos en polvo, quitamanchas y estropajos metálicos).
- No lave en el lavavajillas los componentes que se pueden quitar, como las rejillas de la encimera, los difusores de llama y las tapas del quemador.
- No utilice la puerta como palanca para colocar el horno en el mueble.
- No ejerza excesiva presión sobre la puerta abierta.
- No use el asa para levantar o mover este aparato.

## Instalación

- **NO INSTALE ESTE APARATO EN LANCHAS O CARAVANAS.**
- No instale el aparato encima de un pedestal.
- Coloque el aparato en el mueble con la ayuda de otra persona.
- Para evitar cualquier sobrecalentamiento, no hay que instalar el aparato detrás de una puerta decorativa o de un panel.



## Advertencias

- La conexión eléctrica debe ser realizada por personal técnico cualificado.
- Es obligatorio efectuar la puesta a tierra de conformidad con las normas de seguridad de la instalación eléctrica.
- Utilice cables resistentes a una temperatura de al menos 90 °C.
- El par de apriete de los tornillos de los conductores de alimentación de la bornera debe ser de 1,5 - 2 Nm.

### Para este aparato

- Antes de sustituir la lámpara, asegúrese de que el aparato esté apagado.
- No se apoye ni se siente sobre la puerta abierta.
- Compruebe que no queden objetos atascados en las puertas.

### 1.2 Responsabilidad del fabricante

El fabricante no se hace responsable por los daños a personas y cosas causados por:

- uso del aparato distinto al previsto;
- incumplimiento de las prescripciones del manual de uso;
- alteración incluso de una sola parte del aparato;
- utilización de repuestos no originales.

### 1.3 Función del aparato

- Este aparato debe utilizarse para la cocción de alimentos en entornos domésticos. Cualquier otro uso se considera inadecuado.
- El aparato no ha sido concebido para funcionar con temporizadores externos ni con sistemas de control remoto.



## 1.4 Placa de identificación

La placa de identificación lleva los datos técnicos, el número de serie y la marca. No quite nunca la placa de identificación.

## 1.5 Este manual de uso

Este manual de uso forma parte integrante del aparato y debe guardarse íntegro y al alcance del usuario durante todo el ciclo de vida del aparato.

Antes de utilizar el aparato, lea detenidamente el presente manual de uso.

## 1.6 Eliminación



Este aparato debe desecharse separadamente de los otros residuos (directivas 2002/95/CE, 2002/96/CE, 2003/108/CE). Este aparato no contiene sustancias en cantidades suficientes para ser consideradas peligrosas para la salud y el medioambiente, de conformidad con las directivas europeas actuales.

Para desechar el aparato:

- Corte el cable de alimentación eléctrica y quítelo junto con la clavija del enchufe.



### Tensión eléctrica

### Peligro de electrocución

- Desconecte la alimentación eléctrica general.
- Desconecte el cable de alimentación de la toma de corriente.



# Advertencias

- Entregue el aparato a los centros adecuados de recogida selectiva de residuos eléctricos y electrónicos, o bien devuélvalo al distribuidor al comprar un producto equivalente, en relación de uno a uno.

Se especifica que para el embalaje del aparato se emplean materiales no contaminantes y reciclables.

- Entregue los materiales del embalaje a los centros adecuados de recogida selectiva.



## Embalajes de plástico Peligro de asfixia

- No deje sin vigilancia el embalaje ni partes del mismo.
- No permita que los niños jueguen con las bolsas de plástico del embalaje.

## 1.7 Cómo leer el manual de uso

Este manual de uso utiliza las siguientes convenciones de lectura:

### Advertencias



Información general sobre este manual de uso, la seguridad y la eliminación final.

### Descripción



Descripción del aparato y sus accesorios.

### Uso



Información sobre el uso del aparato y los accesorios, consejos para la cocción.

### Limpieza y mantenimiento



Información para la limpieza y el mantenimiento correctos del aparato.

### Instalación



Información para el técnico cualificado: instalación, puesta en funcionamiento y prueba.



Advertencia de seguridad



Información



Sugerencia

1. Secuencia de las instrucciones de uso.

- Instrucción de uso individual.





## 2 Descripción

### 2.1 Descripción general

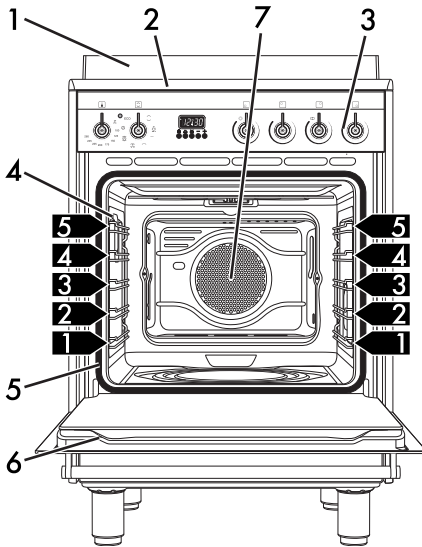

- 1 Respaldo
- 2 Encimera de cocción
- 3 Panel de mandos
- 4 Lámpara Izquierda
- 5 Junta

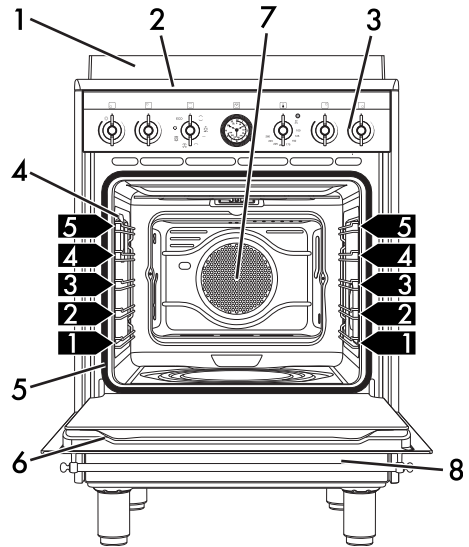

- 6 Puerta
- 7 Ventilador
- 8 Cajón (solo en algunos modelos)
- 1,2,3** Bastidores de soporte para rejillas/bandejas



## Descripción

### 2.2 Encimera de cocción

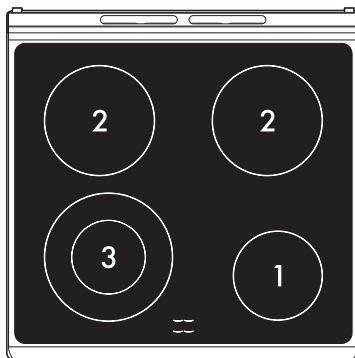
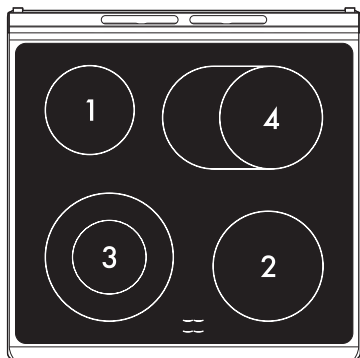

Zona	Diámetro externo (mm)	Potencia máx. consumida (W)*	Diámetro interno	Potencia máx. consumida (W)*
1	147	1200	-	-
2	182	1800	-	-
3	212	2200	122	750
4	placa oval	2200	170	1400

\* las potencias son indicativas y pueden variar en función de los ajustes seleccionados y de la tensión de la red.



## 2.3 Panel de mandos

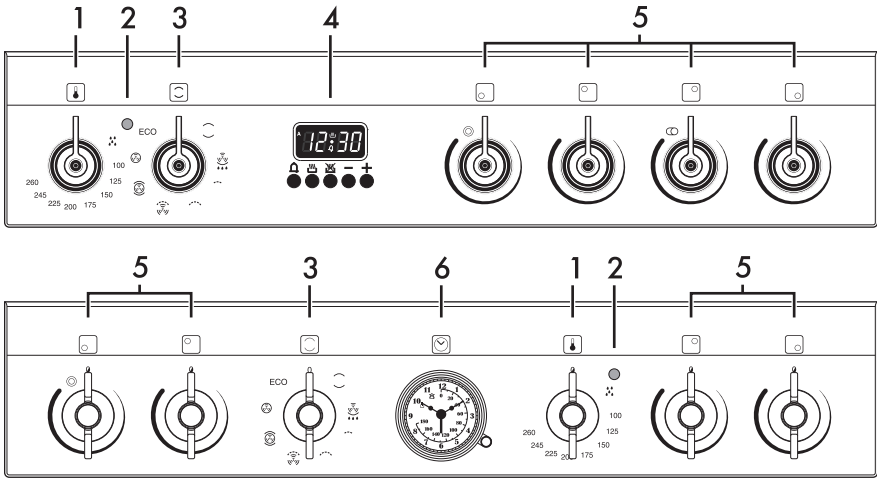

### 1 Mando de la temperatura

Con este mando es posible seleccionar la temperatura de cocción.

Gire el mando en el sentido de las agujas del reloj hasta el valor deseado, comprendido entre el mínimo y el máximo.

### 2 Luz testigo

Se enciende para señalar que el horno se está calentando. Se apaga cuando ha alcanzado la temperatura. La intermitencia normal indica que la temperatura programada se mantiene constante dentro del horno.

### 3 Mando de las funciones

Las diferentes funciones del horno resultan adecuadas para los diferentes modos de cocción. Una vez seleccionada la función deseada, ajuste la temperatura de cocción con el mando de la temperatura.

### 4 Programador digital (solo en algunos modelos)

Es útil para visualizar la hora corriente, seleccionar las cocciones programadas y programar el temporizador minuterero.

### 5 Mandos de las zonas de cocción de la encimera

Útiles para encender y regular las zonas de cocción de la encimera de cocción.

Presione y gire los mandos hacia la derecha para regular la potencia de cada placa de un mínimo a un máximo.

### 6 Programador analógico (solo en algunos modelos)

Es útil para visualizar la hora corriente, seleccionar las cocciones programadas y programar el temporizador minuterero.



## Descripción

### 2.4 Otras partes

#### Guías de posicionamiento

El aparato dispone de guías para el posicionamiento de bandejas y rejillas a distintas alturas. Las alturas de introducción han de entenderse de abajo hacia arriba (vea 2.1 Descripción general).

#### Ventilador de enfriamiento

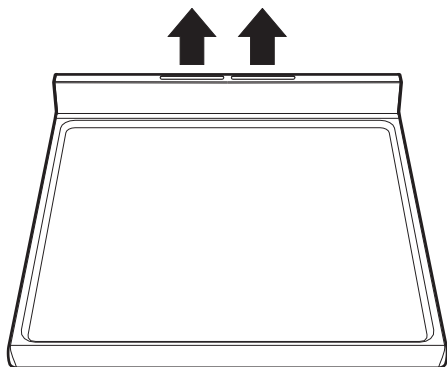

El ventilador enfría el aparato y entra en funcionamiento durante la cocción. El funcionamiento del ventilador crea un flujo de aire normal que sale por arriba de la puerta y puede seguir saliendo durante un breve período aun después de apagar el aparato.



No obstruya las aberturas ni las ranuras de ventilación y eliminación del calor.

#### Iluminación interna

La iluminación interna del aparato se enciende:

- cuando se abre la puerta;
- cuando se selecciona cualquier función, excepto la función **ECO**.



Cuando la puerta está abierta no es posible apagar la iluminación interna.

### 2.5 Accesorios disponibles

#### Rejilla

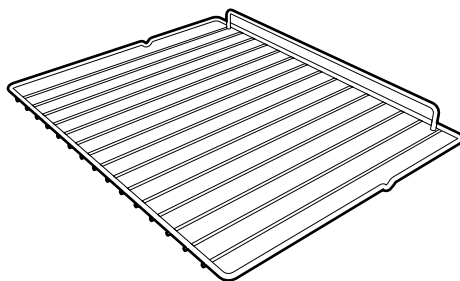
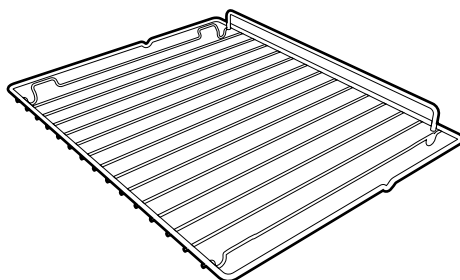

Útil para el soporte de recipientes con alimentos en cocción.



## Rejilla para bandeja (solo en algunos modelos)

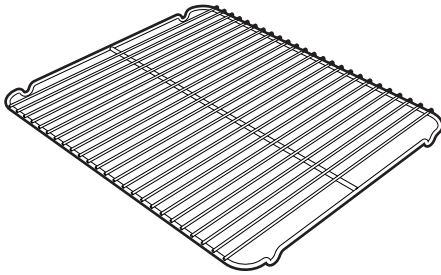

Para apoyar encima de la bandeja del horno, útil para la cocción de alimentos que pueden gotear.

## Bandeja del horno (solo en algunos modelos)

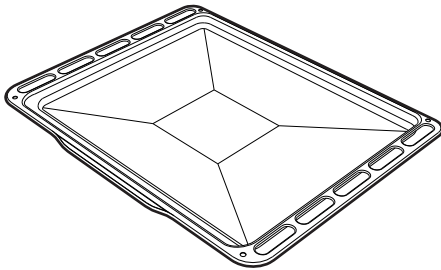

Útil para recoger las grasas de los alimentos apoyados en la rejilla superior.

## Bandeja profunda

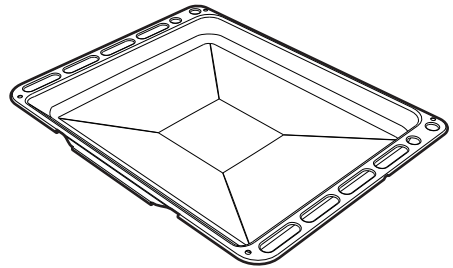

Sirve para recoger la grasa procedente de alimentos colocados sobre la rejilla superior y para la cocción de tartas, pizzas y pasteles dulces en el horno.



En algunos modelos no todos los accesorios están presentes.



Los accesorios del horno destinados a entrar en contacto con los alimentos están fabricados con materiales conformes a lo establecido por las leyes vigentes.



Los accesorios originales suministrados u opcionales pueden pedirse en los centros de asistencia autorizados. Utilice solo accesorios originales del fabricante.



## 3 Uso

### 3.1 Advertencias



**Temperatura elevada dentro del compartimiento de cocción durante el uso**

#### **Peligro de quemaduras**

- Mantenga la puerta cerrada durante la cocción.
- Protéjase las manos con guantes térmicos para mover alimentos dentro del horno.
- No toque por ningún motivo las resistencias situadas dentro del horno.
- No vierta agua directamente en las bandejas muy calientes.
- No permita que los niños menores de 8 años se acerquen al horno durante su funcionamiento.
- Si tuviera que intervenir durante la cocción o al final de la misma, abra la puerta cinco centímetros durante unos segundos, deje salir el vapor y luego ábrala completamente.
- Las grasas y los aceites al sobrecalentarse pueden inflamarse. Preste la máxima atención.



**Temperatura elevada dentro del cajón**

#### **Peligro de quemaduras**

- No abra el cajón cuando el aparato esté encendido y aún caliente.
- Los objetos que estén dentro del cajón podrían estar muy calientes después de la utilización del aparato.
- Dentro del mismo, no coloque materiales inflamables como paños o papel.



**Temperatura elevada dentro del cajón**

#### **Peligro de incendio o explosión**

- No rocíe productos en aerosol cerca del aparato.
- No utilice ni deje materiales inflamables cerca del aparato o del cajón.
- No utilice vajillas o envases de plástico para la cocción de alimentos.
- No introduzca alimentos enlatados o recipientes cerrados en el compartimiento de cocción.
- No deje el aparato sin vigilancia durante las cocciones que puedan liberar grasas y aceites.
- Retire todas las bandejas y rejillas no utilizadas durante la cocción del compartimiento de cocción.



## Uso incorrecto

### Riesgo de daños a las superficies

- No recubra el fondo del compartimiento de cocción con hojas de aluminio.
- En caso de que desee utilizar papel de horno, colóquelo de manera tal que no impida la circulación del aire caliente dentro del compartimiento de cocción.
- No apoye ollas o bandejas directamente sobre el fondo del compartimiento de cocción.
- No utilice la puerta abierta para apoyar ollas o bandejas directamente sobre el cristal interior.
- No vierta agua directamente en las bandejas muy calientes.
- Los recipientes o las planchas deben colocarse dentro del perímetro de la encimera de cocción.
- Todos los recipientes deben tener el fondo plano y uniforme.
- En caso de derrames o desbordamientos, elimine el exceso de líquido de la encimera de cocción.
- No apoye ollas con el fondo no perfectamente plano y regular.
- Evite que objetos sólidos y pesados caigan en la superficie estropeando la encimera.
- En caso de fisuras o grietas, apague inmediatamente el aparato, desconecte la alimentación eléctrica y llame al Servicio de Asistencia.
- No la utilice como superficie de apoyo.

## Primer uso

1. Quite todas las películas de protección externas e internas del aparato y los accesorios.
2. Quite las posibles etiquetas (a excepción de la placa con los datos técnicos) de los accesorios y del compartimiento de cocción.
3. Quite y lave todos los accesorios del aparato (vea 4 Limpieza y mantenimiento).
4. Caliente el horno vacío a la máxima temperatura para eliminar los posibles residuos de fabricación.

## 3.2 Uso de los accesorios

### Rejilla para bandeja (solo en algunos modelos)

La rejilla para la bandeja debe introducirse dentro de la bandeja. De esta forma, es posible recoger la grasa separada de los alimentos en cocción.

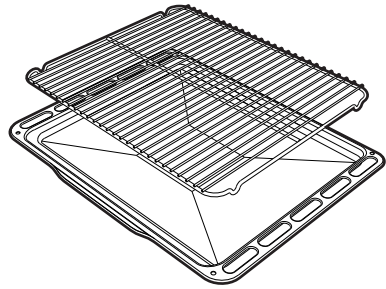



## Rejillas y bandejas

Las rejillas y las bandejas deben introducirse en las guías laterales hasta que toquen el tope.

- Los bloqueos mecánicos de seguridad que impiden la extracción accidental de la rejilla deben orientarse hacia abajo y hacia la parte posterior del compartimento de cocción.

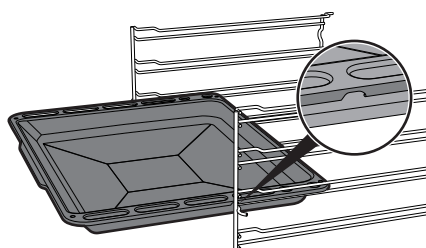
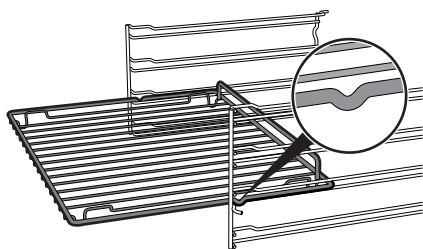

Introduzca las rejillas y las bandejas con cuidado en el compartimento de cocción hasta el tope.



Limpie las bandejas antes de utilizarlas por primera vez para quitar los posibles residuos de fabricación.

## 3.3 Uso de la encimera de cocción

### Calor residual



Uso impropio

**Peligro de quemaduras**

- Los niños difícilmente pueden ver la indicación de calor residual. Después de su uso las zonas de cocción permanecen muy calientes durante cierto periodo de tiempo, incluso si están apagadas. No deje que los niños apoyen las manos.

Las cuatro luces testigo situadas entre las zonas de cocción se encienden cuando la temperatura de una o de varias zonas radiantes supera los 60°C. Estas luces testigo se apagan cuando la temperatura desciende por debajo de los 60°C aproximadamente.

### Encendido de las zonas de cocción

El aparato consta de zonas de cocción de diámetros y potencias diferentes. Su posición y el calor emitido está limitado por los diámetros serigrafiados en el vidrio.

Las zonas de cocción son **HIGH-LIGHT**: se encienden después de algunos segundos y el calentamiento se regula con los mandos del panel de mandos, de un mínimo a un máximo.







## Apagado de las zonas de cocción

Para apagar las zonas de cocción, gire los mandos relativos hasta el símbolo **0**.

## Zonas de calentamiento doble

Para encender las zonas de cocción de calentamiento doble, ponga el mando en el valor máximo y luego en los símbolos  o bien . Al soltar el mando, vuelve automáticamente a la posición de potencia máxima.

Para regular la potencia de la placa de calentamiento doble, ponga el mando en la posición deseada entre el mínimo y el máximo.

Para volver al funcionamiento de cada placa central, ponga el mando en el símbolo **0** y luego gírelo hasta una posición comprendida entre el mínimo y el máximo.

## Consejos prácticos para el uso de la encimera de cocción

- El diámetro de la base de la olla debe corresponder con el diámetro de la zona de cocción.



- Durante la compra de una olla, verifique si el diámetro indicado se refiere al fondo o a la parte superior del recipiente, porque este último es casi siempre más grande que el del fondo.
- El fondo de los recipientes debe ser muy grueso y perfectamente plano. Además, debe estar limpio y seco, como también la encimera.
- Cuando se preparan platos con tiempos largos de cocción, se puede ahorrar tiempo y energía utilizando una olla a presión, que además permite conservar las vitaminas contenidas en los alimentos.
- Asegúrese de que la olla a presión contenga suficiente líquido, porque el sobrecalentamiento provocado por la falta del mismo podría dañar la olla y la zona de cocción.
- Si es posible, cubrir siempre las ollas con una tapa adecuada.
- Elija la olla adecuada para la cantidad de alimento que desea cocinar. Una olla grande, pero semivacía implica un derroche de energía.
- No utilice recipientes de hierro fundido o con el fondo áspero.



Si la encimera de cocción y el horno se utilizan al mismo tiempo, en determinadas condiciones podría superarse el límite máximo de potencia utilizable de la propia instalación eléctrica.



## 3.4 Uso del horno

### Encendido del horno

Para encender el horno:

1. Seleccione la función de cocción con el mando de las funciones.
2. Seleccione la temperatura con el mando de la temperatura.

### Listado de las funciones



#### Estático

El calor, que proviene a la vez de la parte superior y de la parte inferior, hace que este sistema sea adecuado para cocinar determinados tipos de alimentos. La cocción tradicional, denominada también estática es adecuada para cocinar un solo plato a la vez. Ideal para asados de cualquier tipo, pan o tartas rellenas, es indicado, sobre todo, para carnes grasas, como ganso o pato.



#### Inferior ventilada

La combinación entre el ventilador y la resistencia inferior permite completar la cocción más rápidamente. Este sistema se aconseja para esterilizar o finalizar la cocción de alimentos hechos ya en la superficie pero no por dentro, que requieren por lo tanto un calor superior moderado. Ideal para cualquier tipo de alimento.



#### Grill pequeño

Esta función permite, mediante la acción del calor irradiado solo por el elemento central, asar pequeñas porciones de carne y pescado, para preparar pinchos, tostadas y todas las guarniciones de verduras a la parrilla.



#### Grill

El calor que proviene de la resistencia grill permite obtener asados óptimos sobre todo con carnes de espesor medio/pequeño y, junto con el asador (cuando existe), permite dar al final de la cocción una doradura uniforme. Ideal para chorizos, costillas o panceta. Esta función permite asar de forma uniforme grandes cantidades de comida, sobre todo carnes.



#### Grill ventilado

El aire producido por el ventilador suaviza la onda de calor generada por el grill, permitiendo un asado óptimo también para alimentos muy gruesos. Ideal para trozos grandes de carne (por ejemplo, jarrete de cerdo).



### Turbo

La combinación de la cocción ventilada con la cocción tradicional permite cocinar con extrema rapidez y eficacia diferentes alimentos en varios niveles, sin que se transmitan los olores o sabores. Ideal para alimentos de grandes volúmenes que requieren cocciones intensas.



### Circular ventilada

La combinación entre el ventilador y la resistencia circular (instalada en la parte trasera del horno) permite cocinar alimentos diferentes en varios niveles, a condición de que necesiten las mismas temperaturas y el mismo tipo de cocción. La circulación de aire caliente garantiza una distribución instantánea y uniforme del calor. Por ejemplo, se podrá cocinar (en varios niveles) pescado, verduras y galletas sin que se mezclen los olores o sabores.

### ECO

### Eco

Esta función está especialmente indicada para la cocción en un solo nivel, con bajo consumo energético.

Ideal para la cocción de carne, pescado y verdura. No se recomienda para alimentos que requieran fermentación.

Para obtener el máximo ahorro energético y reducir los tiempos de cocción, se recomienda introducir los alimentos en el horno sin precalentar el compartimiento de cocción.



En la función ECO no abra la puerta durante la cocción.



En la función ECO los tiempos de cocción (y de un eventual precalentamiento) son más largos.







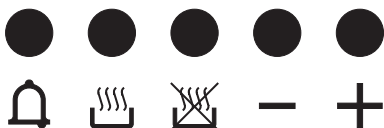

### Vapor Clean

Esta función facilita la limpieza mediante el empleo del vapor generado por una pequeña cantidad de agua vertida en la específica cavidad del fondo. (vea el capítulo "Limpieza y mantenimiento")





## 3.5 Programador digital (solo en algunos modelos)



-  Tecla del minutero
-  Tecla de duración de la cocción
-  Tecla de fin de la cocción
-  Tecla de reducción del valor
-  Tecla de aumento del valor







**i** Asegúrese de que el reloj programador muestre el símbolo de duración de la cocción , en caso contrario no será posible encender el horno.

Pulse al mismo tiempo las teclas  y  para reiniciar el reloj programador.

## Regulación de la hora

**i** Si la hora no está programada no es posible encender el horno.









Con el primer uso o después de una interrupción de corriente, el aparato mostrará en la pantalla las cifras  intermitentes.

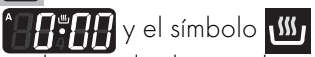

1. Pulse al mismo tiempo las teclas  y . El punto situado entre las horas y los minutos parpadea.
2. Con las teclas  o  es posible ajustar la hora. Mantenga pulsada la tecla para avanzar rápidamente.
3. Pulse la tecla  o espere 5 segundos. El punto situado entre las horas y los minutos deja de parpadear.
4. El símbolo  en la pantalla indica que el aparato está listo para comenzar una cocción.



## Cocción temporizada

**i** La cocción temporizada es la función que permite iniciar la cocción y terminarla una vez transcurrido el tiempo programado por el usuario.

1. Tras haber seleccionado una función y una temperatura de cocción, pulse la tecla . La pantalla mostrará las cifras  y el símbolo  visualizado entre las horas y los minutos.
2. Pulse las teclas  o  para ajustar los minutos deseados.
3. Espere unos 5 segundos sin pulsar ninguna tecla para activar la función. En la pantalla se mostrará la hora actual junto con los símbolos  y .
4. Al finalizar la cocción las resistencias se desactivarán. En la pantalla, el símbolo  se apaga, el símbolo  parpadea y se activa un avisador acústico.

5. Para apagar el avisador acústico basta con pulsar cualquier tecla del reloj programador.
6. Pulse al mismo tiempo las teclas  y  para reiniciar el reloj programador.





No es posible ajustar una duración de cocción superior a las 10 horas.



Tras el ajuste pulse la tecla  para mostrar el tiempo de cocción que queda.









Para poner a cero la programación ajustada pulse al mismo tiempo las teclas  y  y proceda al apagado manual del horno.





## Cocción programada





La cocción programada es la función que permite iniciar una cocción a una hora establecida y concluirla una vez transcurrido cierto tiempo ajustado por el usuario.

1. Ajuste la duración de la cocción, como se describe en el apartado anterior "Cocción temporizada".
2. Pulse la tecla . En la pantalla aparecerá la suma de la hora actual con la duración de la cocción seleccionada anteriormente.
3. Pulse las teclas  o  para ajustar los minutos deseados.
4. Espere unos 5 segundos sin pulsar ninguna tecla para activar la función. En la pantalla se mostrará la hora actual junto con los símbolos  y .
5. Al finalizar la cocción las resistencias se desactivarán. En la pantalla, el símbolo  se apaga, el símbolo  parpadea y se activa un avisador acústico.

6. Para apagar el avisador acústico basta con pulsar cualquier tecla del reloj programador.

7. Pulse al mismo tiempo las teclas  y  para reiniciar el reloj programador.





Tras el ajuste pulse la tecla  para mostrar el tiempo de cocción que queda. Para mostrar la hora de fin de cocción pulse la tecla .

## Regulación del volumen del avisador acústico

El volumen del avisador acústico puede ser modificado en 3 tonos. Mientras el avisador acústico está en funcionamiento pulse la tecla  para cambiar el ajuste.

## Cancelación de los datos programados

Pulse al mismo tiempo las teclas  y  para poner a cero las programaciones efectuadas.







Apague luego de forma manual el horno si hay alimentos que se están cocinando.





## Temporizador minuterero

**i** El temporizador minuterero no interrumpe la cocción, pero avisa al usuario cuando han transcurrido los minutos ajustados.

El temporizador minuterero puede ser activado en cualquier momento.

1. Pulse la tecla . En la pantalla se mostrarán las cifras  y la luz testigo  parpadeante entre las horas y los minutos.
2. Pulse las teclas  o  para ajustar los minutos deseados.
3. Espere unos 5 segundos sin pulsar ninguna tecla para terminar la regulación del minuterero. En la pantalla se muestran la hora actual y los símbolos  y .

 No es posible ajustar una duración de cocción superior a las 24 horas.

 Tras la programación del temporizador minuterero la pantalla volverá a mostrar la hora corriente; para visualizar el tiempo que queda, pulse la tecla .

## 3.6 Programador analógico (solo en algunos modelos)

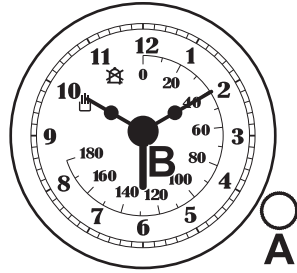

**A** Mando de ajuste

**B** Manecilla de inicio de cocción

### Regulación de la hora

Para la puesta a punto de la hora tire del mando de ajuste **A** y gírelo en sentido horario.

### Cocción manual

Gire en sentido horario el mando de ajuste **A** hasta hacer coincidir la manecilla de inicio de cocción **B** con el símbolo .



## Cocción temporizada



La cocción temporizada es la función que permite iniciar la cocción y terminarla una vez transcurrido el tiempo programado por el usuario.

1. Tras haber seleccionado una función y una temperatura de cocción, gire el mando de ajuste **A**.
2. Ponga la manecilla de inicio de cocción **B** en el tiempo deseado indicado en el centro del reloj (**0... 180** minutos).
3. Al finalizar el tiempo prefijado todas las resistencias se desactivan y entra en funcionamiento un avisador acústico.

Para desactivar el avisador acústico, gire hacia la derecha el mando de ajuste **A** hasta el símbolo .

## 3.7 Uso del cajón (solo en algunos modelos)

En la parte inferior del aparato hay un cajón. Para abrirlo tire del asa hacia usted. Puede utilizarlo para guardar ollas u objetos metálicos necesarios al utilizar el aparato.

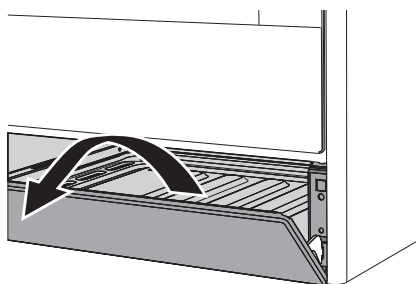





## 3.8 Consejos para la cocción

### Consejos generales

- Utilice una función ventilada para obtener una cocción homogénea en más niveles.
- No se pueden reducir los tiempos de cocción aumentando las temperaturas (los alimentos podrían cocerse mucho por fuera y poco por dentro).
- Con un peso igual, el tiempo de cocción de la pieza troceada es menor respecto al tiempo de cocción de la pieza entera.

### Consejos para la cocción de carnes

- Los tiempos de cocción varían dependiendo del grosor, de la calidad del alimento y del gusto del consumidor.
- Utilice un termómetro para carnes durante la cocción de asados o, más simplemente, presione el asado con una cuchara. Si el asado está firme, está listo, de lo contrario deberá cocinarse todavía durante varios minutos.

### Consejos para las cocciones con Grill

- El asado de carnes puede efectuarse tanto con el horno frío, como con el horno precalentado si se desea cambiar el efecto de la cocción.
- En la función Grill ventilado se recomienda precalentar el horno antes del asado.
- Se recomienda colocar los alimentos en el centro de la rejilla.
- En la función Grill se aconseja girar el mando de la temperatura hasta el valor más alto para optimizar la cocción.

### Consejos para la cocción de dulces y galletas

- Utilice preferiblemente moldes oscuros de metal: ayudan a absorber mejor el calor.
- La temperatura y la duración de cocción dependen de la calidad y consistencia del amasijo.
- En caso de cocción en varios niveles, ponga los alimentos preferentemente en el 2° y el 4° nivel, aumente algunos minutos el tiempo de cocción y use solamente funciones ventiladas.



- Para controlar si el pastel está hecho por dentro: al final de la cocción introduzca un palillo para dientes en el punto más alto del pastel. Si la masa no se pega al palillo, el pastel está hecho.
- Si el pastel se desinfla al deshornarse, en la cocción siguiente disminuya la temperatura programada de unos 10°C seleccionando eventualmente un tiempo mayor de cocción.
- El tiempo de cocción del merengue y los profiteroles de crema varían según el tamaño.

### **Consejos para la descongelación y la fermentación**

- Coloque los alimentos congelados sin el envase en un recipiente sin tapa en la primera rejilla del compartimiento de cocción.
- Evite que los alimentos se superpongan unos encima de otros.
- Para descongelar la carne, utilice una rejilla colocada en el segundo nivel y una bandeja puesta en el primer nivel. De esta forma, los alimentos no estarán en contacto con el líquido de descongelación.

- La fruta y el pan, si están troceados, emplean el mismo tiempo para descongelarse, independientemente de la cantidad y el peso totales.
- Las partes más delicadas pueden cubrirse con una película de aluminio.
- Para una buena fermentación, coloque en el fondo del compartimiento de cocción un recipiente con agua.

### **Para ahorrar energía**

- Pare la cocción durante algunos minutos antes del tiempo empleado normalmente. La cocción proseguirá durante los minutos restantes con el calor que se ha acumulado en el interior.
- Abra la puerta lo menos posible, para evitar que el calor se disperse.
- Mantenga siempre limpio el interior del aparato.
- Si no la utiliza (si estuviera prevista), quite la piedra para pizza del fondo del compartimiento de cocción.



## Tabla indicativa de las cocciones

Alimentos	Peso (kg)	Función	Nivel	Temperatura (°C)	Tiempo (minutos)	
Lasaña	3 - 4	Estático	1	220 - 230	45 - 50	
Pasta al horno	3 - 4	Estático	1	220 - 230	45 - 50	
Asado de ternera	2	Turbo/Circular	2	180 - 190	90 - 100	
Lomo de cerdo	2	Turbo/Circular	2	180 - 190	70 - 80	
Salchichas	1,5	Grill ventilado	4	260	15	
Roast beef	1	Turbo/Circular	2	200	40 - 45	
Conejo al horno	1,5	Circular	2	180 - 190	70 - 80	
Muslo de pavo	3	Turbo/Circular	2	180 - 190	110 - 120	
Bondiola al horno	2 - 3	Turbo/Circular	2	180 - 190	170 - 180	
Pollo al horno	1,2	Turbo/Circular	2	180 - 190	65 - 70	
					<b>Lado 1</b>	<b>Lado 2</b>
Chuletas de cerdo	1,5	Grill ventilado	4	260	15	5
Costillas	1,5	Grill ventilado	4	260	10	10
Panceta de cerdo	0,7	Grill	5	260	7	8
Filete de cerdo	1,5	Grill ventilado	4	260	10	5
Filete de buey	1	Grill	5	260	10	7
Trucha asalmonada	1,2	Turbo/Circular	2	150 - 160	35 - 40	
Cola de rape	1,5	Turbo/Circular	2	160	60 - 65	
Rodaballo	1,5	Turbo/Circular	2	160	45 - 50	
Pizza	1	Turbo/Circular	2	260	8 - 9	
Pan	1	Circular	2	190 - 200	25 - 30	
Focaccia	1	Turbo/Circular	2	180 - 190	20 - 25	
Rosquilla	1	Circular	2	160	55 - 60	
Tarta	1	Circular	2	160	35 - 40	
Tarta de requesón	1	Circular	2	160 - 170	55 - 60	
Tortellini rellenos	1	Turbo/Circular	2	160	20 - 25	
Tarta paraíso	1,2	Circular	2	160	55 - 60	
Profiteroles	1,2	Turbo/Circular	2	180	80 - 90	
Bizcocho	1	Circular	2	150 - 160	55 - 60	
Tarta de arroz	1	Turbo/Circular	2	160	55 - 60	
Medialunas	0,6	Circular	2	160	30 - 35	

Los tiempos indicados en la tabla no incluyen los tiempos de precalentamiento y son indicativos.



## 4 Limpieza y mantenimiento

### 4.1 Advertencias



Uso incorrecto

**Riesgo de daños a las superficies**

- No utilice chorros de vapor para limpiar el aparato.
- En las partes de acero o tratadas superficialmente con acabados metálicos (por ejemplo anodizadas, niqueladas o cromadas) no utilice productos de limpieza que contengan cloro, amoníaco o lejía.
- En las partes de cristal no utilice detergentes abrasivos o corrosivos (por ejemplo productos en polvo, quitamanchas y estropajos metálicos).
- No utilice materiales ásperos o abrasivos ni rascadores metálicos afilados.
- No lave en el lavavajillas los componentes que se pueden quitar, como las rejillas de la encimera, los difusores de llama y las tapas del quemador.
- No derrame azúcar o mezclas dulces en la encimera durante la cocción o apoye materiales o sustancias que podrían fundirse (plástico o papel de aluminio). Si esto sucediese apague inmediatamente las zonas de cocción y limpie con el rascador suministrado mientras la placa está templada todavía.



Se aconseja utilizar los productos de limpieza distribuidos por el fabricante.

### 4.2 Limpieza de las superficies

Para una buena conservación de las superficies, es necesario limpiarlas regularmente después de cada uso, dejándolas enfriar previamente.

#### Limpieza ordinaria diaria

Utilice siempre solo productos específicos que no contengan abrasivos ni sustancias ácidas a base de cloro.

Vierta el producto sobre un paño húmedo y páselo por la superficie, aclare cuidadosamente y seque con un trapo suave o con un paño de microfibra.

#### Manchas de comida o restos

No utilice en ningún caso estropajos de acero y rasquetas cortantes para no dañar las superficies.

Utilice los productos normales, no abrasivos, de ser necesario con ayuda de utensilios de madera o de plástico.

Enjuague cuidadosamente y seque con un trapo suave o con un paño de microfibra.

Evite dejar secar dentro del aparato restos de comida de base azucarada (ej. mermelada) porque podrían estropear el esmalte dentro del aparato.



Después de limpiar es necesario secar cuidadosamente el aparato, ya que los chorros de agua o detergente podrían alterar el correcto funcionamiento del aparato y su estética.



## 4.3 Limpieza de la encimera de cocción

### Limpieza de la encimera vitrocerámica

Las posibles manchas claras causadas por el uso de ollas con fondo de aluminio pueden eliminarse con un paño húmedo impregnado en vinagre.

En caso de que después de la cocción quedaran residuos quemados, quítelos con el rascador suministrado, enjuague con agua y seque bien con un paño limpio. El uso constante del rascador reduce notablemente el empleo de productos químicos para la limpieza diaria de la encimera de cocción.

**Los granos de arena** que pueden haberse caído en la encimera de cocción durante la limpieza de verduras, patatas, etc. podrían rayarla al mover las ollas.

Quite, por tanto, inmediatamente los posibles granos de arena de la superficie de cocción.

**Los cambios de color** no influyen en el funcionamiento y la estabilidad del vidrio. De hecho, no se trata de modificaciones del material de la encimera de cocción, sino de simples restos no eliminados que se han carbonizado.

Se pueden formar **superficies brillantes** debidas al roce de los fondos de las ollas, especialmente si son de aluminio, y al uso de detergentes no apropiados. Es difícil quitarlos mediante el uso de productos normales para la limpieza. Puede ser necesario repetir la limpieza varias veces. El uso de detergentes agresivos, o la fricción con el fondo de las ollas, podrían deslustrar con el tiempo las decoraciones de la encimera de cocción y contribuir a la formación de manchas.

## Limpieza semanal

Limpie y cuide la encimera una vez a la semana con un producto común para la limpieza de la vitrocerámica. Respete siempre las indicaciones del fabricante. La silicona contenida en estos productos genera una película protectora hidrorrepelente y contra la suciedad. Todas las manchas quedan en la película y, por tanto, pueden ser eliminadas con facilidad. Seque después la superficie con un paño limpio. Tenga cuidado de que no queden restos de detergentes en la superficie de cocción, porque tendrían una reacción agresiva cuando se caliente y podrían modificar la estructura de la misma.

## Mandos



Para limpiar los mandos no utilice productos agresivos que contengan alcohol o productos para la limpieza del acero y del vidrio, ya que podrían causar daños permanentes.

Limpie los mandos con un paño suave, humedecido con agua tibia y séquelos con cuidado. Pueden ser extraídos tirándolos de sus alojamientos.



### 4.4 Limpeza de la puerta

#### Desmontaje de la puerta

Para facilitar las operaciones de limpieza es aconsejable quitar la puerta y colocarla sobre un trapo de cocina.

Para quitar la puerta, proceda de la siguiente manera:

1. Abra completamente la puerta e introduzca dos pernos en los agujeros de las bisagras indicados en la figura.

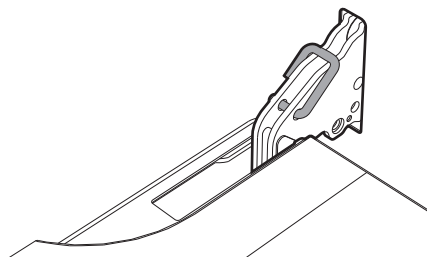

2. Sujete la puerta por los dos lados con ambas manos, levántela formando un ángulo de unos 30° y extráigala.

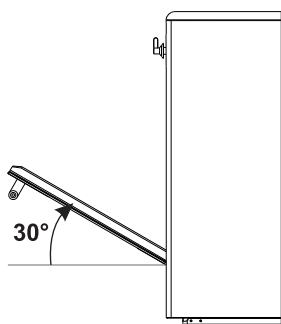

3. Para volver a montar la puerta coloque las bisagras en las hendiduras correspondientes situadas en el horno asegurándose de que las ranuras **A** se apoyen completamente en las hendiduras. Baje la puerta y, una vez posicionada, quite los pernos de los agujeros de las bisagras.

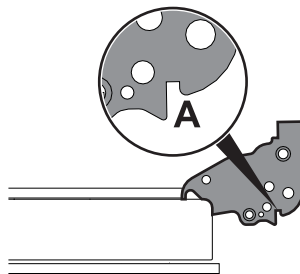

#### Limpeza de los cristales de la puerta

Se aconseja mantener los cristales de la puerta siempre limpios. Utilice papel absorbente de cocina. En caso de suciedad persistente, lave con un estropajo húmedo y detergente común.



## Desmontaje de los cristales interiores

Para facilitar las operaciones de limpieza los cristales interiores que componen la puerta pueden desmontarse.

1. Extraiga el cristal interior tirando de éste delicadamente hacia arriba por la parte trasera siguiendo el movimiento que indican las flechas (1). De este modo se desencajan los 4 pernos fijados al cristal de sus asientos en la puerta del horno.
2. Tire entonces del cristal hacia arriba en la parte delantera (2).

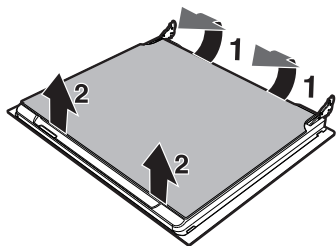

3. Quite el cristal intermedio llevándolo hacia arriba, del mismo modo descrito para el cristal interno, teniendo cuidado de empujar la parte delantera del cristal (2) hacia el interior del aparato.

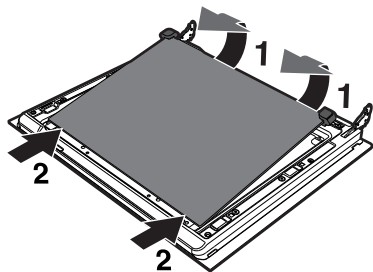

4. Limpie el cristal externo y los quitados anteriormente. Utilice papel absorbente de cocina. En caso de suciedad persistente lávelos con un estropajo húmedo y detergente neutro.

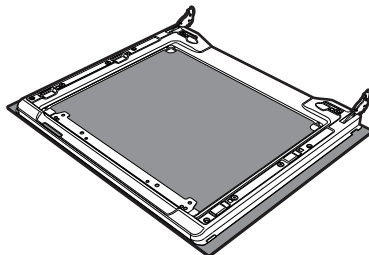

5. Vuelva a introducir los cristales en el orden inverso a su extracción.
6. Vuelva a colocar el cristal interior. Preste atención a centrar e introducir los 4 pernos en sus asientos en la puerta ejerciendo una ligera presión.

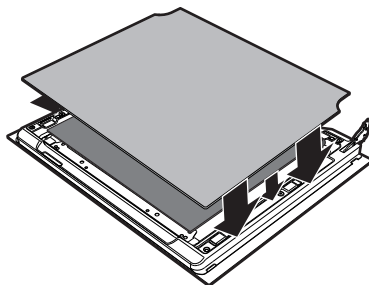



## Limpeza y mantenimiento

### 4.5 Limpeza del compartimiento de cocción

Para una buena conservación del compartimiento de cocción es necesario limpiarlo regularmente después de dejarlo enfriar.

Evite dejar que se sequen dentro del horno restos de alimentos porque podrían estropear el esmalte.

Extraiga todas las partes extraíbles.

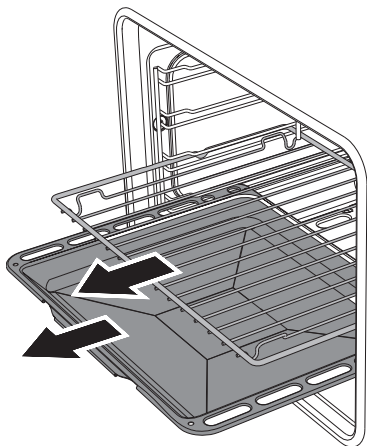

### Limpeza de rejillas y bandejas

Limpe las rejillas y bandejas con agua caliente y detergentes no abrasivos, enjuague y seque cuidadosamente las partes húmedas.

### Extracción de los bastidores de soporte para rejillas/bandejas

La extracción de los bastidores guía permite limpiar más fácilmente las partes laterales. Esta operación debe efectuarse cada vez que se utiliza el ciclo de limpieza automático (solo en algunos modelos).

Para retirar los bastidores guía: Tire del bastidor hacia el interior del horno hasta desengancharlo del encastre **A**, luego sáquelo de los alojamientos situados en la parte trasera **B**.

Al finalizar la limpieza repita las operaciones que se acaban de describir para volver a poner los bastidores guía.

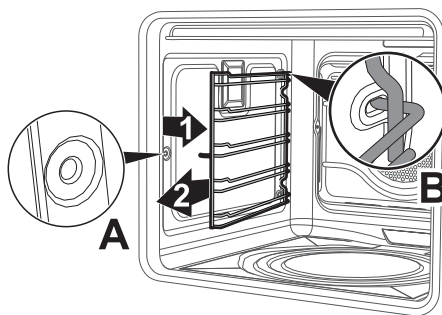

Para facilitar las operaciones de limpieza, se aconseja desmontar:

- la puerta;
- los bastidores de soporte para rejillas/bandejas;
- la junta del horno.



Se aconseja hacer funcionar el horno a la temperatura máxima unos 15/20 minutos después de haber utilizado productos específicos, para eliminar cualquier residuo.





## Vapor Clean

**i** Vapor Clean es un procedimiento de limpieza asistida que facilita la eliminación de la suciedad. Gracias a este procedimiento se puede limpiar el horno por dentro con suma facilidad. Los restos de suciedad son reblandecidos por el calor y el vapor de agua facilitando su eliminación posterior.

**!** **Uso incorrecto**  
**Riesgo de daños a las superficies**

- Elimine restos de comida o derrames de cocciones anteriores del interior del horno.
- Haga las operaciones de limpieza asistida solamente con el horno frío.

## Operaciones preliminares

Antes de iniciar el ciclo de limpieza Vapor Clean:

- Quite todos los accesorios de dentro del horno. La protección superior puede dejarse dentro del horno.
- Vierta aproximadamente 40cc de agua en el fondo del horno. Preste atención a que no se desborde del hueco.

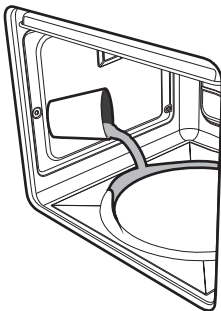

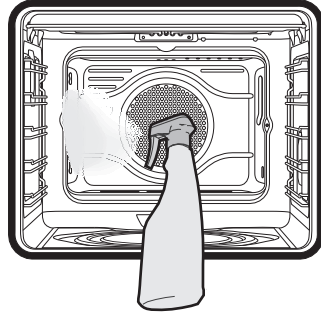

- Nebulice una solución de agua y detergente para platos dentro del horno con un rociador. Dirija el rociado hacia las paredes laterales, hacia arriba, hacia abajo y hacia el deflector.



- Cierre la puerta.

 Se aconseja efectuar unas 20 pulverizaciones como máximo.

## Ajuste del ciclo de limpieza Vapor Clean

1. Gire el mando de las funciones al símbolo  y el mando de la temperatura al símbolo .
2. Programe una duración de cocción de 18 minutos usando el programador digital o el programador analógico (según los modelos).
3. Al final del ciclo de limpieza Vapor Clean el minutero desactiva las resistencias del horno y se activa el avisador acústico.



## Limpeza y mantenimiento

### Finalización del ciclo de limpieza Vapor Clean

4. Abra la puerta y quite la suciedad menos resistente con un paño de microfibra.
5. Para las incrustaciones más resistentes utilice un estropajo antirayado con filamentos de latón.
6. En el caso de restos de grasa, es posible utilizar productos específicos para limpiar los hornos.
7. Elimine el agua residual de dentro del horno.

Para una mayor higiene y para evitar que los alimentos adquieran un olor desagradable se aconseja secar el horno mediante una función ventilada a 160°C durante unos 10 minutos.



Se recomienda usar guantes de goma durante estas operaciones.



Para facilitar la limpieza manual de las partes menos accesibles, se aconseja quitar la puerta.

### 4.6 Mantenimiento especial

#### Desmontaje y montaje de la junta

Para desmontar la junta:

- Desenganche los ganchos situados en las 4 esquinas y tire hacia el exterior de la junta.

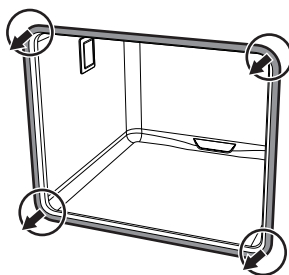

Para montar la junta:

- Enganche los ganchos situados en las 4 esquinas de la junta.

#### Consejos para el mantenimiento de la junta

La junta debe ser blanda y elástica.

- Para mantener limpia la junta use un estropajo no abrasivo y lávela con agua templada.



## Sustitución de la lámpara de iluminación interna



Partes bajo tensión eléctrica  
**Peligro de electrocución**

- Desconecte la alimentación eléctrica del aparato.
- Utilice guantes de protección.

1. Quite todos los accesorios del interior del compartimiento de cocción.
2. Quite los bastidores de soporte para rejillas/bandejas.
3. Quite la tapa de la lámpara utilizando una herramienta (por ejemplo un destornillador).



Tenga cuidado para no rayar el esmalte de la pared del compartimiento de cocción.

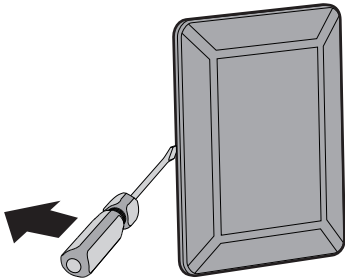

4. Extraiga y quite la lámpara.

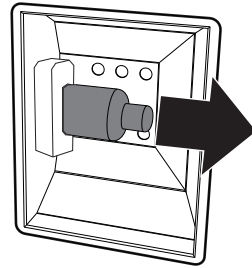

No toque la lámpara halógena directamente con los dedos; utilice un material aislante.

5. Sustituya la lámpara por otra similar (40W).
6. Vuelva a montar la tapa. Deje el perfil interno del cristal (A) mirando hacia la puerta.

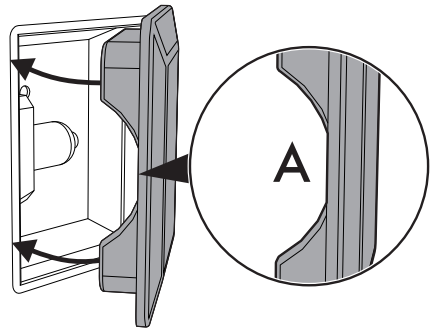

7. Presione a fondo la tapa para que se adhiera perfectamente al soporte de la lámpara.



# Instalación

## 5 Instalación

### 5.1 Colocación



**Aparato pesado**  
**Peligro de heridas por aplastamiento**

- Coloque el aparato en el mueble con la ayuda de otra persona.



**Presión sobre la puerta abierta**  
**Riesgo de daños al aparato**

- No utilice la puerta como palanca para colocar el horno en el mueble.
- No ejerza excesiva presión sobre la puerta abierta.



**Formación de calor durante el funcionamiento del aparato**  
**Riesgo de incendio**

- Los contrachapados, las colas o los revestimientos plásticos de los muebles adyacentes deben ser termorresistentes (no inferior a 90°C).

Este aparato se puede instalar junto a paredes, siempre que una sea más alta que la encimera de trabajo, dejando una distancia mínima de **X** mm del costado del aparato, tal como se ilustra en las figuras "A" y "C" relativas a los tipos de instalación.

Los armarios de pared colocados arriba de la encimera de trabajo del aparato deben estar a una distancia mínima de **Y** mm. En el caso de que se instale una campana sobre la encimera, remítase al manual de instrucciones de la campana para respetar la distancia correcta.

<b>X</b>	50 mm
<b>Y</b>	750 mm

Este aparato según el tipo de instalación pertenece a las clases:

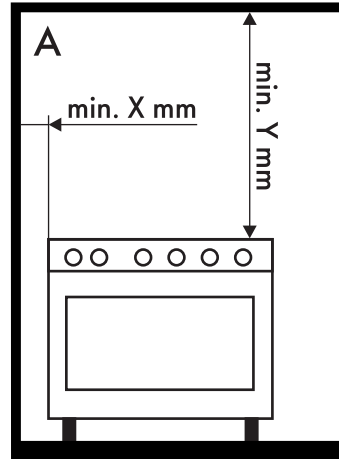

**A - Clase 1**

**(Aparato de instalación libre)**

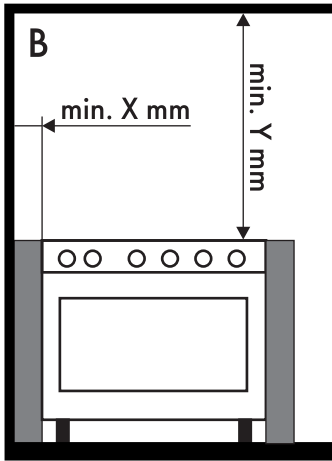

**B - Clase 2 subclase 1**  
(Aparato empotrado)

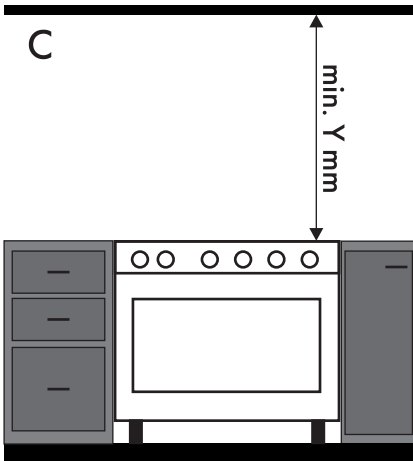

**C - Clase 2 subclase 1**  
(Aparato empotrado)

## Medidas del aparato

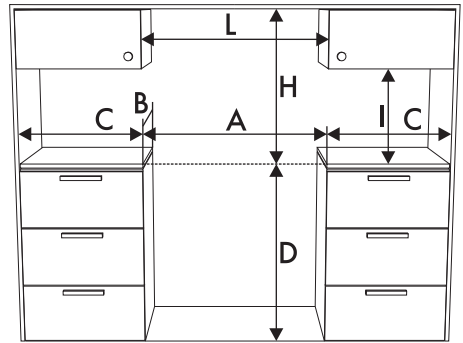

<b>A</b>	600 mm
<b>B</b>	600 mm
<b>C<sup>1</sup></b>	mín. 150 mm
<b>D</b>	900 - 915 mm.
<b>H</b>	750 mm
<b>I</b>	450 mm
<b>L<sup>2</sup></b>	600 mm

<sup>1</sup> Distancia mínima desde las paredes laterales o desde otros materiales inflamables.

<sup>2</sup> Anchura mínima del armario (=A).

ES



El aparato debe ser instalado por un técnico cualificado, respetando las normas vigentes.



# Instalación

Tamaño del aparato: ubicación conexión eléctrica (mm)

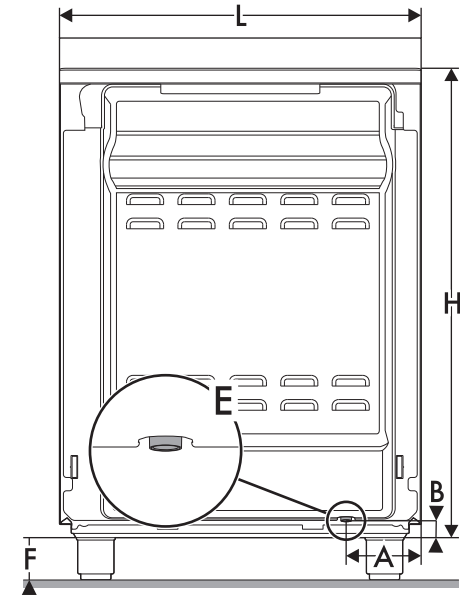

A	124
B	32
F	mín. 105 - Máx. 160
H	770
L	598

**E** = Conexión eléctrica

## Posicionamiento y nivelación



Aparato pesado  
Riesgo de daños al aparato

- Introduzca primero las patas delanteras y luego las traseras.

Una vez efectuada la conexión eléctrica, enrosque las cuatro patas que se suministran junto con el aparato.

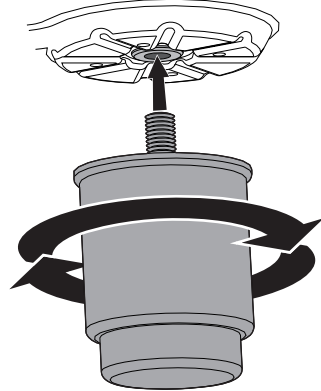

Para una mayor estabilidad es indispensable que el aparato quede correctamente nivelado en el suelo.

Enrosque o desenrosque la pata en la parte inferior hasta nivelar y estabilizar el aparato en el suelo.

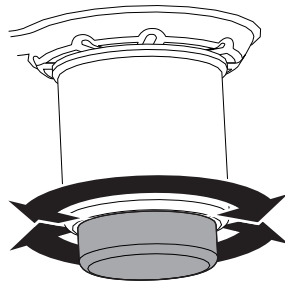



## Fijación a la pared



Con el fin de evitar el vuelco del aparato, deben instalarse los dispositivos de estabilización.

1. Atornille la placa de fijación a la pared en la parte trasera del aparato.

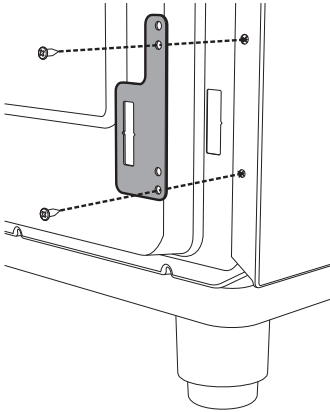

2. Regule la altura de las 4 patas.

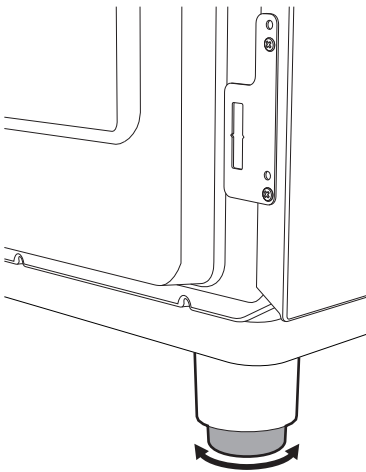

3. Ensamble el soporte de fijación.

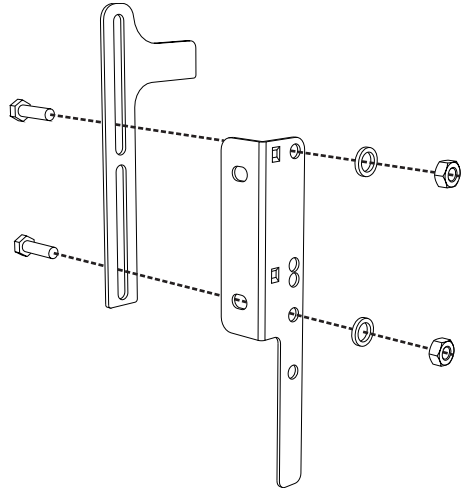

4. Alinee la base del gancho del soporte de fijación con la base del corte de la placa de fijación a la pared.

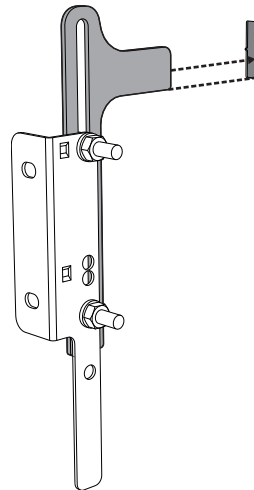



## Instalación

5. Alinee la base de la abrazadera de fijación hasta el suelo y apriete los tornillos para fijar las medidas.

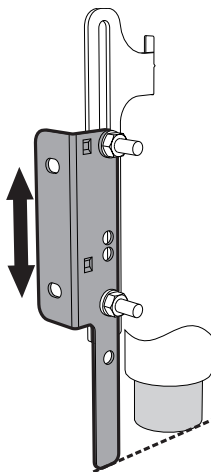

6. Considere la distancia de 50 mm desde el lado del aparato hasta los agujeros de la abrazadera.

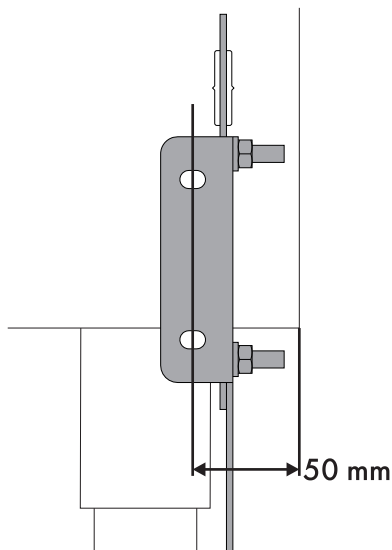

7. Desplace el soporte en la pared y marque la posición de los agujeros que va a hacer en la pared.

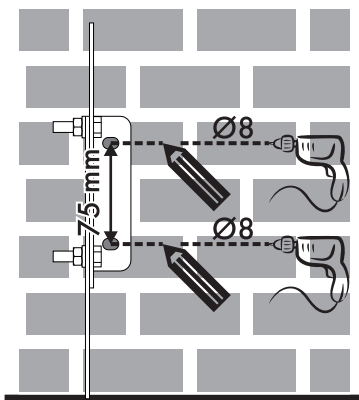

8. Después de haber hecho los agujeros en la pared, utilice tacos con tornillos para fijar la abrazadera a la pared.
9. Empuje la cocina hacia la pared y al mismo tiempo introduzca la abrazadera en la placa fijada en la parte trasera del aparato.

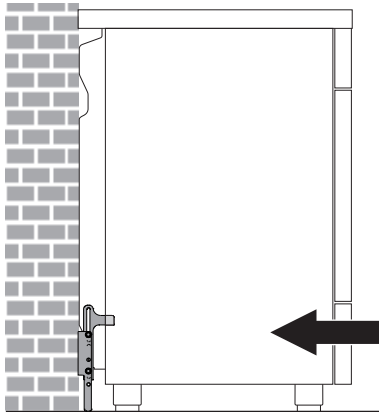





## Montaje del respaldo

**i** El respaldo que se suministra es parte integrante del producto y es necesario fijarlo al aparato antes de instalarlo.

El respaldo debe estar siempre correctamente colocado y fijado en el aparato.

1. Desenrosque las 2 tuercas (**B**) de la parte trasera de la encimera.
2. Ponga el respaldo sobre la encimera haciendo coincidir los pernos (**C**) con los orificios (**D**).
3. Fije el respaldo en la encimera atornillando los tornillos (**A**).

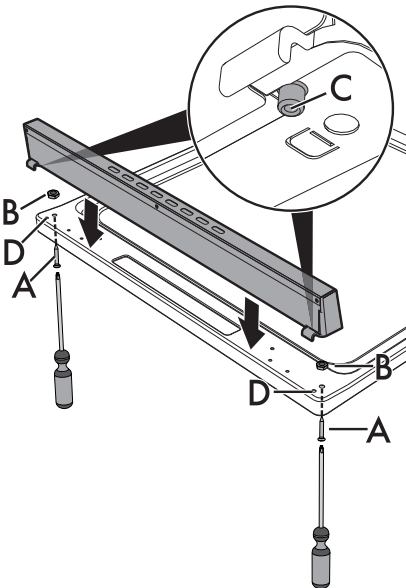

## 5.2 Conexión eléctrica



**Tensión eléctrica**  
**Peligro de electrocución**

- La conexión eléctrica debe ser realizada por personal técnico cualificado.
- Use equipos de protección individual.
- Es obligatorio efectuar la puesta a tierra de conformidad con las normas de seguridad de la instalación eléctrica.
- Desconecte la alimentación eléctrica general.
- No tire nunca del cable para desenchufar.
- Utilice cables resistentes a una temperatura de al menos 90°C.
- El par de apriete de los tornillos de los conductores de alimentación del terminal de bornes debe ser de 1,5-2 Nm.

### Información general

Compruebe que las características de la red eléctrica coincidan con los datos indicados en la placa.

La placa de identificación, con los datos técnicos, el número de serie y la marca, está aplicada visiblemente en el aparato.

No quite nunca esta placa.

Realice la conexión a tierra con un cable por lo menos 20 mm más largo que los demás.



# Instalación

El aparato puede funcionar en los siguientes modos:

- 220-240 V 2 $\sim$

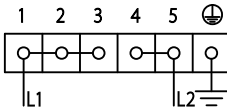

Cable **de tres polos 3 x 4 mm<sup>2</sup>**.

- 220-240 V 3 $\sim$

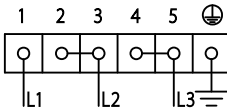

Cable **de cuatro polos 4 x 2,5 mm<sup>2</sup>**.

- 220-240 V 1N $\sim$

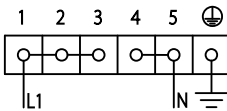

Cable **de tres polos 3 x 4 mm<sup>2</sup>**.

- 380-415 V 2N $\sim$

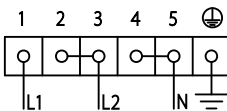

Cable **de cuatro polos 4 x 2,5 mm<sup>2</sup>**.

- 380-415 V 3N $\sim$

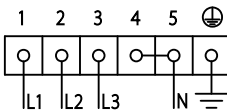

Cable **de cinco polos 5 x 1,5 mm<sup>2</sup>**.



Los cables de alimentación están dimensionados teniendo en cuenta el factor de simultaneidad (en conformidad con la norma EN 60335-2-6).

## Conexión fija

Coloque en la línea de alimentación un interruptor omnipolar respetando las normas de instalación.

El dispositivo de interrupción debe colocarse en una posición fácilmente alcanzable y cerca del aparato.

## Conexión con enchufe y toma de corriente

Compruebe que el enchufe macho y la toma de corriente sean del mismo tipo.

Evite el uso de reducciones, adaptadores o derivadores, ya que podrían causar calentamientos o quemaduras.

## 5.3 Para el instalador

- El enchufe tiene que quedar accesible después de la instalación. No doble ni atrape el cable de conexión en la red eléctrica.
- Hay que instalar el aparato siguiendo los esquemas de instalación.
- Si el aparato no funciona correctamente después de haber realizado todos los controles, contacte con el Servicio de Asistencia Autorizado de su zona.
- Una vez que el aparato está instalado correctamente le rogamos que instruya al usuario sobre el método correcto de funcionamiento.



Los valores indicados más arriba se refieren a la sección del conductor interno.