

1	Advertências	316
1.1	Advertências gerais de segurança	316
1.2	Responsabilidade do fabricante	320
1.3	Finalidade do aparelho	321
1.4	Chapa de identificação	321
1.5	Este manual de utilização	321
1.6	Eliminação	321
1.7	Como ler o manual de utilização	322
2	Descrição	323
2.1	Descrição geral	323
2.2	Placa de cozinha	324
2.3	Painel de comandos	324
2.4	Outras partes	325
2.5	Acessórios disponíveis	325
3	Uso	327
3.1	Para poupar energia	329
3.2	Utilização dos acessórios	329
3.3	Utilização da placa	332
3.4	Utilização da estufa	333
3.5	Utilização do forno	333
3.6	Conselhos para a cozedura	335
3.7	Relógio programador	337
4	Limpeza e manutenção	341
4.1	Limpeza da placa de cozinha	342
4.2	Limpeza da porta	343
4.3	Limpeza do compartimento de cozedura	345
4.4	Vapor Clean	347
4.5	Manutenção extraordinária	349
5	Instalação	351
5.1	Ligação do gás	351
5.2	Adaptação aos vários tipos de gás	354
5.3	Colocação	359
5.4	Ligação elétrica	364
5.5	Para o instalador	366

TRADUÇÃO DAS INSTRUÇÕES ORIGINAIS

Aconselhamos a ler atentamente este manual, que descreve todas as indicações para manter inalteradas as qualidades estéticas e as funcionalidades do aparelho adquirido.

Para mais informações sobre o produto: www.smeg.com



1 Advertências

1.1 Advertências gerais de segurança

Danos às pessoas

- Este aparelho e as suas partes acessíveis ficam muito quentes durante a utilização. Não toque nos elementos de aquecimento durante a utilização.
- Proteger as mãos com luvas térmicas durante a movimentação dos alimentos no interior do compartimento de cozedura.
- Nunca tentar apagar uma chama/incêndio com água: desligar o aparelho e cobrir a chama com uma tampa ou com um cobertor ignífugo.
- O uso deste aparelho é permitido às crianças a partir dos 8 anos de idade e às pessoas com capacidades físicas, sensoriais ou mentais reduzidas ou com falta de experiência e conhecimento, supervisionadas ou instruídas por pessoas adultas e responsáveis pela sua segurança.
- As crianças não devem brincar com o aparelho.
- Mantenha fora do alcance das crianças menores de 8 anos, caso não estejam permanentemente vigiadas.
- Não permita que crianças menores de 8 anos se aproximem do aparelho durante o funcionamento.
- As operações de limpeza e manutenção não devem ser efetuadas por crianças sem serem vigiadas.
- Assegure-se de que os espalhadores estejam colocados corretamente nas suas bases, com as respetivas tampas.
- Prestar a máxima atenção ao aquecimento rápido das zonas de cozedura. Evite que as panelas cozinhem vazias. Perigo de sobreaquecimento.
- As gorduras e os óleos podem pegar fogo se sobreaquecerem. Não se afaste durante a preparação de alimentos que contêm óleos ou gorduras. No caso de os óleos ou as gorduras pegarem fogo, nunca apagar com água. Colocar a tampa sobre na panela e desligar a zona de cozedura envolvida.
- O processo de cozedura deve ser sempre vigiado. Um processo de cozedura com duração breve deve ser vigiado constantemente.



- Durante a utilização não colocar objetos metálicos, como loiças ou talheres, na superfície da placa de cozedura por indução, pois poderão sobreaquecer.
- Não introduzir objetos metálicos afiados (talheres ou utensílios) nas fendas.
- Não deite água diretamente nos tabuleiros muito quentes.
- Manter a porta fechada durante a cozedura.
- Em caso de intervenção nos alimentos ou no final da cozedura, abrir a porta apenas 5 centímetros durante alguns segundos, deixar sair o vapor, e em seguida abrir a porta completamente.
- Não abrir a estufa (se presente) enquanto o forno estiver aceso e ainda quente.
- Os objetos no interior da estufa poderão estar muito quentes após a utilização do forno.
- **NÃO UTILIZAR NEM CONSERVAR MATERIAIS INFLAMÁVEIS NO COMPARTIMENTO DA ESTUFA (SE PRESENTE) OU PERTO DO APARELHO.**
- **NÃO UTILIZAR GARRAFAS SPRAY NAS PROXIMIDADE DESTA APARELHO ENQUANTO ESTIVER EM FUNCIONAMENTO.**
- Desligar o aparelho depois da utilização.
- **NÃO MODIFICAR O APARELHO.**
- Antes de qualquer intervenção sobre o aparelho (instalação, manutenção, posicionamento ou deslocação), sirva-se sempre de equipamentos de proteção individual.
- Antes de cada intervenção no aparelho, desativar a alimentação elétrica geral.
- Providenciar para que a instalação e as intervenções de assistência sejam realizadas por pessoal qualificado de acordo com as normas vigentes.
- Nunca tente reparar o aparelho sozinho ou sem a intervenção de um técnico qualificado.
- Nunca puxar pelo cabo para extrair a ficha.
- Se o cabo de alimentação elétrica estiver danificado, contacte de imediato o serviço de assistência técnica para que proceda à sua substituição.



Advertências

Danos no aparelho

- Nas partes em vidro não utilize detergentes abrasivos ou corrosivos (por exemplo, produtos em pó, removedores de manchas e palhas de aço).
- Utilize eventualmente utensílios de madeira ou plástico.
- As grelhas e os tabuleiros devem ser inseridos nos guias laterais até ao bloqueio completo. Os bloqueios mecânicos de segurança que impedem a sua extração devem ser virados para baixo e para a parte traseira do compartimento de cozedura.
- Não se sente sobre o aparelho.
- Não utilizar jatos de vapor para limpar o aparelho.
- Não obstruir as aberturas e as fendas de ventilação e de eliminação do calor.
- Não deixar o aparelho sem vigilância durante as cozeduras que possam libertar gorduras e óleos que com o sobreaquecimento podem pegar fogo. Prestar a máxima atenção
- Não deixar objetos nas superfícies de cozedura.
- NÃO UTILIZE, EM CASO ALGUM, O APARELHO PARA AQUECER O AMBIENTE.
- Não vaporize produtos de spray nas proximidades do forno.
- Não usar loiças ou recipientes de plástico para a cozedura dos alimentos.
- Não introduzir no compartimento de cozedura latas de conservas ou recipientes fechados.
- Retirar do compartimento de cozedura todos os tabuleiros e as grelhas não utilizados durante a cozedura.
- Não cobrir o fundo do compartimento de cozedura com folhas de papel de alumínio.
- Não coloque panelas ou tabuleiros diretamente sobre o fundo do compartimento de cozedura.
- Se quiser utilizar papel para forno, coloque-o numa posição que não atrapalhe a circulação do ar quente no interior do forno.
- Não utilize a porta aberta para colocar panelas ou tabuleiros diretamente sobre o vidro interior.
- Os recipientes e os grelhadores devem ser posicionados dentro do perímetro da placa de cozedura.



- Todos os recipientes devem ter fundo plano e regular.
- Em caso de transbordamento ou derrame, remover o líquido em excesso da placa de cozedura.
- Não derramar sobre a placa substâncias ácidas como sumo de limão ou vinagre.
- Não colocar panelas ou frigideiras vazias nas zonas de cozedura ligadas.
- Não utilizar jatos de vapor para limpar o aparelho.
- Não utilizar materiais ásperos, abrasivos ou raspadores metálicos afiados.
- Nas partes em aço ou tratadas na superfície com acabamentos metálicos (por exemplo, anodizações, niquelagens, cromagens) não utilizar produtos para a limpeza que contenham cloro, amoníaco ou lixívia.
- Nas partes em vidro não utilize detergentes abrasivos ou corrosivos (por exemplo, produtos em pó, removedores de manchas e palhas de aço).
- Não lavar em máquinas de lavar loiça os componentes removíveis como as grelhas da placa, os espalhadores e as tampas.
- Não utilizar a porta aberta como alavanca para colocar o aparelho no móvel.
- Não exercer pressões excessivas na porta aberta.
- Não use o puxador para levantar ou deslocar este aparelho.

Instalação

- **ESTE APARELHO NÃO DEVE SER INSTALADO EM BARCOS O RULOTES.**
- O aparelho não deve ser instalado sobre um pedestal.
- Colocar o aparelho no móvel com a ajuda de uma segunda pessoa.
- Para evitar um possível sobreaquecimento o aparelho não deve ser instalado atrás de uma porta decorativa ou de um painel.
- Providenciar para que a ligação ao gás seja executada por pessoal técnico habilitado.



Advertências

- A colocação em funcionamento com o tubo flexível deverá ser efetuada de modo que o comprimento da tubagem não exceda os 2 metros de extensão máxima para os tubos flexíveis de aço e 1,5 metros para os tubos de borracha.
- Os tubos não devem estar em contacto com as partes móveis e não devem ser esmagados.
- Quando necessário, utilizar um regulador de pressão conforme a norma vigente.
- Após cada intervenção, verifique se o binário de aperto das ligações de gás está compreendido entre 10 Nm e 15 Nm.
- Concluída a instalação, verificar se há fugas de gás usando uma solução de água e sabão. Nunca utilizar chamas.
- Providencie para que a ligação elétrica seja realizada por pessoal técnico qualificado.
- É obrigatória a ligação à terra de acordo com as modalidades previstas pelas normas de segurança da instalação elétrica.
- Utilizar cabos resistentes à temperatura de, pelo menos, 90 °C.
- O binário de aperto dos parafusos dos condutores de alimentação da placa de bornes deve ser igual a 1,5 - 2 Nm.

Para este aparelho

- Antes de substituir a lâmpada, assegure-se de que o aparelho está desligado.
- Não se apoie ou sente sobre a porta aberta.
- Verifique que não fiquem objetos presos nas portas.

1.2 Responsabilidade do fabricante

O fabricante declina qualquer responsabilidade por eventuais ferimentos em pessoas ou danos em objetos, provocados pela:

- utilização do aparelho diferente da prevista;
- inobservância das prescrições do manual de utilização;
- modificação de qualquer peça do aparelho;
- utilização de peças de reposição não originais.



1.3 Finalidade do aparelho

- Este aparelho destina-se à cozedura de alimentos em ambiente doméstico. Qualquer outra utilização é imprópria.
- O aparelho não foi concebido para funcionar com temporizadores externos ou com sistemas de comando à distância.

1.4 Chapa de identificação

A chapa de identificação indica os dados técnicos, o número de série e a marcação. A chapa de identificação nunca deverá ser removida.

1.5 Este manual de utilização

Este manual de utilização é parte integrante do aparelho e deve conservá-lo íntegro e tê-lo sempre ao seu alcance durante todo o ciclo de vida do aparelho.

Antes de utilizar o aparelho ler atentamente este manual de utilização.

1.6 Eliminação



Este aparelho deve ser eliminado em separado dos outros resíduos (diretivas 2002/95/CE, 2002/96/CE, 2003/108/CE). Este aparelho não contém substâncias em quantidades tais que possam ser consideradas perigosas para a saúde e para o ambiente, em conformidade com as diretivas europeias em vigor.

Para eliminar o aparelho:

- Corte o cabo de alimentação elétrica e retire o cabo juntamente com a ficha.



Tensão elétrica

Perigo de eletrocussão

- Desligar a alimentação elétrica geral.
- Retirar o cabo de alimentação elétrica da instalação elétrica.



Advertências

- Entregue o aparelho aos centros adequados de recolha seletiva dos resíduos elétricos e eletrónicos, ou devolva o aparelho ao revendedor no momento da compra de um aparelho equivalente, na razão de um para um.

Informa-se que para a embalagem do aparelho foram utilizados materiais não poluentes e recicláveis.

- Entregar os materiais de embalagem aos centros apropriados de recolha seletiva.



Embalagens de plástico Perigo de asfixia

- Não deixar sem vigilância a embalagem ou partes dela.
- Não permitir que as crianças brinquem com os sacos de plástico da embalagem.

1.7 Como ler o manual de utilização

Este manual de utilização utiliza as seguintes convenções de leitura:

Advertências



Informações gerais sobre este manual de utilização, de segurança e para a eliminação final.

Descrição



Descrição do aparelho e dos acessórios.

Uso



Informações sobre a utilização do aparelho e dos acessórios, conselhos de cozedura.

Limpeza e manutenção



Informações para a correta limpeza e manutenção do aparelho.

Instalação



Informações para o técnico qualificado: instalação, colocação em funcionamento e teste.



Advertência de segurança



Informação



Sugestão

1. Sequência das instruções de utilização.

- Instrução de utilização individual.



2 Descrição

2.1 Descrição geral

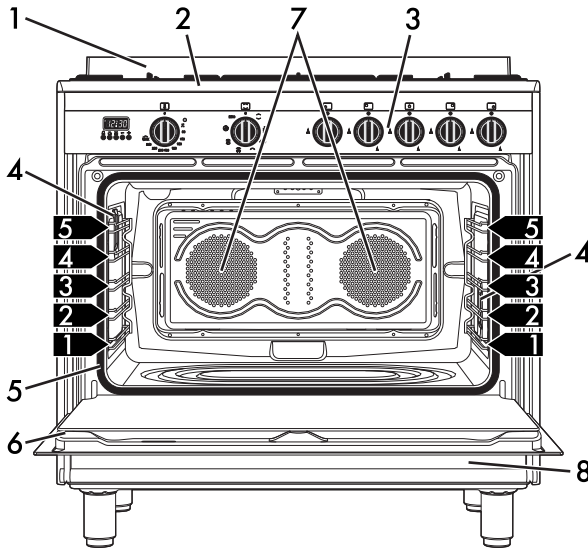

1 Friso

2 Placa de cozinha

3 Painel de comandos

4 Lâmpada esquerda

5 Guarnição

6 Porta

7 Ventilador

8 Estufa

1,2,3 Armações de suporte das grelhas/tabuleiros



Descrição

2.2 Placa de cozinha

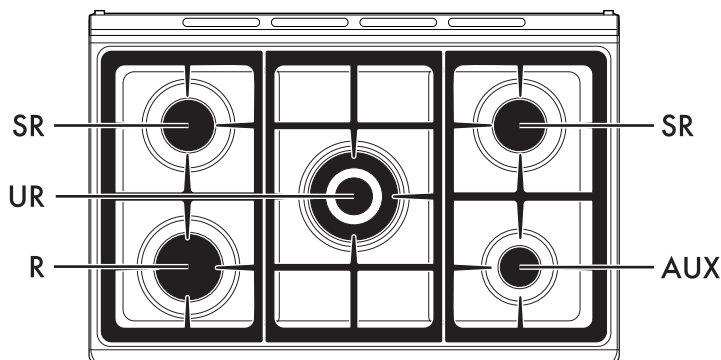

AUX = Queimador Auxiliar
SR = Queimador Semirrápido

R = Queimador Rápido
UR = Queimador Ultrarrápido

2.3 Painel de comandos

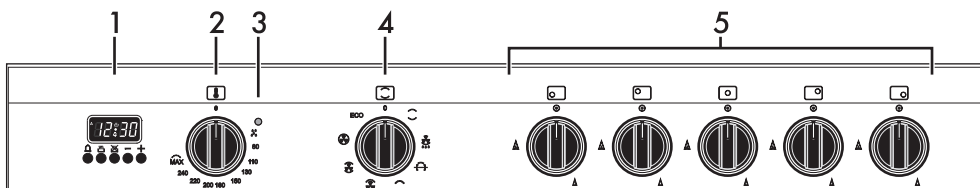

1 Relógio programador

Útil para visualizar a hora atual, definir cozeduras programadas e o temporizador contador de minutos.

2 Botão de temperatura

Através deste botão é possível selecionar a temperatura de cozedura.

Rode o botão em sentido horário para o valor desejado compreendido entre o mínimo e o máximo.

3 Lâmpada indicadora

Acende-se para indicar que o forno está em fase de aquecimento. Apaga-se ao alcançar a temperatura. A intermitência regular indica que a temperatura definida dentro do forno é mantida constante.



4 Botão de funções

As diversas funções do forno são adequadas para vários modos de cozedura. Após selecionar a função desejada, defina a temperatura de cozedura através do botão de temperatura.



5 Botões dos queimadores da placa

Úteis para ligar e ajustar os queimadores da placa.

Pressione e rode os botões em sentido anti-horário para o valor  para ligar os queimadores correspondentes. Rode os botões na zona compreendida entre o máximo  e o mínimo  para regular a chama.

Leve o botão até a posição  para apagar os queimadores.

2.4 Outras partes

Prateleiras de colocação

O aparelho dispõe de prateleiras para a colocação dos tabuleiros e das grelhas a várias alturas. As alturas de introdução devem ser entendidas de baixo para cima (veja 2.1 Descrição geral).

Iluminação interna

A iluminação interna do aparelho entra em funcionamento:

- quando a porta é aberta;
- quando é selecionada uma das funções, exceto as funções **ECO**.

 Quando a porta está aberta, não é possível desligar a iluminação interna.

Ventoinha de refrigeração

A ventoinha refrigera o forno e entra em funcionamento durante a cozedura.

O funcionamento da ventoinha provoca um fluxo normal de ar que sai pela parte posterior do aparelho e que pode continuar por um breve período de tempo mesmo depois de desligar o aparelho.

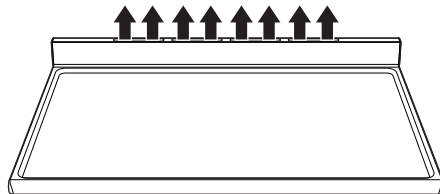

Não obstruir as aberturas e as fendas de ventilação e de eliminação do calor.

2.5 Acessórios disponíveis

Grelha de redução

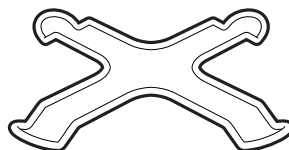

Útil para a utilização de recipientes pequenos.



Descrição

Tabuleiro fundo

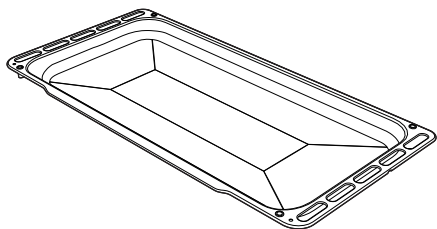

Útil para recolher as gorduras provenientes dos alimentos colocados na grelha sobrejacente e para a cozedura de bolos, pizzas e bolos de forno em geral.

Espeto rotativo

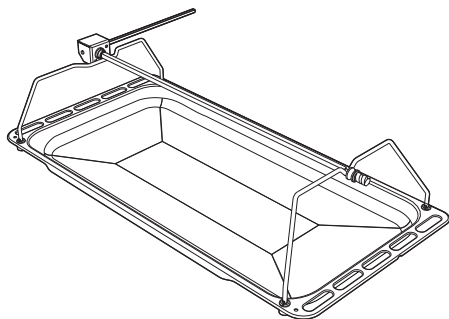

Útil para assar frango e todos os alimentos que requerem uma cozedura uniforme sobre toda a superfície.

Grelha

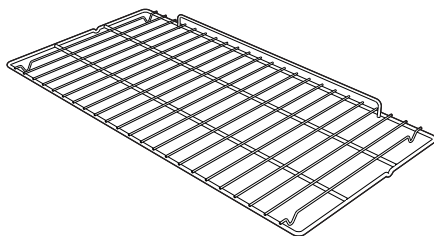

Útil para colocar recipientes com alimentos a serem cozidos.

Painéis autolimpantes (apenas em alguns modelos)

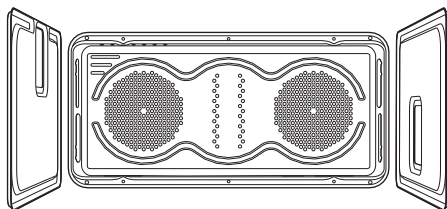

Úteis para absorver pequenos resíduos de gordura.

i

Em alguns modelos nem todos os acessórios estão presentes.

i

Os acessórios do forno que possam entrar em contacto com os alimentos são construídos com materiais que respeitam as disposições das normas em vigor.

i

Os acessórios originais fornecidos ou opcionais podem ser pedidos nos centros de assistência autorizados. Utilizar apenas acessórios originais do fabricante.



3 Uso

Advertências



Temperatura elevada no interior do compartimento de cozedura durante a utilização

Perigo de queimaduras

- Manter a porta fechada durante a cozedura.
- Proteja as mãos com luvas térmicas durante a movimentação de alimentos no interior do forno.
- Não toque nos elementos de aquecimento existentes no interior do forno.
- Não deite água diretamente nos tabuleiros muito quentes.
- Não permita que crianças menores de 8 anos se aproximem do forno durante o funcionamento.
- Em caso de intervenção nos alimentos ou no final da cozedura, abrir a porta apenas 5 centímetros durante alguns segundos, deixar sair o vapor, e em seguida abrir a porta completamente.



Utilização incorreta

Perigo de queimaduras

- Assegure-se de que os espalhadores estejam colocados corretamente nas suas bases, com as respetivas tampas.
- As gorduras e os óleos quando aquecem excessivamente podem incendiar-se. Preste a máxima atenção.



Temperatura elevada no interior da estufa

Perigo de queimaduras

- Não abra a estufa enquanto o forno estiver ligado e ainda quente.
- Os objetos no interior da estufa poderão estar muito quentes após a utilização do aparelho.
- Não guardar no seu interior materiais inflamáveis, trapos ou papel.



Utilização incorreta

Riscos de danos nas superfícies

- Não cobrir o fundo do compartimento de cozedura com folhas de papel de alumínio.
- Se quiser utilizar papel para forno, coloque-o numa posição que não atrapalhe a circulação do ar quente no interior do compartimento de cozedura.
- Não coloque painéis ou tabuleiros diretamente sobre o fundo do compartimento de cozedura.
- Não utilize a porta aberta para colocar painéis ou tabuleiros diretamente sobre o vidro interior.
- Não deite água diretamente nos tabuleiros muito quentes.
- Os recipientes e os grelhadores devem ser posicionados dentro do perímetro da placa de cozedura.
- Todos os recipientes devem ter fundo plano e regular.
- Em caso de transbordamento ou derrame, remover o líquido em excesso da placa de cozedura.



Temperatura elevada no interior da estufa

Perigo de incêndio ou explosão

- Não borrife produtos spray nas proximidades do aparelho.
- Não utilize ou deixe materiais inflamáveis nas proximidades do aparelho ou da estufa.
- Não usar loiças ou recipientes de plástico para a cozedura dos alimentos.
- Não introduzir no compartimento de cozedura latas de conservas ou recipientes fechados.
- Não deixar o aparelho sem vigilância durante as cozeduras que possam libertar gorduras e óleos.
- Retirar do compartimento de cozedura todos os tabuleiros e as grelhas não utilizados durante a cozedura.

Precauções

A fuga de gás pode causar uma explosão.

No caso de cheiro a gás ou de avarias na instalação do gás:

- Feche imediatamente a alimentação do gás ou feche a válvula da botija do gás.
- Apague imediatamente todos as chamas abertas e os cigarros.
- Não ligue interruptores de corrente ou aparelhos e não extraia as fichas de corrente. Não utilize telefones ou telemóveis no interior do edifício.
- Abra as janelas e areje o quarto.
- Chame o serviço de assistência ou a entidade que fornece o gás.

Funcionamento anómalo

Uma qualquer das condições seguintes deve ser considerada um funcionamento anómalo e precisa de um pedido de intervenção:

- Amarelecimento da placa do queimador.
- Danificação dos utensílios da cozinha.
- Falhas na ligação dos queimadores.
- Dificuldade dos queimadores a permanecerem ligados.
- Os queimadores desligam-se durante o funcionamento.
- As torneiras do gás rodam com dificuldade.

No caso de o aparelho não funcionar corretamente, contacte o Centro de Assistência Autorizado da sua zona.

Primeira utilização

1. Remova as eventuais películas protetoras no exterior ou no interior do aparelho e dos acessórios.
2. Remova as eventuais etiquetas (à exceção da chapa com os dados técnicos) dos acessórios e do compartimento de cozedura.
3. Remova e lave todos os acessórios do aparelho (veja 4 Limpeza e manutenção).
4. Aqueça o forno vazio à máxima temperatura para remover eventuais resíduos de fabricação.



3.1 Para poupar energia

- Pré-aquecer o aparelho somente se exigido pela receita.
- Se não estiver diversamente indicado na embalagem, descongelar os alimentos ultracongelados antes de os inserir no compartimento de cozedura.
- Em caso de cozeduras múltiplas, aconselha-se a cozer os alimentos um a seguir ao outro para aproveitar da melhor forma o compartimento de cozedura já quente.
- De preferência, utilize formas escuras de metal: ajudam a absorver melhor o calor.
- Retirar do compartimento de cozedura todos os tabuleiros e as grelhas não utilizados durante a cozedura.
- Parar a cozedura alguns minutos antes do tempo normalmente necessário. A cozedura prosseguirá durante os restantes minutos com o calor acumulado no interior.
- Reduza ao mínimo as aberturas da porta, de forma a evitar dispersões de calor.
- Manter constantemente limpo o compartimento de cozedura.

3.2 Utilização dos acessórios

Grelhas de redução

As grelhas de redução são colocadas sobre as grelhas da placa. Assegure-se de que estejam colocadas corretamente.

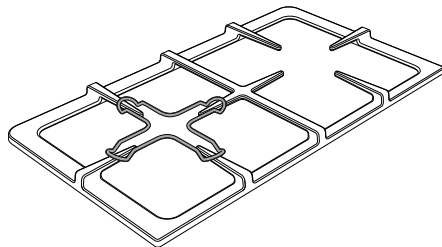

Grelhas e tabuleiros

As grelhas e os tabuleiros devem ser inseridos nas guias laterais até ao ponto de paragem.

Os bloqueios mecânicos de segurança que impedem a extração da grelha devem ser voltados para baixo e para a parte posterior do compartimento de cozedura.

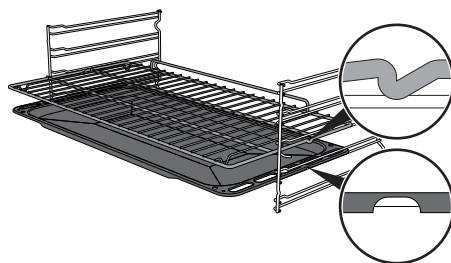

Introduza delicadamente no compartimento de cozedura as grelhas e os tabuleiros até à sua retenção.



Limpe os tabuleiros antes de os utilizar pela primeira vez para remover eventuais resíduos de fabricação.



Espeto rotativo

1. Insira as 4 buchas fornecidas nos 4 orifícios angulares do tabuleiro fundo e aperte-os nos anéis com a ajuda de uma ferramenta (por exemplo, uma chave de fendas).

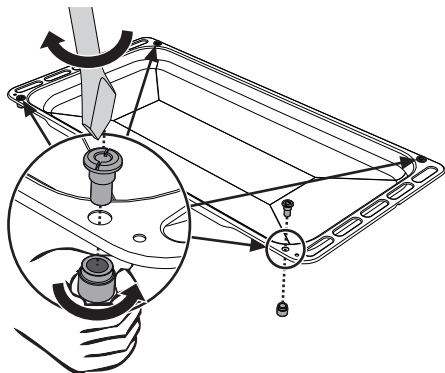

2. Posicione os suportes rotativos nas buchas como mostrado na figura abaixo.

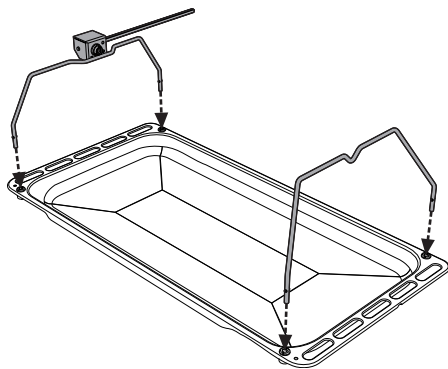

3. Utilize os garfos em clipe fornecidos para preparar a haste do espeto rotativo. É possível bloquear os garfos através dos parafusos de fixação.

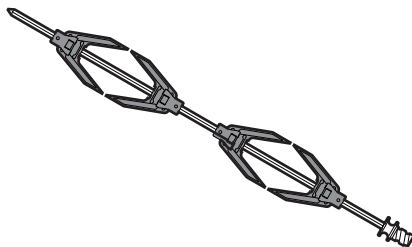

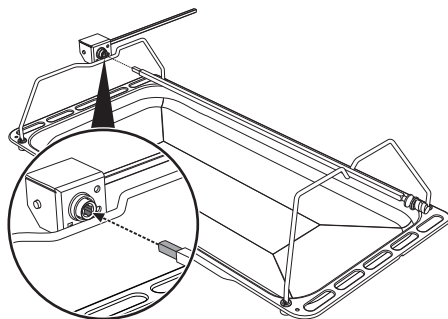

4. Após ter preparado a haste do espeto rotativo, coloque-a nos respectivos suportes. Insira a ponta da haste no sítio do mecanismo situado no suporte esquerdo, até a sua paragem.



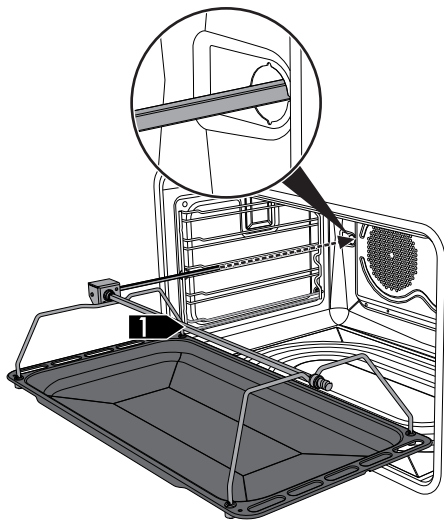

5. Insira o tabuleiro na primeira prateleira da armação (veja "Descrição geral").
6. Insira a ponta da haste no sítio do motor do espeto rotativo situado à esquerda da parede posterior do compartimento de cozedura.



7. Para ativar o espeto rotativo, rode o botão de funções para a posição  e programe uma temperatura de cozedura com o botão de temperatura.



É aconselhável deitar um pouco de água no tabuleiro para evitar a formação de fumo.

8. No final da cozedura, retire o tabuleiro com o espeto rotativo.
9. Para movimentar comodamente a haste do espeto rotativo, aparafuse a pega apropriada fornecida.

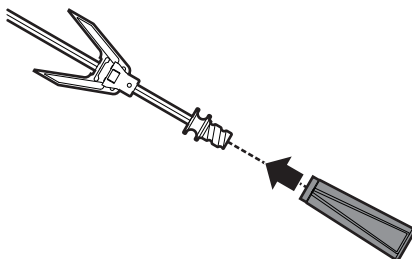

Estas operações devem ser realizadas com o forno desligado e frio.



3.3 Utilização da placa

Todos os comandos e controlos do aparelho encontram-se no painel frontal. Junto de cada botão está indicada a posição do queimador correspondente. O aparelho está equipado com um dispositivo de acendimento eletrónico. Basta premir e rodar o botão no sentido anti-horário para o símbolo de chama máxima, até que a chama acenda. Se o queimador não acender nos primeiros 15 segundos, rode o botão para  e não tente voltar a acender durante 60 segundos. Quando tiver acendido, mantenha o botão premido durante alguns segundos para deixar o termopar aquecer. Pode acontecer que o queimador se apague quando soltar o botão: significa que o termopar não aqueceu o suficiente. Aguarde alguns instantes e repita a operação. Mantenha premido o botão durante mais tempo.



Em caso de desligamento acidental, um dispositivo de segurança atua para bloquear a saída de gás, mesmo com a torneira aberta. Posicione o botão em  e não tente voltar a acender durante 60 segundos.

Posição correta dos espalhadores e das tampas

Antes de acender os queimadores da placa, assegure-se de que os espalhadores estejam colocados nas suas bases com as respetivas tampas. Preste atenção se os orifícios dos espalhadores **1** correspondem aos termopares **2** e às velas **3**.

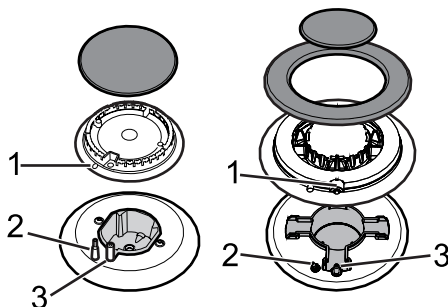

Conselhos práticos para a utilização da placa

Para obter o melhor rendimento dos queimadores e um consumo mínimo de gás, é necessário utilizar recipientes com tampa e de diâmetro proporcional ao queimador para evitar que a chama incida sobre os lados.

No momento de ebulição reduza a chama o suficiente para impedir que o líquido derrame.



Diâmetro dos recipientes:

- **AUX:** 12 - 14 cm.
- **SR:** 16 - 24 cm.
- **R:** 18 - 26 cm.
- **UR:** 18 - 28 cm.



3.4 Utilização da estufa

Na parte inferior do fogão, encontra-se a estufa, para a abrir basta puxar o manípulo em direção a si próprio(a). Pode ser utilizada para guardar panelas ou objetos metálicos necessários para a utilização do aparelho.

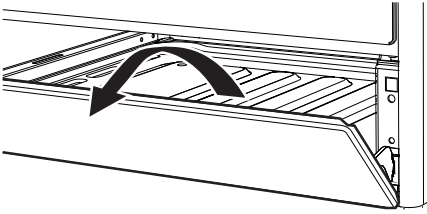

3.5 Utilização do forno

Ligação do forno

Para ligar o forno:

1. Selecione a função de cozedura através do botão de funções.
2. Selecione a temperatura através do botão de temperatura.



Certifique-se de que o relógio programador mostre o símbolo de duração da cozedura , caso contrário o forno não ligará.

Pressione em simultâneo as teclas



para reiniciar o relógio programador.

Lista das funções



Estática

○ calor, proveniente simultaneamente de baixo e de cima, torna este sistema adequado para cozinhar tipos de alimentos particulares. A cozedura tradicional, denominada também estática, é adequada para cozinhar um único prato de cada vez. Ideal para assados de qualquer tipo, pão, tortas recheadas, é, de qualquer modo, especialmente indicada para carnes gordas como ganso ou pato.



Inferior+ventilador

A combinação entre a ventoinha e somente a resistência inferior permite concluir a cozedura mais rapidamente. Este sistema é aconselhado para esterilizar ou terminar a cozedura de alimentos já bem cozidos na superfície, mas não no interior, que requerem, por isso, um calor superior moderado. Ideal para todos os tipos de alimentos.



Grill + espeto rotativo

○ espeto rotativo funciona em combinação com a resistência grill central, permitindo um perfeito dourado dos alimentos.



Grill

O calor proveniente da resistência grill permite obter ótimos resultados de grelhados sobretudo com carne de média/pequena espessura e, em combinação com o espeto rotativo (quando presente), permite dar ao final da cozedura um dourado uniforme. Ideal para salsichas, entrecosto de porco, entremeada. Tal função permite grelhar de modo uniforme grandes quantidades de alimento, de modo particular a carne.



Grill ventilado

O ar produzido pela ventoinha suaviza a forte onda de calor gerada pelo grill, permitindo também grelhados excelentes mesmo para alimentos de grande espessura. Ideal para pedaços grandes de carne (por exemplo, pá de porco).



Estático+ventilador

O funcionamento da ventoinha, associado à cozedura tradicional, assegura também cozeduras homogéneas para receitas complexas. Ideal para biscoitos e tortas, também cozinhados simultaneamente em mais níveis. (Para as cozeduras em mais níveis aconselha-se a utilizar a 2ª e a 4ª prateleira).



Circular ventilada

A combinação entre a ventoinha e a resistência circular (incorporada na parte posterior do forno) permite a cozedura de alimentos diferentes em mais níveis, desde que necessitem das mesmas temperaturas e do mesmo tipo de cozedura. A circulação de ar quente assegura uma repartição instantânea e uniforme do calor. Será possível, por exemplo, cozinhar ao mesmo tempo (em vários níveis) peixe, vegetais e biscoitos sem qualquer mistura de odores e sabores.

ECO

Eco

Esta função é especialmente indicada para a cozedura numa única prateleira de baixos consumos de energia.

Ideal para a cozedura de carne, peixe e vegetais. Não é aconselhada para alimentos que requerem fermentação.

Para obter a máxima poupança de energia e reduzir os tempos, é aconselhável enfiar os alimentos sem aquecer previamente o compartimento de cozedura.



Na função ECO evitar a abertura da porta durante a cozedura.



Na função ECO os tempos de cozedura (e de um eventual pré-aquecimento) são mais demorados.



Vapor Clean

Esta função facilita a limpeza através do vapor gerado por uma pequena quantidade de água vertida na embudadura apropriada situada no fundo.



3.6 Conselhos para a cozedura

Conselhos gerais

- Utilize uma função ventilada para obter uma cozedura uniforme em vários níveis.
- Aumentar as temperaturas não abrevia os tempos de cozedura (os alimentos poderão ficar muito cozidos no exterior e pouco cozidos no interior).

Conselhos para a cozedura de carne

- Os tempos de cozedura variam em função da espessura, da qualidade do alimento e do gosto do consumidor.
- Utilize um termómetro para carnes durante os assados ou simplesmente carregue com uma colher no assado. Se este estiver duro está pronto, caso contrário, deve-se ainda deixar assar durante alguns minutos.

Conselhos para as cozeduras com Grill e Grill ventilado

- A grelhagem de carnes pode ser efetuada tanto com o forno frio, como com o forno pré-aquecido se se pretende mudar o efeito da cozedura.
- Na função Grill ventilado é recomendado o pré-aquecimento do forno antes de grelhar.
- Recomenda-se a disposição dos alimentos no centro da grelha.



- Na função Grill, aconselha-se rodar o botão de temperatura para o valor mais alto correspondente ao símbolo  para otimizar a cozedura.
- Os alimentos devem ser condimentados antes de serem cozinhados. Mesmo o azeite ou a manteiga derretida devem ser barrados antes da cozedura.
- Utilize o tabuleiro de forno na primeira prateleira em baixo para a recolha dos líquidos produzidos pela grelhagem.

Conselhos para a cozedura de bolos e biscoitos

- De preferência, utilize formas escuras de metal: ajudam a absorver melhor o calor.
- A temperatura e a duração da cozedura dependem da qualidade e da consistência da massa.
- Para verificar se o bolo está cozido no interior: no fim da cozedura, espete um palito no ponto mais alto do mesmo. Se a massa não se agarrar ao palito, o bolo está cozido.
- Se o bolo baixar quando for desenformado, na próxima cozedura diminua a temperatura definida em cerca de 10 °C selecionando eventualmente um tempo mais longo de cozedura.
- Durante as cozeduras de bolos ou vegetais poderá verificar-se o fenómeno de excessiva condensação no vidro. Para evitar este fenómeno, abra a porta um par de vezes durante a cozedura prestando muita atenção.

Conselhos para a descongelação e a fermentação

- Coloque os alimentos congelados sem a embalagem num recipiente sem tampa na primeira prateleira do compartimento de cozedura.
- Evite a sobreposição dos alimentos.
- Para descongelar a carne utilize uma grelha colocada no segundo nível e um tabuleiro colocado no primeiro nível. Deste modo, os alimentos não ficam em contacto com o líquido da descongelação.
- As partes mais delicadas podem ser cobertas com papel de alumínio.
- Para uma boa fermentação, coloque um recipiente com água no fundo do compartimento de cozedura.

Para poupar energia

- Parar a cozedura alguns minutos antes do tempo normalmente necessário. A cozedura prosseguirá durante os restantes minutos com o calor acumulado no interior.
- Reduza ao mínimo as aberturas da porta, de forma a evitar dispersões de calor.
- Mantenha o interior do aparelho permanentemente limpo.



3.7 Relógio programador

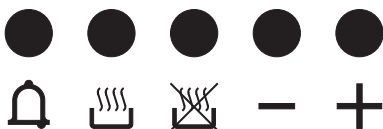





 Tecla do temporizador

 Tecla de duração da cozedura

 Tecla de fim da cozedura

 Tecla de diminuição do valor







 Tecla de aumento do valor

 Certifique-se de que o relógio programador mostre o símbolo de duração da cozedura , caso contrário o forno não ligará. Pressione em simultâneo as teclas  e  para reiniciar o relógio programador.

Ajuste da hora

 Se a hora não estiver definida, o forno não ligará.

Na primeira utilização ou após uma interrupção de corrente, o aparelho apresentará no display os números  a piscarem.

1. Pressione ao mesmo tempo as teclas  e . O pontinho entre as horas e os minutos pisca.
2. Através das teclas  ou  é possível ajustar a hora. Mantenha a tecla premeida para avançar rapidamente.
3. Pressione a tecla  ou espere 5 segundos. O pontinho entre as horas e os minutos deixa de piscar.
4. O símbolo  no display indica que o aparelho está pronto para iniciar uma cozedura.



Cozedura temporizada

i Por cozedura temporizada entende-se a função que permite iniciar uma cozedura e terminá-la ao fim de um certo período de tempo definido pelo utilizador.

1. Depois de ter seleccionado uma função e uma temperatura, prima a tecla . O display mostrará os números e o símbolo visualizado entre as horas e os minutos.
2. Pressione as teclas ou para definir os minutos desejados.
3. Espere cerca de 5 segundos sem pressionar qualquer tecla para ativar a função. No display aparecerá a hora atual juntamente com os símbolos e .
4. No fim da cozedura os elementos de aquecimento serão desativados. No display, o símbolo apaga-se, o símbolo pisca e ativa-se um sinal de som.
5. Para desligar o sinal de som basta pressionar uma tecla qualquer do relógio programador.

6. Pressione em simultâneo as teclas e para reiniciar o relógio programador.

Não é possível definir durações de cozedura superiores a 10 horas.

Após a definição, para visualizar o tempo restante de cozedura pressione a tecla .

Para colocar a zero a programação efetuada, pressione em simultâneo as teclas e e proceda à desligação manual do forno.

Cozedura programada

i Por cozedura programada entende-se a função que permite iniciar uma cozedura num horário estabelecido e terminá-la ao fim de um certo período de tempo definido pelo utilizador.

1. Defina a duração da cozedura como descrito no parágrafo anterior "Cozedura temporizada".
2. Pressione a tecla . No display aparecerá a hora atual adicionada à duração da cozedura anteriormente definida.



3. Pressione as teclas ou para definir os minutos desejados.
4. Espere cerca de 5 segundos sem pressionar qualquer tecla para ativar a função. No display aparecerá a hora atual juntamente com os símbolos e .
5. No fim da cozedura os elementos de aquecimento serão desativados. No display, o símbolo apaga-se, o símbolo pisca e ativa-se um sinal de som.
6. Para desligar o sinal de som basta pressionar uma tecla qualquer do relógio programador.
7. Pressione em simultâneo as teclas e para reiniciar o relógio programador.



Após a definição, para visualizar o tempo restante de cozedura pressione a tecla . Para mostrar a hora de fim da cozedura pressione a tecla .

Cancelamento dos dados definidos

Pressione em simultâneo as teclas e

para colocar a zero as programações efetuadas.

Em seguida, realize o desligamento manual do forno no caso de estar a decorrer uma cozedura.

Temporizador contador de minutos



O temporizador contador de minutos não interrompe a cozedura, mas avisa o utilizador quando decorrerem os minutos definidos.

O temporizador contador de minutos pode ser ativado em qualquer momento.

1. Pressione a tecla . O display mostra os números e a lâmpada indicadora a piscar entre as horas e os minutos.
2. Pressione as teclas ou para definir os minutos desejados.
3. Espere cerca de 5 segundos sem pressionar qualquer tecla para terminar o ajuste do temporizador. No display aparecerão a hora atual e os símbolos e .



Não é possível definir durações de cozedura superiores a 24 horas.



Após a programação do temporizador contador de minutos o ecrã voltará a mostrar a hora atual; para visualizar o tempo residual, pressionar a tecla .

Regulação do volume do sinal de som

O volume do sinal de som pode variar em 3 tonalidades. Pressione, enquanto se encontra em funcionamento o sinal de som, a tecla para alterar a definição.



Uso

Tabela indicadora das cozeduras

Alimentos	Peso (Kg)	Função	Prateleira	Temperatura (°C)	Tempo (minutos)	
Lasanha	3 - 4	Estática	1	220 - 230	45 - 50	
Massa no forno	3 - 4	Estática	1	220 - 230	45 - 50	
Assado de vitela	2	Turbo/Circular	2	180 - 190	90 - 100	
Lombo de porco	2	Turbo/Circular	2	180 - 190	70 - 80	
Salsichas	1,5	Grill ventilado	4	260	15	
Rosbife	1	Turbo/Circular	2	200	40 - 45	
Coelho assado	1,5	Circular	2	180 - 190	70 - 80	
Peito de peru	3	Turbo/Circular	2	180 - 190	110 - 120	
Cachaço no forno	2 - 3	Turbo/Circular	2	180 - 190	170 - 180	
Frango assado	1,2	Turbo/Circular	2	180 - 190	65 - 70	
					Lado 1	Lado 2
Costeletas de porco	1,5	Grill ventilado	4	260	15	5
Costelas	1,5	Grill ventilado	4	260	10	10
Entremeada	0,7	Grill	5	260	7	8
Filete de porco	1,5	Grill ventilado	4	260	10	5
Filete de novilho	1	Grill	5	260	10	7
Truta salmonada	1,2	Turbo/Circular	2	150 - 160	35 - 40	
Tamboril	1,5	Turbo/Circular	2	160	60 - 65	
Rodovalho	1,5	Turbo/Circular	2	160	45 - 50	
Pizza	1	Turbo/Circular	2	260	8 - 9	
Pão	1	Circular	2	190 - 200	25 - 30	
Pão focaccia	1	Turbo/Circular	2	180 - 190	20 - 25	
Rosca	1	Circular	2	160	55 - 60	
Tarte	1	Circular	2	160	35 - 40	
Bolo de requeijão	1	Circular	2	160 - 170	55 - 60	
Tortellini recheados	1	Turbo/Circular	2	160	20 - 25	
Bolo paraíso	1,2	Circular	2	160	55 - 60	
Profiteroles	1,2	Turbo/Circular	2	180	80 - 90	
Pão-de-ló	1	Circular	2	150 - 160	55 - 60	
Bolo de arroz	1	Turbo/Circular	2	160	55 - 60	
Brioche	0,6	Circular	2	160	30 - 35	

Os tempos indicados na tabela não compreendem os tempos de pré-aquecimento e são indicativos.



4 Limpeza e manutenção

Advertências



Utilização incorreta Riscos de danos nas superfícies

- Não utilizar jatos de vapor para limpar o aparelho.
- Nas partes em aço ou tratadas na superfície com acabamentos metálicos (por exemplo, anodizações, níquelagens, cromagens) não utilizar produtos para a limpeza que contenham cloro, amoníaco ou lixívia.
- Nas partes em vidro não utilize detergentes abrasivos ou corrosivos (por exemplo, produtos em pó, removedores de manchas e palhas de aço).
- Não utilizar materiais ásperos, abrasivos ou raspadores metálicos afiados.
- Não lavar em máquinas de lavar loiça os componentes removíveis como as grelhas da placa, os espalhadores e as tampas.



Aconselha-se a utilização de produtos para limpeza distribuídos pelo fabricante.

Limpeza das superfícies

Para uma boa conservação das superfícies, é necessário limpá-las regularmente no final de cada utilização, após as ter deixado arrefecer.

Limpeza diária normal

Utilize sempre e apenas produtos específicos que não contenham abrasivos ou substâncias ácidas à base de cloro. Verta o produto num pano húmido e passe sobre a superfície, enxagúe cuidadosamente e seque com um pano macio ou com um pano em microfibra.

Manchas de alimentos ou resíduos

Evite absolutamente a utilização de esfregões de aço e raspadores cortantes para não danificar as superfícies.

Utilize os produtos normais, não abrasivos, servindo-se eventualmente de utensílios de madeira ou de plástico. Enxague muito bem e seque com um pano macio ou com um pano de microfibra.

Evitar deixar secar no interior do aparelho resíduos de alimentos à base de sacarina (por ex. compota), pois podem danificar o esmalte no interior do aparelho.



Após as operações de limpeza, enxugue completamente o aparelho, já que os pingos de detergente ou água poderão comprometer o funcionamento correto dele e o seu aspeto estético.



Limpeza e manutenção

4.1 Limpeza da placa de cozinha

Grelhas da placa de cozinha

Extraia as grelhas e limpe-as em água morna e detergente não abrasivo. Retire com cuidado todas as incrustações. Enxagúe-as e volte a montá-las sobre a placa de cozinha.



O contacto contínuo das grelhas com a chama pode provocar ao longo do tempo uma alteração do esmalte junto das áreas expostas ao calor. Trata-se de um fenómeno natural que não prejudica de forma alguma a funcionalidade deste componente.

Espalhadores e tampas

Os espalhadores e as tampas são extraíveis para facilitar a limpeza. Lave-as em água quente e detergente não abrasivo. Retire com cuidado todas as incrustações e aguarde que fiquem totalmente enxutas. Volte a montar os espalhadores, assegurando-se de que sejam colocados nas cavidades apropriadas com as respetivas tampas.

Velas e termopares

Para um bom funcionamento as velas de acendimento e os termopares devem estar sempre bem limpos. Verifique-os frequentemente e se necessário limpe-os com um pano húmido. Eventuais resíduos secos devem ser removidos com um palito de madeira ou uma agulha.

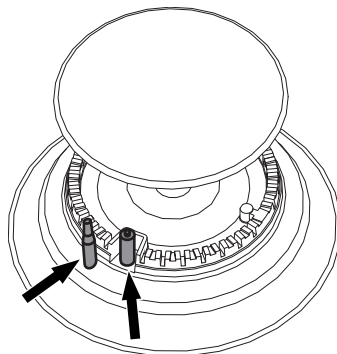

Botões



Para a limpeza dos botões, não utilize produtos agressivos que contenham álcool ou produtos para a limpeza do aço e do vidro, visto que poderão provocar danos permanentes.

Os botões devem ser limpos com um pano macio humedecido com água morna e devem ser muito bem secos. Podem ser extraídos puxando-os das suas sedes.



4.2 Limpeza da porta

Desmontagem da porta

Para facilitar as operações de limpeza, é aconselhável retirar a porta e colocá-la sobre um pano de prato.

Para retirar a porta, proceda da seguinte forma:

1. Abra completamente a porta e insira dois parafusos nos orifícios das dobradiças indicados na imagem.

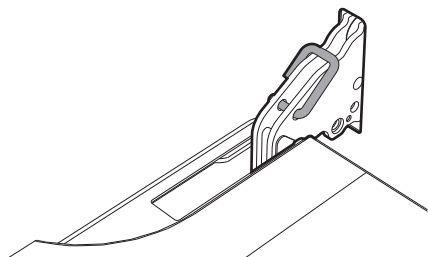

2. Segure a porta pelos dois lados com ambas as mãos, levante-a até formar um ângulo de cerca de 30 graus e extraia-a.

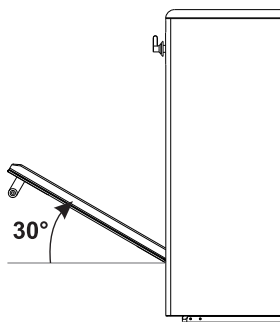

3. Para voltar a montar a porta, introduza as dobradiças nas respectivas fendas situadas no forno assegurando-se de que os sulcos **A** fiquem totalmente apoiados nas fendas. Baixe a porta e em seguida remova os parafusos dos orifícios das dobradiças.

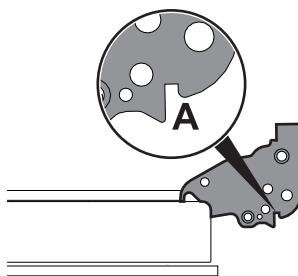

Limpeza dos vidros da porta

Aconselha-se a manter os vidros da porta sempre bem limpos. Utilize papel absorvente de cozinha. Para a sujidade mais resistente, lave com uma esponja húmida e detergente comum.



Limpeza e manutenção

Desmontagem dos vidros interiores

Para facilitar as operações de limpeza, os vidros interiores que compõem a porta podem ser desmontados.

1. Abra a porta.
2. Posicione os ganchos de bloqueio nos furos das dobradiças de modo a impedir o fecho acidental da porta.
3. Retire delicadamente o vidro interior puxando-o para cima na parte posterior, seguindo o movimento indicado pelas setas (1).

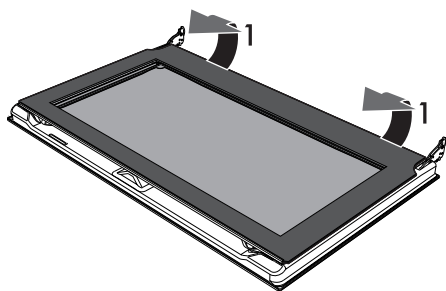

4. Retire o vidro interior do listel anterior (2) para o remover da porta.

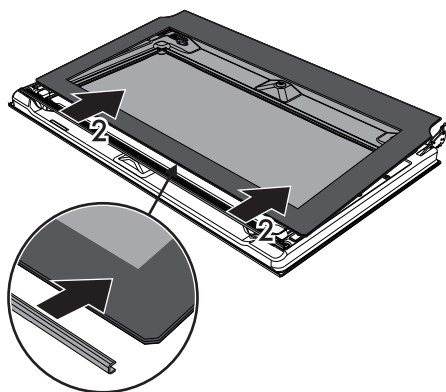

5. Retire o vidro intermédio puxando-o para cima.

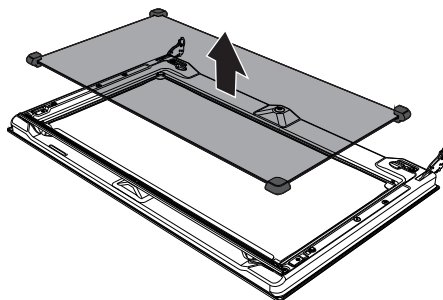

6. Limpe o vidro exterior e os anteriormente retirados. Utilize papel absorvente de cozinha. Em caso de sujidade persistente, lave com uma esponja húmida e detergente neutro.

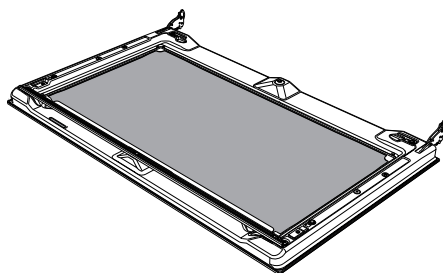

7. No final das operações de limpeza, volte a inserir o vidro intermédio no alojamento apropriado na porta.
8. Para reposicionar o vidro interior, enfiar a parte superior no listel da porta e encaixar os 2 pernos posteriores nas respetivas sedes através de uma ligeira pressão.



4.3 Limpeza do compartimento de cozedura

Para uma boa conservação do compartimento de cozedura, é necessário limpá-lo regularmente após o ter deixado arrefecer.

Evite deixar secar no interior do compartimento de cozedura resíduos de alimentos pois podem danificar o esmalte. Antes de cada limpeza extraia todas as partes removíveis.

Para facilitar as operações de limpeza, aconselha-se desmontar:

- a porta
- as armações de suporte das grelhas/dos tabuleiros
- o vedante



No caso de utilização de produtos de limpeza específicos, aconselha-se fazer funcionar o forno na temperatura máxima por cerca de 15/20 minutos para eliminar eventuais resíduos.

Remoção das armações de suporte das grelhas/dos tabuleiros

A remoção das armações de suporte das grelhas/dos tabuleiros permite que seja ainda mais fácil limpar as partes laterais.

Para remover a armação de suporte das grelhas/dos tabuleiros:

- Puxe a armação para o interior do compartimento de cozedura de forma a desprendê-la do encaixe **A**, em seguida, extraia-a das cavidades situadas na parte de trás **B**.

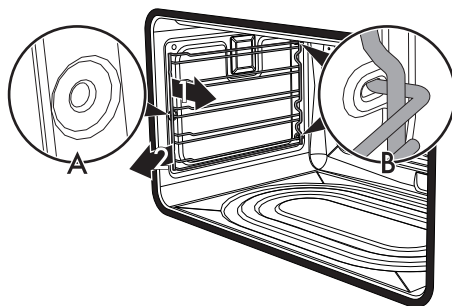

- No fim da limpeza, repita as operações acabadas de descrever para colocar novamente as armações de suporte das grelhas/dos tabuleiros.



Limpeza e manutenção

Remoção dos painéis com autolimpeza e das armações de suporte das grelhas/dos tabuleiros (apenas em alguns modelos)

A remoção dos painéis com autolimpeza e das armações de suporte das grelhas/tabuleiros permite uma ulterior facilidade de limpeza das partes laterais.

Remova os painéis autolimpeza e as armações de suporte das grelhas/tabuleiros:

- Puxe a armação para o interior do forno de forma a desprendê-la do encaixe **A**, em seguida, extraia-a das cavidades situadas na parte de trás **B**. O painel autolimpador lateral está enganchado na armação de suporte das grelhas/tabuleiros.

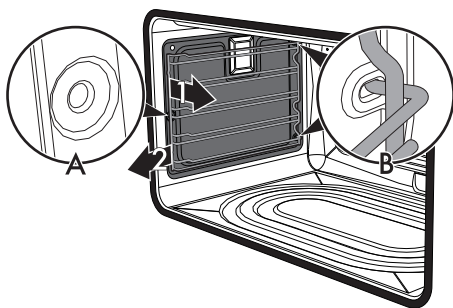

Prestar atenção que durante a operação de remoção, o painel de autolimpeza não se desenganche acidentalmente da armação de suporte das grelhas/tabuleiros para evitar eventuais danos nas superfícies.

- Terminada a limpeza, repita as operações acabadas de descrever para reposicionar as armações de suporte das grelhas/tabuleiros.

Regeneração dos painéis autolimpantes (ciclo de catálise) (apenas em alguns modelos)

O ciclo de regeneração dos painéis de auto-limpeza é um método para a limpeza através de aquecimento, adaptado aos pequenos resíduos de gordura e não à base de açúcar.

1. Limpe em primeiro lugar o fundo e a parte superior com um pano em microfibra embebido em água e detergente neutro para loiça. Enxágüe bem.
2. Defina um ciclo de regeneração selecionando uma função ventilada à máxima temperatura durante uma hora.
3. Se os painéis se encontrarem especialmente sujos após o ciclo de regeneração, desmonte-os e lave-os com detergente neutro para loiça. Enxágüe-os e seque-os.
4. Volte a montar os painéis e defina uma função ventilada à temperatura de 180 °C durante uma hora, de forma a secá-los bem.



Aconselha-se que efetue o ciclo de regeneração dos painéis com autolimpeza a cada 15 dias.



4.4 Vapor Clean



O Vapor Clean é um procedimento de limpeza assistida que facilita a remoção da sujidade. Graças a este procedimento é possível limpar o interior do forno com extrema facilidade. Os resíduos de sujidade são amolecidos pelo calor e pelo vapor de água facilitando a sua posterior remoção.



Utilização incorreta Riscos de danos nas superfícies

- Remova do interior do forno resíduos consistentes de alimentos ou derrames derivados de cozeduras anteriores.
- Realize as operações de limpeza relativas à limpeza assistida apenas com o forno frio.

Operações preliminares

Antes de acionar o Vapor Clean:

- Retire todos os acessórios do interior do compartimento de cozedura.

- Verta cerca de 40 cc de água no tabuleiro. Preste atenção para que não saia da cavidade.

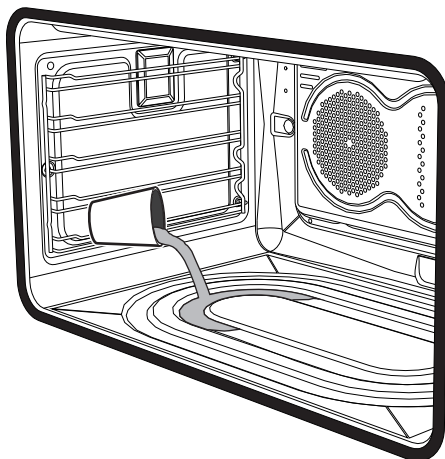

- Com um nebulizador de borrifar, nebulize uma solução de água e detergente de loiça no interior do forno. Dirija o borrifo para as paredes laterais, para cima, para baixo e para o defletor.

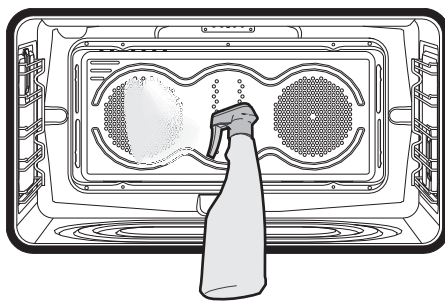

- Feche a porta.





Aconselha-se a efetuar no máximo 20 nebulizações.



Limpeza e manutenção

Definição do ciclo de limpeza Vapor Clean

1. Rode o botão de funções para o símbolo  e o botão de temperatura para o símbolo .
2. Programe uma duração de cozedura de 18 minutos através do relógio programador.

Após alguns segundos da última intervenção sobre as teclas do relógio programador, o ciclo de limpeza Vapor Clean tem início.

3. No fim do ciclo de limpeza Vapor Clean, o temporizador desativa os elementos de aquecimento do forno, entra em funcionamento o sinal de som e os números no mostrador do relógio programador piscam.

Final do ciclo de limpeza Vapor Clean

4. Abra a porta e remova a sujidade menos persistente com um pano de microfibra.
5. Nas incrustações mais resistentes utilizar uma esponja antirriscos com filamento de latão.
6. Em caso de resíduos de gordura, é possível utilizar produtos específicos para a limpeza dos fornos.
7. Retire a água residual do interior do forno.

Para uma melhor higiene e para evitar que os alimentos ganhem um cheiro desagradável, efetue uma secagem do forno com uma função ventilada a 160 °C durante cerca de 10 minutos.



Aconselha-se o uso de luvas de borracha durante estas operações.



Para facilitar a limpeza manual das partes mais difíceis de alcançar, aconselha-se retirar a porta.



4.5 Manutenção extraordinária

Substituição da lâmpada de iluminação interna



Partes sob tensão elétrica
Perigo de eletrocussão

- Desligar a alimentação elétrica do aparelho.



O compartimento de cozedura é dotado de uma lâmpada de 40W.

1. Retire todos os acessórios do interior do compartimento de cozedura.
2. Retire as armações de suporte das grelhas/dos tabuleiros.
3. Retire a tampa da lâmpada com a utilização de uma ferramenta (por exemplo, uma chave de fendas).



Prestar atenção para não riscar o esmalte da parede do compartimento de cozedura.

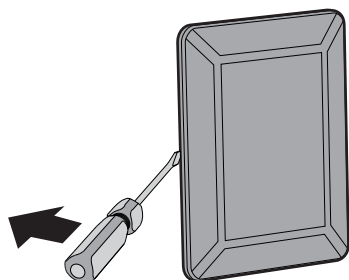

4. Desenrosque e retire a lâmpada.

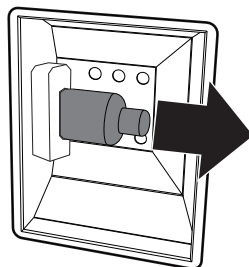

Não tocar na lâmpada de halogéneo diretamente com os dedos, mas utilizar uma cobertura isolante.

5. Introduza a lâmpada nova.
6. Monte novamente a tampa. Deixe a aresta interna do vidro (A) voltada para a porta.

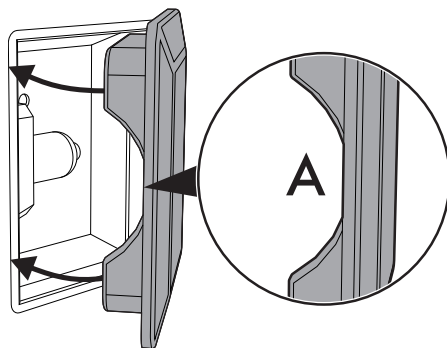

7. Pressione totalmente a tampa de forma a que encaixe perfeitamente no suporte da lâmpada.



Desmontagem e montagem do vedante

Para desmontar o vedante:

- Solte os ganchos posicionados nos 4 ângulos e no centro e puxe o vedante para fora.

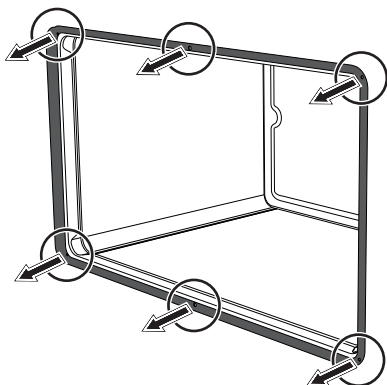

Para montar o vedante:

- Prenda os ganchos posicionados nos 4 ângulos e no centro do vedante.

Conselhos para a manutenção do vedante

○ vedante deve ser macio e elástico.

- Para manter limpo o vedante, utilize uma esponja não abrasiva e lave com água morna.



5 Instalação

5.1 Ligação do gás



**Fuga de gás
Perigo de explosão**

- Após cada intervenção, verifique se o binário de aperto das ligações de gás está compreendido entre 10 Nm e 15 Nm.
- Quando necessário, utilizar um regulador de pressão conforme a norma vigente.
- Concluída a instalação, verificar se há fugas de gás usando uma solução de água e sabão. Nunca utilizar chamas.
- A colocação em funcionamento com o tubo flexível deverá ser efetuada de modo que o comprimento da tubagem não exceda os 2 metros de extensão máxima para os tubos flexíveis de aço e 1,5 metros para os tubos de borracha.
- Os tubos não devem estar em contacto com as partes móveis e não devem ser esmagados.

Informações gerais

A ligação à rede do gás pode ser realizada com um tubo flexível em aço em parede contínua respeitando as prescrições estabelecidas pela norma vigente. O aparelho foi testado para gás metano G20 (2H) à pressão de 20 mbar. Para a alimentação com outros tipos de gás, veja o capítulo "5.2 Adaptação aos vários tipos de gás". A conexão de entrada do gás é com rosca de 1/2" gás externo (ISO 228-1).

Ligação com tubo de borracha

Certifique-se de que as condições abaixo sejam respeitadas:

- o tubo esteja fixado ao adaptador de mangueira com braçadeiras de segurança;
- que o tubo não esteja em contacto com superfícies quentes (máx. 50 °C) em nenhum ponto do seu percurso;
- que o tubo não esteja sujeito a qualquer esforço de tração ou tensão e não forme curvas apertadas ou estrangulamentos;
- que o tubo não entre em contacto com corpos cortantes ou arestas vivas;
- se o tubo não for perfeitamente estanque e provocar dispersão de gás no ambiente, não tente repará-lo: substitua-o por um tubo novo;
- verifique se o prazo de validade do tubo, impresso no mesmo, foi ultrapassado.

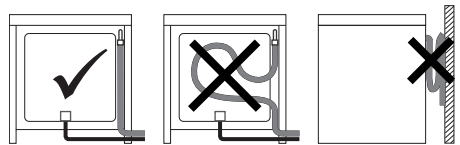

Efetue a ligação à rede de gás utilizando um tubo de borracha cujas características correspondam às indicadas na norma vigente (verifique se o tubo tem impressa a sigla desta norma).



Instalação

Enrosque de forma precisa o adaptador de mangueira **3** à conexão de gás **1** (rosca de 1/2" ISO 228-1) do aparelho interpondo o vedante **2**. De acordo com o diâmetro do tubo de gás utilizado é possível enroscar também o adaptador de mangueira **4** ao adaptador de mangueira **3**. Depois de ter apertado o(s) adaptador(es), calce o tubo do gás **6** no adaptador e fixe-o com a braçadeira **5** conforme a norma vigente.

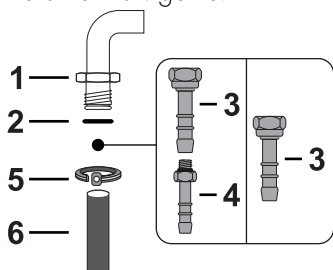

Ligação com tubo flexível em aço

Realize a ligação à rede do gás utilizando um tubo flexível em aço em parede contínua conforme as características indicadas pela norma vigente.

Aperte cuidadosamente a junção **3** à junção de gás **1** do aparelho, interpondo sempre a guarnição **2** em dotação.

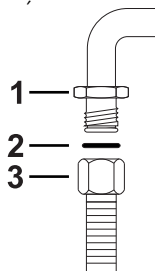

Ligação com tubo flexível em aço com conexão em baioneta

Efetue a ligação à rede do gás utilizando um tubo flexível em aço com conexão em baioneta conforme a B.S. 669. Aplique material isolante na rosca da conexão do tubo de gás **4** e enrosque o adaptador **3**. Enroscar o bloco à conexão móvel **1** do aparelho, interpondo sempre a guarnição **2** fornecida.

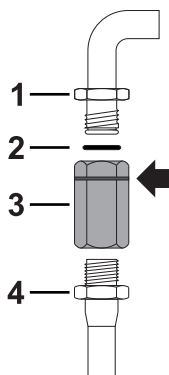

A ligação com o tubo de borracha que está em conformidade com as normas em vigor só pode ser feita se o tubo puder ser inspecionado em todo o seu comprimento.



O diâmetro interior do tubo deve ser de 8 mm para gás liquefeito e 13 mm para gás metano e gás de cidade.



Ligação ao gás liquefeito de petróleo

Utilize um regulador de pressão e faça a ligação na botija respeitando os requisitos estabelecidos pela norma vigente.

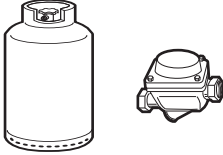

A pressão de alimentação deve respeitar os valores indicados na tabela “Tipologias de gás e países de pertença”.

Ligação com tubo flexível em aço com conexão cônica

Realize a ligação à rede do gás utilizando um tubo flexível em aço em parede contínua conforme as características indicadas pela norma vigente.

Apertar cuidadosamente a junção **3** à ligação de gás **1** (rosca de 1/2" ISO 228-1) do aparelho interpondo sempre a guarnição **2** fornecida. Aplicar material isolante na rosca da junção **3**, depois apertar o tubo flexível de aço **4** à conexão **3**.

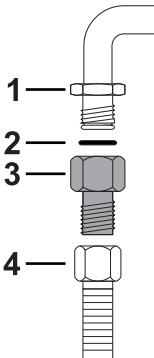

Ventilação nos locais

O aparelho deve ser instalado em locais onde haja ventilação permanente, conforme estabelecido pelas normas em vigor. É necessário que as características do local de instalação do aparelho permitam a afluência de ar necessária para a combustão normal do gás e para a renovação de ar do próprio local. As tomadas de entrada de ar, protegidas por grelhas, devem ser dimensionadas convenientemente e colocadas de modo a não serem obstruídas, nem mesmo em parte.

O local deve ser mantido com ventilação adequada para eliminar o calor e a humidade dos produtos das cozeduras: em especial, após um uso prolongado, é aconselhável abrir uma janela ou aumentar a velocidade dos eventuais ventiladores.

Descarga dos produtos de combustão

A descarga dos produtos de combustão deve ser feita através de exaustores ligados a uma chaminé com tiragem natural e de eficácia segura, ou mediante a utilização de sistemas de aspiração forçada. Um sistema eficiente de aspiração necessita de um projecto cuidadoso por parte de um especialista habilitado para o realizar, no respeito pelas posições e distâncias indicadas pelas normas.

No fim da intervenção o instalador deverá emitir um certificado de conformidade.



Instalação

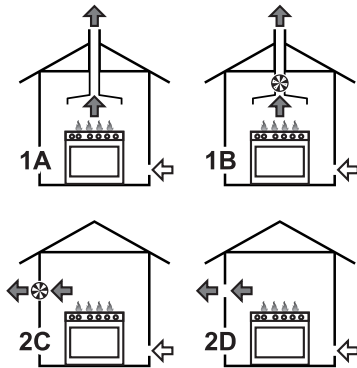

- 1 Evacuação por meio de exaustor
- 2 Evacuação na ausência de um exaustor

- A Evacuação em caminho simples para extração natural
- B Evacuação em chaminé individual com eletroventilador
- C Evacuação diretamente na atmosfera externa com eletroventilador de parede ou de janela
- D Evacuação diretamente na atmosfera externa de parede

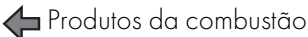

5.2 Adaptação aos vários tipos de gás

Em caso de funcionamento com outros tipos de gás é necessário substituir os injetores dos queimadores e regular a chama mínima nas torneiras de gás.

Substituição dos injetores

1. Retirar as grelhas, as tampas e os espalhadores para aceder aos copos dos queimadores.

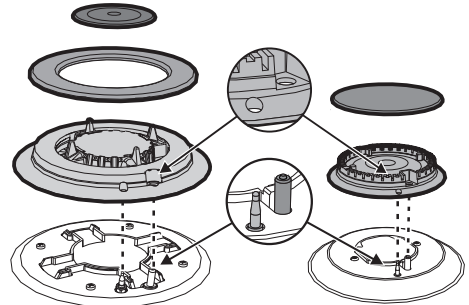

2. Substituir os injetores utilizando uma chave de tubos de 7 mm, conforme o gás a utilizar (consultar "Tabelas de características dos queimadores e dos injetores").

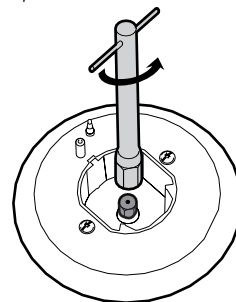

3. Coloque de novo os queimadores nos respetivos encaixes.



Regulação do mínimo para gás metano ou de cidade

Acenda o queimador e coloque-o na posição de mínimo. Extraia o botão da torneira de gás e rode o parafuso de ajuste que se encontra ao lado da haste da torneira (conforme os modelos), até obter uma chama mínima regular.

Volte a montar o botão e verifique a estabilidade da chama do queimador. Rode rapidamente o botão da posição de máximo para a de mínimo: a chama não deverá apagar-se. Repita a operação em todas as torneiras de gás.

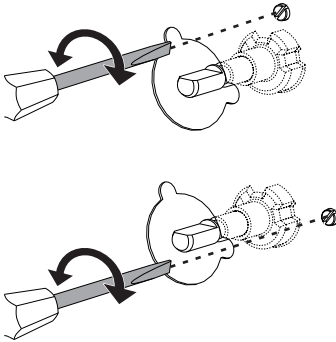

Regulação do mínimo para gás liquefeito de petróleo

Aparafuse completamente em sentido horário o parafuso ao lado da haste da torneira.



Depois da adaptação a um gás diferente do regulado em fábrica, substitua a etiqueta de regulação de gás a ele aplicado pela correspondente ao novo tipo de gás. A etiqueta está dentro da saqueta dos injetores (se presente).

Lubrificação das torneiras de gás

Com o decorrer do tempo pode acontecer que as torneiras de gás apresentem dificuldade de rotação ficando bloqueadas. Proceda à sua limpeza interna e substitua a massa lubrificante.



A lubrificação das torneiras de gás deve ser efetuada por um técnico especializado.



Instalação

Tipologias de gás e países de pertença

Tipo de gás		IT	GB-IE	FR-BE	DE	AT	NL	ES	PT	SE	RU	DK	PL	HU
1 Gás Metano G20														
G20	20 mbar	•	•		•	•		•	•	•	•	•	•	
G20/25	20/25 mbar			•										
2 Gás Metano G20														
G20	25 mbar													•
3 Gás Metano G25														
G25	25 mbar						•							
G25.3	25 mbar						•							
4 Gás Metano G25.1														
G25.1	25 mbar													•
5 Gás Metano G25														
G25	20 mbar				•									
6 Gás Metano G27														
G27	20 mbar												•	
7 Gás Metano G2.350														
G2.350	13 mbar												•	
8 Gás Liquefeito de Petróleo G30/31														
G30/31	28/37 mbar		•	•				•			•			
G30/31	30/37 mbar	•							•					
G30/31	30/30 mbar						•			•		•		
9 Gás Liquefeito de Petróleo G30/31														
G30/31	37 mbar												•	
10 Gás Liquefeito de Petróleo G30/31														
G30/31	50 mbar				•	•								
11 Gás de Cidade G110														
G110	8 mbar	•								•		•		
12 Gás de Cidade G120														
G120	8 mbar									•				



Conforme o país da instalação, é possível identificar os tipos de gás disponíveis. Consulte o número do registo para identificar nas "Tipologias de gás e países de pertença" os valores corretos.



Tabela de características dos queimadores e dos injetores

1 Gás Metano G20	AUX	SR	R	UR
Capacidade térmica nominal (kW)	1.0	1.8	2.9	4.0
Diâmetro do injetor (1/100 mm)	72	94	115	138
Pré-câmara (gravada no injetor)	(X)	(Z)	(Y)	(S)
Capacidade reduzida (W)	400	500	800	1600
2 Gás Metano G20 - 25 mbar	AUX	SR	R	UR
Capacidade térmica nominal (kW)	1.0	1.8	2.9	4.0
Diâmetro do injetor (1/100 mm)	72	94	113	135
Pré-câmara (gravada no injetor)	(X)	(Z)	(H8)	(S)
Capacidade reduzida (W)	400	500	800	1600
3 Gás Metano G25 - 25 mbar	AUX	SR	R	UR
Capacidade térmica nominal (kW)	1.0	1.8	2.8	4.0
Diâmetro do injetor (1/100 mm)	72	94	115	148
Pré-câmara (gravada no injetor)	(F1)	(Z)	(Y)	(F3)
Capacidade reduzida (W)	400	500	800	1600
4 Gás Metano G25.1 - 25 mbar	AUX	SR	R	UR
Capacidade térmica nominal (kW)	1.0	1.8	2.9	4.0
Diâmetro do injetor (1/100 mm)	77	100	134	152
Pré-câmara (gravada no injetor)	(F1)	(Y)	(F3)	(F3)
Capacidade reduzida (W)	400	500	800	1600
5 Gás Metano G25 - 20 mbar	AUX	SR	R	UR
Capacidade térmica nominal (kW)	1.0	1.8	2.9	3.9
Diâmetro do injetor (1/100 mm)	77	100	134	152
Pré-câmara (gravada no injetor)	(F1)	(Y)	(F3)	(F3)
Capacidade reduzida (W)	400	500	800	1600
6 Gás Metano G27 - 20 mbar	AUX	SR	R	UR
Capacidade térmica nominal (kW)	1.0	1.8	2.9	3.9
Diâmetro do injetor (1/100 mm)	77	105	138	158
Pré-câmara (gravada no injetor)	(F1)	(Y)	(F3)	(F3)
Capacidade reduzida (W)	400	500	800	1600
7 Gás Metano G2.350 - 13 mbar	AUX	SR	R	UR
Capacidade térmica nominal (kW)	1.0	1.8	2.9	4.0
Diâmetro do injetor (1/100 mm)	94	120	165	210
Pré-câmara (gravada no injetor)	(Y)	(Y)	(F3)	(H3)
Capacidade reduzida (W)	400	500	800	1600



Instalação

8 Gás Liquefeito de Petróleo G30/31	AUX	SR	R	UR
Capacidade térmica nominal (kW)	1.0	1.75	2.9	4.0
Diâmetro do injetor (1/100 mm)	50	65	85	102
Pré-câmara (gravada no injetor)	-	-	-	-
Capacidade reduzida (W)	400	500	800	1600
Capacidade nominal G30 (g/h)	73	127	211	291
Capacidade nominal G31 (g/h)	71	125	207	286
9 Gás Liquefeito de Petróleo G30/31-37	AUX	SR	R	UR
Capacidade térmica nominal (kW)	1.0	1.8	2.9	4.0
Diâmetro do injetor (1/100 mm)	50	65	81	94
Pré-câmara (gravada no injetor)	-	-	-	-
Capacidade reduzida (W)	450	550	800	1600
Capacidade nominal G30 (g/h)	73	131	211	291
Capacidade nominal G31 (g/h)	71	129	207	286
10 Gás Liquefeito de Petróleo G30/31-	AUX	SR	R	UR
Capacidade térmica nominal (kW)	1.0	1.8	2.9	3.8
Diâmetro do injetor (1/100 mm)	43	58	74	77
Pré-câmara (gravada no injetor)	(H2)	(M)	(Z)	(F4)
Capacidade reduzida (W)	400	500	800	1600
Capacidade nominal G30 (g/h)	73	131	211	291
Capacidade nominal G31 (g/h)	71	129	207	286
11 Gás de Cidade G110 - 8 mbar	AUX	SR	R	UR
Capacidade térmica nominal (kW)	1.0	1.8	2.8	3.8
Diâmetro do injetor (1/100 mm)	145	185	260	340
Pré-câmara (gravada no injetor)	(/8)	(/2)	(/3)	(/13)
Capacidade reduzida (W)	400	500	800	1400
12 Gás de Cidade G120 - 8 mbar	AUX	SR	R	UR
Capacidade térmica nominal (kW)	1.0	1.8	2.9	3.8
Diâmetro do injetor (1/100 mm)	145	185	260	315
Pré-câmara (gravada no injetor)	(/8)	(/2)	(/3)	-
Capacidade reduzida (W)	400	500	800	1400

Os injetores não fornecidos encontram-se disponíveis nos centros de assistência autorizados.



5.3 Colocação



Aparelho pesado Perigo de ferimentos por esmagamento

- Colocar o aparelho no móvel com a ajuda de uma segunda pessoa.



Pressão na porta aberta Riscos de danos ao aparelho

- Não utilizar a porta aberta como alavanca para colocar o aparelho no móvel.
- Não exercer pressões excessivas na porta aberta.



Geração de calor durante o funcionamento do aparelho Risco de incêndio

- Entalhados, adesivos ou revestimentos plásticos sobre móveis adjacentes devem ser termorresistentes (não inferior a 90 °C).

Este aparelho pode ser encostado a paredes das quais uma de altura superior à do plano de trabalho, que diste, pelo menos, **X** mm da parte lateral do aparelho, conforme ilustrado nos desenhos "A" e "C" relativos às classes de instalação.

As partes suspensas colocadas sobre o plano de trabalho do aparelho devem estar a uma distância mínima, do mesmo plano, de **Y** mm. Se for instalado um exaustor sobre a placa de cozinha, consulte o manual de instruções do exaustor para respeitar a distância correta.

X	150 mm
Y	750 mm

Este aparelho, conforme o tipo de instalação, pertence às classes:

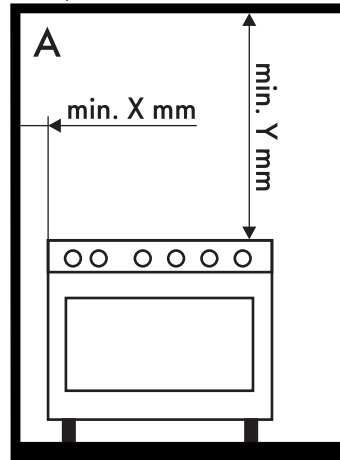

A - Classe 1

(Aparelho de instalação livre)



Instalação

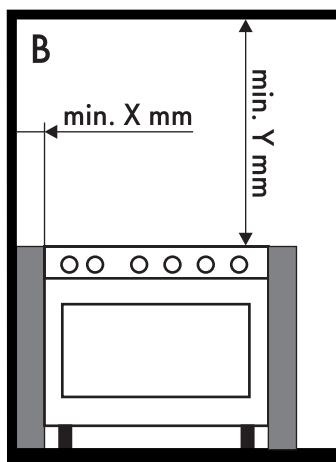

B - Classe 2 subclasse 1
(Aparelho encastrado)

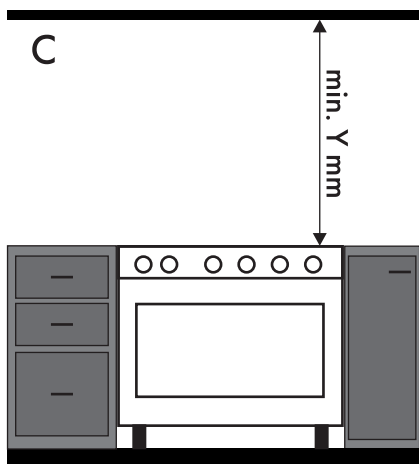

C - Classe 2 subclasse 1
(Aparelho encastrado)

Dimensões totais do aparelho

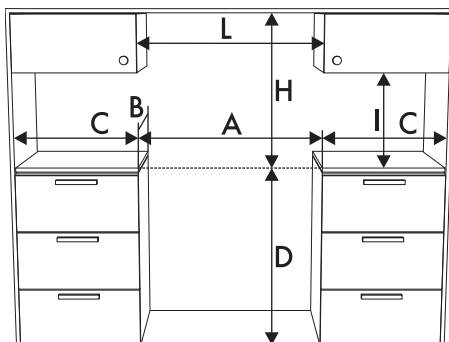

A	900 mm
B	600 mm
C¹	mín. 150 mm
D	900 - 915 mm
H	750 mm
I	450 mm
L²	900 mm

¹ Distância mínima das paredes laterais ou de outros materiais inflamáveis.

² Largura mínima do armário (=A).



O aparelho deve ser instalado por um técnico qualificado e de acordo com as normas em vigor.



Dimensões do aparelho: localização das ligações de gás e elétrica (mm)

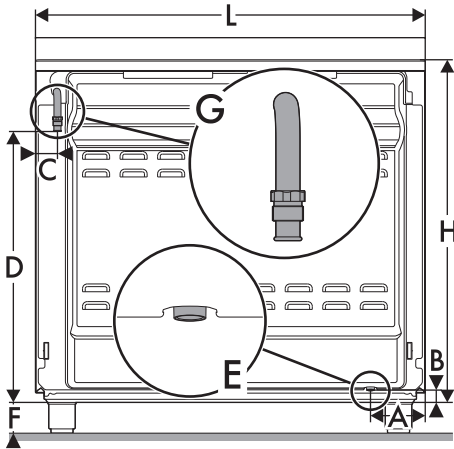

A	124
B	38
C	42
D	634
F	mín. 105 - máx. 160
H	776
L	898

E = Ligação elétrica

G = Ligação do gás

Colocação e nivelamento



Aparelho pesado

Riscos de danos ao aparelho

- Introduza primeiro os pés da frente e depois os de trás.

Depois de ter procedido à ligação eléctrica, aperte no aparelho os quatro pés fornecidos.

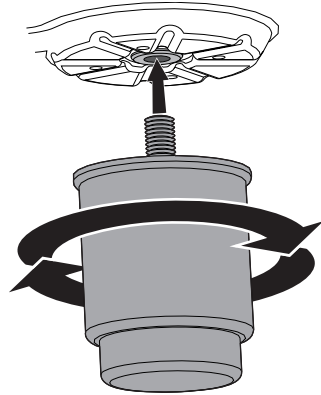

Para obter uma maior estabilidade, é indispensável que o aparelho esteja perfeitamente nivelado com o pavimento.

Enrosque ou desenrosque os pés na parte inferior até nivelar e estabilizar o aparelho no pavimento.

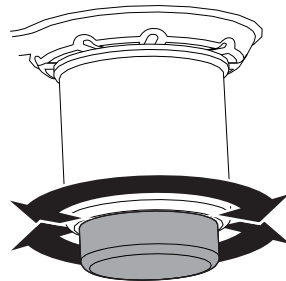



Instalação

Fixação à parede



Para evitar que o aparelho tombe, devem ser instalados os dispositivos de estabilização.

1. Aperte a pequena chapa de fixação à parede atrás do aparelho.

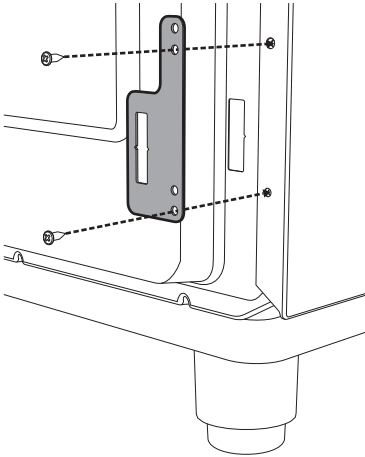

2. Ajuste a altura dos 4 pés.

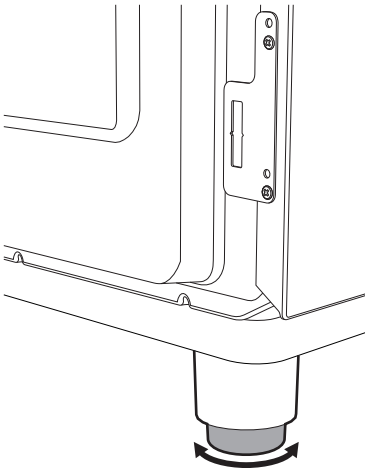

3. Monte o suporte de fixação.

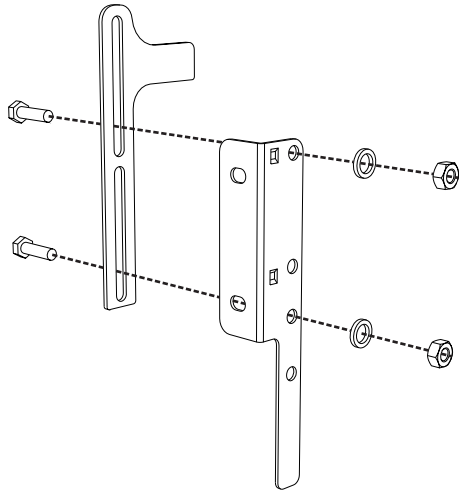

4. Alinhe a base do gancho do suporte de fixação à base do corte da pequena chapa de fixação à parede.

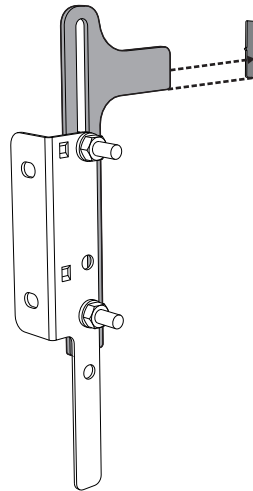



5. Alinhe a base do suporte de fixação ao pavimento e aperte os parafusos para fixar as medidas.

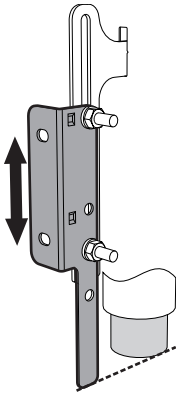

7. Desloque o suporte na parede e marque a posição dos furos a realizar na parede.

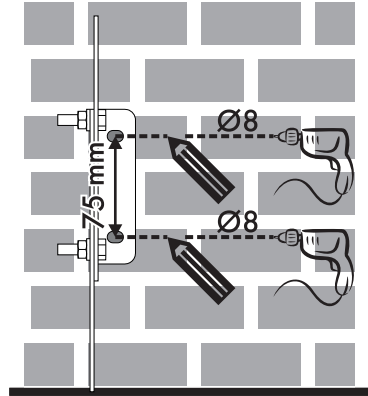

6. Considere a distância de 50 mm do lado do aparelho aos furos do suporte.

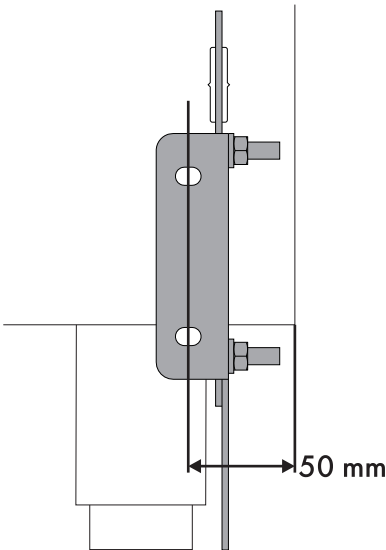

8. Após realizar os furos na parede, utilize as buchas com parafusos para fixar o suporte à parede.
9. Empurre o fogão contra a parede e simultaneamente insira o suporte na pequena chapa situada na parte posterior do mesmo.

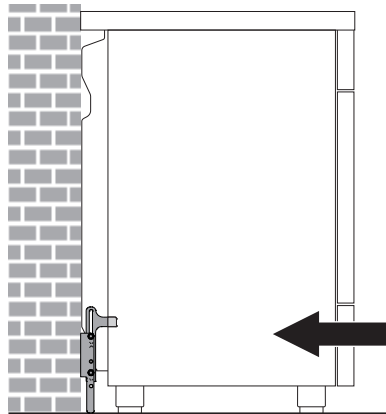



Instalação

Montagem do friso



O friso fornecido é parte integrante do produto e é necessário fixá-lo ao aparelho antes de o instalar.

O friso deve ser sempre posicionado e fixado corretamente no aparelho.

1. Desaperte as 2 porcas **B** colocadas atrás da placa.
2. Coloque o friso na placa fazendo corresponder os pernos **C** com os furos **D**.
3. Fixe o friso na placa apertando os parafusos **A**.

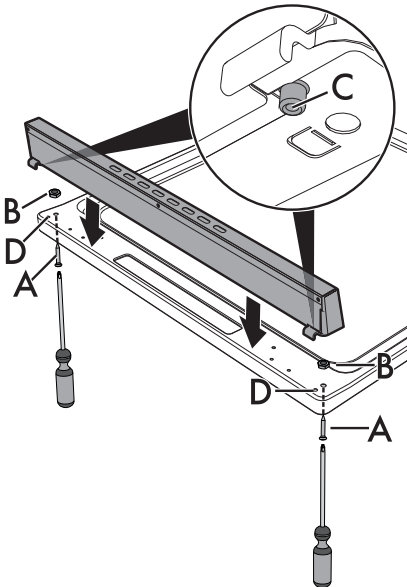

5.4 Ligação elétrica



Tensão elétrica
Perigo de eletrocussão

- Providencie para que a ligação elétrica seja realizada por pessoal técnico qualificado.
- Use os dispositivos de proteção individual.
- É obrigatória a ligação à terra de acordo com as modalidades previstas pelas normas de segurança da instalação elétrica.
- Desligar a alimentação elétrica geral.
- Nunca puxar pelo cabo para extrair a ficha.
- Utilize cabos resistentes à temperatura de, pelo menos, 90 °C.
- O binário de aperto dos parafusos dos condutores de alimentação da placa de bornes deve ser igual a 1,5 - 2 Nm.

Informações gerais

Verifique se as características da rede elétrica são adequadas aos dados indicados na chapa.

A chapa de identificação, com os dados técnicos, o número de série e a marcação está colocada de forma visível no aparelho.

A chapa nunca deverá ser removida.

Providencie a ligação de terra com um cabo mais comprido do que os outros, pelo menos, em 20 mm.



O aparelho pode funcionar nos seguintes modos:

- **220-240 V 1N~**

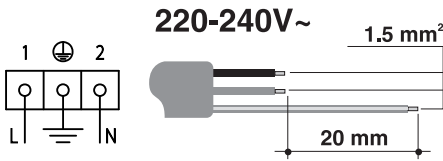

Cabo de 3 polos 3 x 1,5 mm².



Os valores indicados referem-se à secção do condutor interno.



Os cabos de alimentação são dimensionados tendo em conta o fator de contemporaneidade (em conformidade com a norma EN 60335-2-6).

Ligação fixa

Coloque na linha de alimentação um dispositivo de interrupção omnipolar, com distância mínima de abertura dos contactos de 3 mm, em conformidade com as regras de instalação.

O dispositivo de interrupção deve estar situado numa posição facilmente acessível e próxima do aparelho.

Ligação com ficha e tomada

Verificar que a ficha e a tomada sejam do mesmo tipo.

Evitar a utilização de reduções, adaptadores ou derivadores porque poderiam provocar aquecimentos ou queimaduras.



5.5 Para o instalador

- A ficha deve permanecer acessível após a instalação. Não dobre ou prenda o cabo de ligação à rede elétrica.
- O aparelho deve ser instalado segundo os esquemas de instalação.
- Não tente desaparafusar ou forçar o joelho roscado da conexão. Corre-se o risco de danificar esta parte do aparelho, que pode invalidar a garantia do produtor.
- Em todas as ligações, utilize água e sabão para verificar as fugas de gás. Não use chamas abertas para detetar as fugas.
- Ligue todos os queimadores individualmente e ao mesmo tempo para garantir o funcionamento correto da válvula do gás, do queimador e da ligação.
- Rode os botões dos queimadores para a posição de chama mínima e observe a estabilidade da chama de cada queimador, individualmente e todos juntos.
- No caso de o aparelho não funcionar corretamente após ter efetuado todos os controlos, consulte o Centro de Assistência Autorizado na sua área.
- Quando o aparelho estiver corretamente instalado, informe o utilizador sobre os métodos corretos de funcionamento.



914778374/A